

**Bu kitaba sığmayan
daha neler var!**



Karekodu okutun, bu kitapla ilgili EBA içeriklerine ulaşın!

ÖDS

**ÖĞRENCİ/ÖĞRETMEN
DESTEK SİSTEMİ**

<https://ods.eba.gov.tr>

- Konu Anlatımlı Ders Videoları
- Soru Çözüm Videoları
- Ders Anlatım Videoları
- Çoktan Seçmeli Sorular



eBa
www.eba.gov.tr



**BU DERS KİTABI MİLLÎ EĞİTİM BAKANLIĞINCA
ÜCRETSİZ OLARAK VERİLMİŞTİR.
PARA İLE SATILAMAZ.**

ISBN: 978-975-11-7041-5

Bandrol Uygulamasına İlişkin Usul ve Esaslar Hakkında Yönetmelik'in 5'inci Maddesinin İkinci Fıkrası Çerçevesinde Bandrol Taşımaya Zorunlu Değildir.

GELENEKSEL TÜRK SANATLARI ALANI

CİLT ATÖLYESİ

11 DERS MATERYALI

MESLEKİ VE TEKNİK
ANADOLU LİSESİ

**GELENEKSEL
TÜRK SANATLARI ALANI**



CİLT ATÖLYESİ
Ders Materyali



MESLEKİ VE TEKNİK ANADOLU LİSESİ

GELENEKSEL TÜRK SANATLARI ALANI

CİLT ATÖLYESİ

DERS MATERYALİ

11

YAZARLAR

Kutsiye KARAMAN BEŞİROĞLU

Selman KÜÇÜKKÖMÜRLER

Zehra GÜL



Her hakkı saklıdır ve Millî Eğitim Bakanlığına aittir.

Ders materyalinin metin, soru ve şekilleri kısmen de olsa hiçbir surette alınıp yayımlanamaz.

HAZIRLAYANLAR

Dil Uzmanı

Eylem KÖŞKER

Program Geliştirme Uzmanı

Seçkin Seçil BAŞARAN

Ölçme Değerlendirme Uzmanı

Yasemin Duygu ESEN

Rehberlik Uzmanı

Cahide GÜRNAZ KAFALI

Grafik Tasarım Uzmanı

İpek ÖZDEMİR

Burak ÇİÇEKOĞLU

ISBN: 978-975-11-7041-5

Millî Eğitim Bakanlığının 24.12.2020 gün ve 18433886 sayılı oluru ile
Meslekî ve Teknik Eğitim Genel Müdürlüğünce ders materyali olarak hazırlanmıştır.



İSTİKLÂL MARŞI

Korkma, sönmez bu şafaklarda yüzen al sancak;
Sönmeden yurdumun üstünde tüten en son ocak.
O benim milletimin yıldızıdır, parlayacak;
O benimdir, o benim milletimindir ancak.

Çatma, kurban olayım, çehreni ey nazlı hilâl!
Kahraman ırkıma bir gül! Ne bu şiddet, bu celâl?
Sana olmaz dökülen kanlarımız sonra helâl.
Hakkıdır Hakk'a tapan milletimin istiklâl.

Ben ezelden beridir hür yaşadım, hür yaşarım.
Hangi çılgın bana zincir vuracakmış? Şaşarım!
Kükremiş sel gibiyim, bendimi çiğner, aşarım.
Yırtarım dağları, enginlere sığmam, taşarım.

Garbın âfâkını sarmışsa çelik zırhlı duvar,
Benim iman dolu göğsüm gibi serhaddim var.
Ulusun, korkma! Nasıl böyle bir imanı boğar,
Medeniyet dediğin tek dişi kalmış canavar?

Arkadaş, yurduma alçakları uğratma sakın;
Siper et gövdeni, dursun bu hayâsızca akın.
Doğacaktır sana va'dettiği günler Hakk'ın;
Kim bilir, belki yarın, belki yarından da yakın.

Bastığın yerleri toprak diyerek geçme, tanı:
Düşün altındaki binlerce kefensiz yatanı.
Sen şehit oğlusun, incitme, yazıktır, atanı:
Verme, dünyaları alsan da bu cennet vatanı.

Kim bu cennet vatanın uğruna olmaz ki feda?
Şüheda fışkıracak toprağı sıksan, şüheda!
Cânı, cânânı, bütün varımı alsın da Huda,
Etmesin tek vatanımdan beni dünyada cüda.

Ruhumun senden İlâhî, şudur ancak emeli:
Değmesin mabedimin göğsüne nâmahrem eli.
Bu ezanlar -ki şehadetleri dinin temeli-
Ebedî yurdumun üstünde benim inlemeli.

O zaman vecd ile bin secde eder -varsa- taşım,
Her cerâhamdan İlâhî, boşanıp kanlı yaşım,
Fışkırır ruh-ı mücerret gibi yerden na'sım;
O zaman yükselerek arşa değer belki başım.

Dalgalan sen de şafaklar gibi ey şanlı hilâl!
Olsun artık dökülen kanlarımın hepsi helâl.
Ebediyyen sana yok, ırkıma yok izmihlâl;
Hakkıdır hür yaşamış bayrağımın hürriyyet;
Hakkıdır Hakk'a tapan milletimin istiklâl!

Mehmet Âkif Ersoy

GENÇLİĞE HİTABE

Ey Türk gençliği! Birinci vazifen, Türk istiklâlini, Türk Cumhuriyetini, ilelebet muhafaza ve müdafaa etmektir.

Mevcudiyetinin ve istikbalinin yegâne temeli budur. Bu temel, senin en kıymetli hazinendir. İstikbalde dahi, seni bu hazineden mahrum etmek isteyecek dâhilî ve hâricî bedhahların olacaktır. Bir gün, istiklâl ve cumhuriyeti müdafaa mecburiyetine düşersen, vazifeye atılmak için, içinde bulunacağın vaziyetin imkân ve şeraitini düşünmeyeceksin! Bu imkân ve şerait, çok namüsaît bir mahiyette tezahür edebilir. İstiklâl ve cumhuriyetine kastedecek düşmanlar, bütün dünyada emsali görülmemiş bir galibiyetin mümessili olabilirler. Cebren ve hile ile aziz vatanın bütün kaleleri zapt edilmiş, bütün tersanelerine girilmiş, bütün orduları dağıtılmış ve memleketin her köşesi bilfiil işgal edilmiş olabilir. Bütün bu şeraitten daha elîm ve daha vahim olmak üzere, memleketin dâhilinde iktidara sahip olanlar gaflet ve dalâlet ve hattâ hıyanet içinde bulunabilirler. Hattâ bu iktidar sahipleri şahsî menfaatlerini, müstevlîlerin siyasî emelleriyle tevhit edebilirler. Millet, fakr u zaruret içinde harap ve bîtap düşmüş olabilir.

Ey Türk istikbalinin evlâdı! İşte, bu ahval ve şerait içinde dahi vazifen, Türk istiklâl ve cumhuriyetini kurtarmaktır. Muhtaç olduğun kudret, damarlarındaki asil kanda mevcuttur.

Mustafa Kemal Atatürk

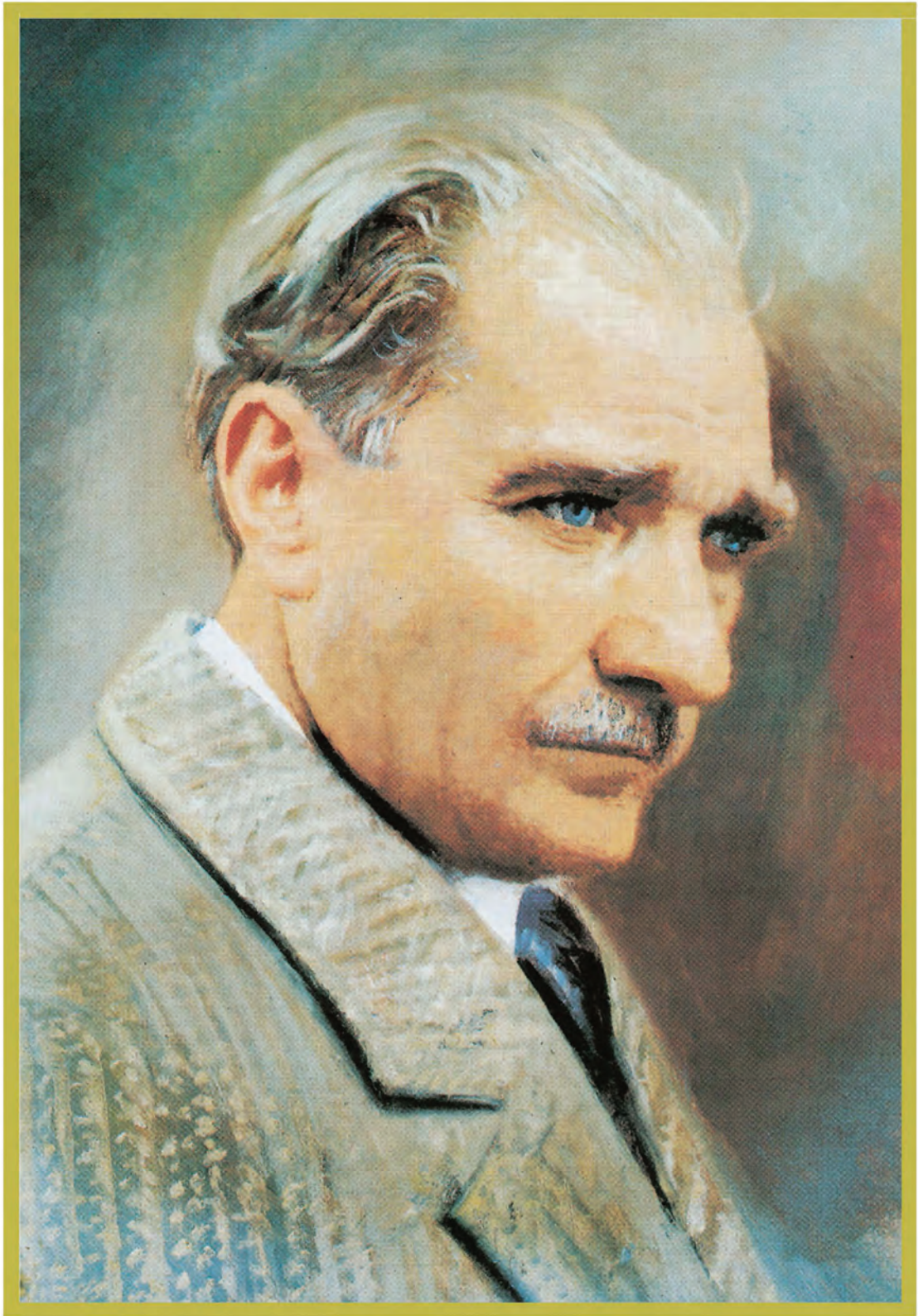

MUSTAFA KEMAL ATATÜRK

İÇİNDEKİLER

DERS MATERYALİNİN TANITIMI.....	13
---------------------------------	----



Cilt Sanatında Kullanılan Araç Gereçler..... 16

1. ÖĞRENME BİRİMİ



1.1. CİLT SANATINDA KULLANILAN MAKİNELER	18
1.1.1. Kâğıt Giyotini	20
1.1.2. İstampa	20
1.1.3. Mücellit Presi.....	20
1.1.4. Dikiş Tezgâhı.....	21
1.1.5. Mukavva Makası	21
1.1.6. Cendere.....	21
1.1.7. Mengeneler.....	21
1.1.8. Cilt Sanatında Kullanılan Makinelerin Kullanıma Hazırlanması	21
1.2. CİLT SANATINDA KULLANILAN ALET VE AVADANLIKLAR	21
1.2.1. Bıçkı	22
1.2.2. Falçata	22
1.2.3. İsteka	22
1. UYGULAMA: İsteka Hazırlama.....	23
1.2.4. Kalıp	25
1.2.5. Muşta	26
1.2.6. Mühre	26
1.2.7. Nevregen	26
1.2.8. Nokta Demiri	27
1.2.9. Yekşah Demiri	27
1.2.10. Zencirek Demiri	27
1.2.11. Biz	27
1.2.12. Teber.....	27
1.2.13. Oyma Çivisi.....	27
1.2.14. Fırça	28
1.2.15. Çekiç.....	28
1.2.16. Deri Taşı.....	28
1.2.17. Deri Ütüsü.....	29
1.2.18. Cilt İğneleri.....	29
1.2.19. Zımpara Kâğıdından Eğeler.....	29
1.2.20. Boya Çanakları, Boya Serpmek İçin Teller ve Sert Fırçalar	29



1.2.21. Tornavida.....	29
1.2.22. Ege.....	29
1.2.23. Pense.....	29
1.2.24. Testere.....	30
1.2.25. Demir Gönve ve Demir Cetvel.....	30
1.2.26. Makas.....	30

1.3. CİLT SANATINDA KULLANILAN SARF MALZEMELER.....	32
1.3.1. Deri.....	32
1.3.1.1. Deri Tıraşlama.....	32
2. UYGULAMA: Deri Tıraşlama ve Germe.....	34
1.3.2. Kâğıt.....	38
1.3.3. Mukavva.....	38
1.3.4. Murakka.....	38
1.3.4.1. Murakka ve Yapıştırıcı Hazırlama.....	39
3. UYGULAMA: Yapıştırıcı ve Murakka Hazırlama.....	40
1.3.5. Altın.....	43
1.3.6. İplik ve İbrişim.....	43
1.3.7. Gomalak.....	44
1.3.8. Tutkal ve Yapıştırıcılar.....	44
1.3.9. Kumaş.....	44
1.3.10. Sırt Bezi.....	45
1.3.11. Bal Mumu.....	45
1.3.12. Boyalar.....	45

ÖLÇME VE DEĞERLENDİRME.....	47
------------------------------------	-----------



Klasik Cilt Uygulaması..... 48

2. ÖĞRENME BİRİMİ

2.1. KLASİK CİLDİN BÖLÜMLERİ.....	50
2.1.1. Sağ ve Sol Kaplar.....	50
2.1.2. Sertab ve Mikleb.....	51
2.1.3. Sırt.....	51
2.1.4. Şiraze.....	52
2.1.5. Muhat ve Dudak Payları.....	52
2.1.6. Metin Kısmı.....	52
2.1.7. Klasik Ciltte Kap Tezminatı (Süsleme).....	53
2.2. KLASİK CİLT UYGULAMASINDA METİN KISMI.....	54
2.2.1. Kâğıt ve Kâğıdın Yapısı.....	54
2.2.1.1. Kâğıdın Su Yönü.....	56
1. UYGULAMA: Kâğıdın Su Yönünün Tespit Edilmesi.....	58





2.2.2. Kâğıt Ebatlandırma.....	61
2. UYGULAMA: Kâğıt Ebatlandırma.....	62
2.2.3. Forma Oluşturma ve Bir Araya Getirme.....	65
3. UYGULAMA: Forma Oluşturma ve Bir Araya Getirme.....	67
2.2.4. Sayfa Düzeni.....	70
2.3. KLASİK CİLT UYGULAMASINDA DİKİŞ SIRT DESTEĞİ	71
2.3.1. Dikiş İçin Gerekli Malzemeler.....	71
2.3.2. Dikiş İçin Gerekli Malzemeleri Hazırlama	71
2.3.3. Dikiş Çeşitleri.....	72
2.3.3.1. İki Duraklı (Aralıklı) Dikiş.....	72
4. UYGULAMA: İki Duraklı Dikiş Yapma.....	73
2.3.3.2. Dört Duraklı Dikiş.....	79
5. UYGULAMA: Dört Duraklı Dikiş Yapma.....	80
2.3.3.3. Sırt Dikişi Sırasında İplik Kopması.....	86
2.3.3.4. Tezgâh Dikişi.....	87
2.3.4. Kitaba Uygun Dikiş Yapma	88
2.3.5. Sırt Bezi Desteği.....	88
6. UYGULAMA: Sırt Bezi Desteği Yapma.....	89
2.4. ŞİRAZE OLUŞTURMA.....	91
2.4.1. Gizli Kolon	91
7. UYGULAMA: Gizli Kolon Yapma	92
2.4.2. Şiraze Kolonu ve Şiraze Örgüsü	96
8. UYGULAMA: Şiraze Kolonu Hazırlama.....	99
2.4.3. Şiraze Çeşitleri	104
9. UYGULAMA: Şiraze Örgüsü Hazırlama	105
2.5. KLASİK CİLDE KAP İÇİ VE YAN KÂĞIT OLUŞTURMA.....	111
2.5.1. Yan Kâğıt Ölçüsü Alma.....	111
10. UYGULAMA: Yan Kâğıdı Ölçüsü Alma	112
2.5.2. Yan Kâğıt Hazırlama	114
11. UYGULAMA: Yan Kâğıdı Hazırlama	115
2.6. METİN KISMINA UYGUN KAPAK OLUŞTURMA	120
2.6.1. Klasik Cilt Uygulamalarında Ölçü Alma	121
2.6.2. Sağ ve Sol Kaplar	121
2.6.3. Cildin Baş, Etek ve Dip Kısmı	121
2.6.4. Sağ Kap, Sol Kap ve Kap İçi Ölçüleri	122
12. UYGULAMA: Sağ Kapak, Sol Kapak ve Kap İçi Ölçüsü Alma	124
2.6.4.1. Klasik Cilt Uygulamalarında Orijinal Kapakları Temel Alarak Şematik Çizim Yapma	129
13. UYGULAMA: Klasik Cilt Uygulamalarında Orijinal Kapakları Temel Alan Şematik Çizim	130
2.6.4.2. Sağ-Sol Kap, Sertab, Mikleb Ölçü Aktarma ve Çizimi	133
14. UYGULAMA: Sağ Kap, Sol Kap Ölçü Aktarma ve Çizimi	133
2.6.5. Sağ Kap ve Sol Kap Hazırlama	141
15. UYGULAMA: Sağ Kap ve Sol Kap Hazırlama	142
2.6.6. Mikleb ve Sertab Hazırlama	146
16. UYGULAMA: Mikleb ve Sertab Hazırlama	147
ÖLÇME VE DEĞERLENDİRME	152

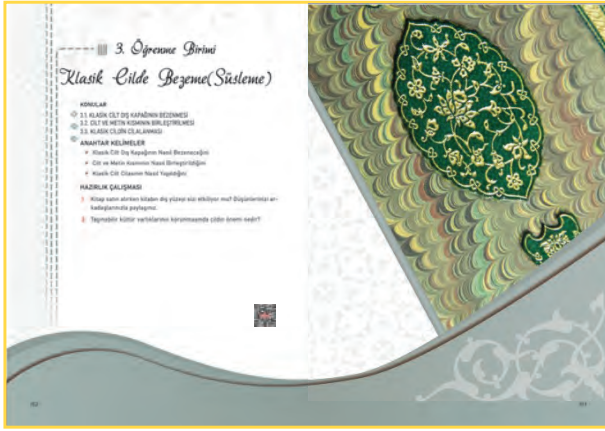

Klasik Cilde Bezeme (Süsleme)..... 154

3.

ÖĞRENME BİRİMİ



3.1. KLASİK CİLT DIŞ KAPAĞININ BEZENMESİ	156
3.1.1. Cilt Bezemesinde Kullanılan Araç Gereçler	157
3.1.2. Bezeme Çeşitleri.....	157
3.1.2.1. Şemse Cilt	159
3.1.2.2. Çârkûşe Cilt	161
3.1.2.3. Murassa Cilt	163
3.1.2.4. Yekşah Cilt	163
3.1.2.5. Zerbahar Cilt	164
3.1.2.6. Yazma Cilt.....	164
3.1.2.7. Lake Cilt.....	164
3.1.2.8. Şükûfe Cilt.....	166
3.1.2.9. Müşebbek (Kâtr') Cilt	166
3.1.2.10. Düz Deri Cilt	166
3.1.3. Kapak Murakkalarını Deri İle Birleştirme ve Bezeme	167
3.1.3.1. Kapak Murakkalarını Deri İle Birleştirme	167
1. UYGULAMA: Kapak Murakkalarını Deri İle Birleştirme.....	169
3.1.3.2. Kapak Bezeme	184
2. UYGULAMA: Kapak Bezeme.....	185
3.2. CİLT VE METİN KISMININ BİRLEŞTİRİLMESİ	189
3.2.1. Sol Kabı Metin Kısmı İle Birleştirme	190
3.2.2. Sağ Kabı Metin Kısmı İle Birleştirme	190
3. UYGULAMA: Sol Kabı Metin Kısmı ile Birleştirme.....	191
4. UYGULAMA: Sağ Kabı Metin Kısmı ile Birleştirme	193
3.2.3. Kitabın Sırt kısmına Gelecek Olan Muhat Paylarını Yapıştırma.....	195
5. UYGULAMA: Kitabın Sırt kısmına Gelecek Olan Muhat Paylarını Yapıştırma.....	196
3.3. KLASİK CİLDİN CİLALANMASI	206
3.3.1. Gomalak Cila ve Cila Hazırlama.....	206
6. UYGULAMA: Gomalak Cila Sürme	207
ÖLÇME ve DEĞERLENDİRME	212
CEVAP ANAHTARI	214
GENEL AĞ, KAYNAKÇA VE GÖRSEL KAYNAKÇA	215

DERS MATERYALİNİN TANITIMI

Öğrenme birimi numarasını gösterir.

Öğrenme birimi adını gösterir.

Öğrenme birimine ait alt başlıkları gösterir.

Anahtar kavramları gösterir.

Hazırlık çalışmasını gösterir.



Öğrenme birimlerinin başladığı sayfayı gösterir.

Öğrenme biriminin karekodunu gösterir.

Sayfa üstlerinde öğrenme biriminin numarasını gösterir.

Sayfa üstlerinde öğrenme biriminin adını gösterir.

Konu başlığını gösterir.

Bilgi kutusunu gösterir.

Sayfa numarasını gösterir.



Konu ile ilgili fotoğrafı gösterir.

Fotoğraf altı açıklamaları gösterir.

Uygulama numarasını gösterir.

Uygulama verilen süre gösterir.

Uygulama amacını gösterir.

Uygulama kullanılacak araç gereç gösterir.

Uygulama işlem basamaklarını gösterir.

2. UYGULAMA

Süre: 4 ders saati

Deri Tıraşlama ve Germe

Amaç
Sizden bu uygulamada aşağıdaki işlem basamakları doğrultusunda deri tıraşlama ve germe işlemini yapmanız beklenmektedir.

Kullanılacak Araç Gereç

- Keçi derisi
- Deri tıraşlama mermeri
- Bıçkı
- Eşlelemek için somaki mermeri
- Püskürtmeli su kabı
- Peçete veya temiz bez
- Cam yüzey

Uygulama İçin Öneriler
İş sağlığı ve güvenliği ile ilgili kuralları dikkatlice okuyunuz.
Bu uygulamadan bir gün önce kullanacağımız deriyi su içerisine yerleştirip bekletiniz.

İşlem Basamakları

Deri Tıraşlama

1. İş önlüğünüzü giyiniz.
2. Bir gün önceden ıslatılmış deriyi sudan çıkarınız ve sıkarak suyunu azaltınız (Görsel 1.44, 1.45).

Görsel 1.44. ıslatılmış deri

Görsel 1.45. ıslatılmış derinin sıkılması

3. Tıraşlanacak deriyi masanın üzerine deri yüzü üstte kalacak şekilde seriniz (Görsel 1.46).

Görsel 1.46. Derinin mermerle parlatılması

4. Deri tıraşlama mermerini derinin bir bölümü dışında kalacak şekilde deri üzerine yerleştiriniz.
5. Mermerin dışında kalan deriyi mermerin üzerine etinizle yapıpınız ve deriyi nemlendirmek için üzerine su sıkınız (Görsel 1.47).

Görsel 1.47. ıslatılmış deri

34 *1. Öğrenci Birimi / Elit Sanatında Kullanılan Araç Gereçler*

Uygulama adını gösterir.

Uygulama kontrol listesini gösterir.

UYGULAMA

Çalışmanız aşağıda verilen kontrol listesine göre değerlendirilecektir.

Uygulama Kontrol Listesi

Düğümler	EVET	HAYIR
Malzemelerini eksiksiz olarak hazırladı.		
Islatılmış deriyi sıktı.		
Parlak yüzeyi üstte gelecek şekilde deriyi masaya serdi.		
Derisine üzerine mermer alırken kopya.		
Derisine açıkta bıraktığı bölümü ustası.		
Bıçkının kesici açısını bildi.		
Tıraşlama işlemini tamamladı.		
Tıraşlanan deriyi ılık suda yıkadı.		
Yıkanan deriyi sıktı.		
Cam yüzeyi ıslattı.		
Deriyi yapıpızdı.		
Deriyi ıslatın su ile nemlendirdi.		
İstektey ortadan yanlara doğru sürterek arada kalan suyu aldı.		
Deriyi cama yapıpızdı.		
Deriyi kurumaya bıraktı.		

Okuma Anı

Ahlik: 13 yüzyılda Anadolu'da kurulmuş bir esnaf teşkilatıdır. Sözlük anlamı "eli açık, karıncı, yiğit, istikrarlı" gibi anlamlara gelen "ahi" kelimesi aynı zamanda bugün, yaşlılarca yitmiş bir değerler sistemine karşılık gelmektedir. Selçuklu Devleti döneminde, Türk kültürü ve İslam dininin tüm pozitif değerlerini taşıyan bir sentez olarak ortaya çıkmıştır. Esnaf yaşamına belirli kuralları getiren esnafın maddi ve manevi tüm ihtiyaçlarını gidermek için toplumsal düzeni sağlamayı kendine amaç edinmiş bir sistemdir. Bunu gerçekleştirmek için de sanat, ticaret, dayanışma ve yardımlaşma yöntem olarak kullanmıştır.

Anadolu'da Ahlik Teşkilatı'nı "Ahi Evran" kurmuştur. Asıl adı Mahmud bin Ahmet olan Ahi Evran, 1171 yılında Azerbaycan'ın Hoy şehrinde doğmuştur. Anadolu'da pek çok şehrinde bulunan Ahi Evran; Hacı Bektaş-ı Veli ve Mevlana Celaleddin-i Rumi ile aynı çağın tağatıdır. Kalemle aldığı ilmi eserleri, dönemin sultanı Alaeddin Keykubad'ın da takdirini almıştır.

Ahi Evran, dericilikle uğraşan bir zanaatçıdır. Bağta Kayseri olmak üzere Anadolu'daki diğer şehirlerde bu zanaatı geliştirmek için çalışmalar yapmış ve bununla da kalmayıp zanaatçıların teşkilatlarını sağlamıştır. "Ahi Teşkilatı" olarak bildiğimiz yaşamı başlangıcı da bu teşkilattır. Sadece dericileri değil, zamanla diğer esnaf gruplarını da içine alan sistem, zaman ilerledikçe sosyal bir güç haline gelmiştir. Ahi Evran, Selçuklu Döneminde otuz iki mestek grubunun başkanıydı.

37 *1. Öğrenci Birimi / Elit Sanatında Kullanılan Araç Gereçler*

Öğrenme birimi okuma metnini gösterir.



1. Öğrenme Birimi

Cilt Sanatında Kullanılan Araç Gereçler

KONULAR

- ◆ 1.1. CİLT SANATINDA KULLANILAN MAKİNELER
- ◆ 1.2. CİLT SANATINDA KULLANILAN ALET VE AVADANLIKLAR
- ◆ 1.3. CİLT SANATINDA KULLANILAN SARF MALZEMELER

ANAHTAR KELİMELELER

- cendere
- cilt
- mukavva
- pres

HAZIRLIK ÇALIŞMASI

“Bir ürünün kalitesi, sunumun kalitesine bağlıdır.” cümlesinde verilmek istenen ana fikri, cilt sanatı açısından değerlendirerek düşüncelerinizi arkadaşlarınızla paylaşınız.







1.1. CİLT SANATINDA KULLANILAN MAKİNELER

Yazılı ve basılı eserlerin dağılmadan saklanması ve yapraklarının yıpranmasını önlemek için yapılan koruyucu sert kaplara “cilt” denmektedir. **Ciltçilik**, bir kitabı yaprakları dağılmadan ve yıpranmadan korumak ve kitabın dış görünümüne güzellik kazandırmak amacıyla yapılan işlemlerin tümüdür. Cilt yapan kişiye **mücellit**, cilt yapılan atölyeye **mücellithane** denmektedir.

Cilt sanatı, kökeni yaklaşık bin yıllık bir geçmişe dayanan en kadim sanatlarımızdan bir tanesidir. İletişim ve bilgi aktarımında yazının bir araç olarak kullanılması aynı zamanda korunması ihtiyacını da ortaya çıkarmıştır. Yazılı belgeler önceleri deri ve kumaş parçalarına sarılarak saklanmıştır. Yazının kâğıt ve çeşitli materyaller üzerine yazılmaya başlanması ile içi tahta, dışı deri ile kaplanmış ilk cilt örnekleri ortaya çıkmıştır. Yüzyıllar boyunca gelişimini sürdüren, farklı coğrafyalarda farklı üsluplara ayrılan ve belirli dönemlerde klasik örnekleri görülen cilt sanatı hemen hemen bütün toplumlarda önceleri ilahi buyrukların ve dinî metinlerin korunması amacıyla yapılmış; daha sonra edebi kitaplara da aynı hassasiyetle sanatlı ciltler yapılmıştır. Cilt sanatı zaman içerisinde medeniyetimizin yapı taşlarından birini meydana getiren bir sanat dalı hâlini almıştır.

Bilgi Kutusu



Arapçada “cild” kelimesi deri anlamına gelmektedir. “Cild” ismi ve “sanat” kelimesinin bir araya getirilmesi ile “cilt sanatı” tamlaması kullanılmaktadır. Yapılan işte kullanılan ana malzemenin ismi fiil hâline getirilmiş daha sonra bu fiilden türetilen kelimeler ile sanatlar adlandırılmıştır. Arapça isim olan cild kelimesinden türetilen “teclid” yani “ciltleme” fiilinin kullanımı daha doğru olacaktır.

Matbaanın olmadığı dönemlerde el yapımı kitap hazırlamak oldukça zahmetli olduğundan kitaba özellikle de Kur’an-ı Kerim’e olan derin sevgi ve hürmet, yazılan kitapların korunmasını da gerektirmiştir. Yazma eserlerin içeriği, yazı şekilleri,

tezhip ve minyatürleri, kullanılan motif ve desenleri kadar ciltleri de aynı hassasiyetle hazırlanmıştır. Bazı örneklerde kitabın içeriğine göre cilt kompozisyonları oluşturulduğu da görülmektedir. Yazma eserlere verilen bu önem, diğer kitap sanatlarının yanında ciltçiliğin de sanat dalı hâline gelmesine vesile olmuştur (Görsel 1.1).



Görsel 1.1: Cilt kapağı örneği, (Yazma Eserler Kurumu)

Kendi içinde belli özellikleri, kuralları ve teknikleri olan cilt sanatının icrasında kendine özgü malzemeler, makineler ve el aletleri kullanılmaktadır. Bunlar: cilt yapımında kullanılan deri, kâğıt, mukavva, altın, iplik gibi malzemeler; giyotin, pres, mukavva makası, istampa gibi makineler ve maket bıçağı, isteka, cetvel, iğne gibi el aletleridir.



Görsel 1.2: Kâğıt giyotini örneği

1.1.1. Kâğıt Giyotini

Üst üste konmuş kâğıtların toplu hâlde kesilmesini sağlayan, büyük bir bıçağın dikey hareketi ile kesme işlemini gerçekleştirdiği makineye **kâğıt giyotini** denir (Görsel 1.2). Kâğıt kesme makinesi olarak da bilinir. Giyotin, ciltlenmiş kitabın sırt dışında kalan üç tarafının tıraş edilmesinde de kullanılmaktadır. Düzgün, temiz ve ölçülü şekilde kesim yapılarak kitabın pürüzsüz ve düzgün görünmesini sağlamak amacı ile kullanılmaktadır. Makinenin üzerinde kâğıt ölçülerini gösteren bir cetvel veya daha modern makinelerde bir ekran ve sensörler yardımı ile ölçülendirme yapan işlemciler bulunmaktadır. Günlük hayatta kullanılan makasa benzemektedir.



Görsel 1.3: Istampa örneği

1.1.2. Istampa

Önceleri deve derisinden yapılan sonra madeni kalıpların kullanıldığı, üzerine desen oyulmuş alete **istampa** denir (Görsel 1.3). Kitap kapakları üzerine bastırılarak desenlerin kabartılmasını sağlayan bir çeşit ayarlı baskı makinesidir. Isıtılarak Avrupalı tarzda sıcak yaldız baskılı ciltlerin yapımında da kullanılır.

1.1.3. Mücellit Presi

Kabı takılan kitabı baskı altında sıkıştırarak kurumasını sağlayan alete **mücellit presi** denir (Görsel 1.4). Birçok kitabın üst üste konularak preslenmesine de imkân sağlamaktadır (Görsel 1.5). **Çarklı pres** de denmektedir.



Görsel 1.4: Ahşap mücellit presi örneği



Görsel 1.5: El ile çalışan metal pres örneği



1.1.4. Dikiş Tezgâhı

Kitabın metin kısmını oluşturan forma veya kâğıtları dikerek birleştirme işleminde kullanılan alettir. Alt kısmında dikilecek kâğıt ya da formların yerleştirileceği bir tabla ile üstte gergi ipi veya şeritlerin gerileceği bir çerçeveden oluşan, tahtadan yapılmış basit bir mekanizmadır (Görsel 1.6).



Görsel 1.6: Dikiş tezgâhı

1.1.5. Mukavva Makası

Ciltçilikte genel olarak mukavvaların veya kâğıtların gönyeli biçimde kesilmesi işleminde kullanılan, kendi masası ve bu masaya bitişik pala biçiminde bıçağı olan, dökme metalden yapılmış mekanik makineye **mukavva makası** denir (Görsel 1.7). Kollu makas, kollu pala gibi isimlerle de bilinmektedir. Elde kullanılan makasta olduğu gibi iki metal arasına sıkıştırılan nesneyi keserek çalışır, zira mukavva makasının kesim yapan kenarları keskin değildir. Özel olarak bu iş için üretilmiş bir masa şeklindedir. Karton veya mukavva, bir tabla üzerine yerleştirilir; kesilmesi istenen kenar sıkıştırılır ve aynı kenarda bulunan bıçak kol gücüyle aşağıya indirilerek kesim yapılır.



Görsel 1.7: Mukavva makası

1.1.6. Cendere

Kitap dikildikten sonra şirazenin örülmesi, kapakların kitaba yapıştırılması ve sırtın yapıştırılması gibi işlerde kullanılan, ağaçtan yapılmış, iki ucu ağaç vidalı sabitleme aletine **cendere** denir (Görsel 1.8). Bir çeşit sıkıştırma aletidir.



Görsel 1.8: Cendere



Bilgi Kutusu

Cenderenin demirden yapılmış olanlarına **mengene** denir.

1.2. CİLT SANATINDA KULLANILAN ALET VE AVADANLIKLAR

Cilt yapımında belirli iş ve işlemleri yapabilmek için özel olarak üretilmiş ya da başka sanat ve zanaat dallarında da kullanılan ancak tüketilmeyen küçük el aletleri de bulunmaktadır. Bu aletler insan gücüyle çalışmakta ve işin yapımını kolaylaştırmaktadır. Yapılacak işin çeşidine göre metal ve ahşap gibi sert maddelerden yapılmaktadır.



Görsel 1.9: Bıçkı



Görsel 1.10: Falçata



Görsel 1.11: İsteka

Not

Mücellitler, kullanacakları istekayı kemikten veya günümüzde teflon [PTEF (politetrafloroetilen)] adı verilen malzemeden şekillendirip kendileri hazırlamakta ya da malzemecilerden hazır hâlde bulabilmektedir.

1.2.1. Bıçkı

Mücellitlerin deri tıraş ederken kullandıkları, namlusu oval ve tek tarafından taşlanarak keskinleştirilen, sağ ve sol el için ayrı ayrı ve kişinin avucuna özel ebatta imal edilmiş bir çeşit bıçaktır (Görsel 1.9). Ciltte kullanılacak derinin arka yüzündeki et tabakasının alınıp inceltilmesi işlemi için kullanılır. Bıçkılarının bir tarafı keskindir, bu nedenle sağ veya sol ele uygun bıçkı kullanılmalıdır. Beyzi (oval) şeklindeki çelik ucu, deriyi tıraşlayabilecek mukavemette, fakat tıraş esnasında sık sık bıçak kısmının somaki mermeri ile bilenebilecek yumuşaklıkta bir çelikten yapılmış olmalıdır.

1.2.2. Falçata

Derinin düzgün bir doğruda kesilmesi, kenar kısımlarındaki pürüzlerin (pah) alınması ve başka birçok aşama için kullanılabilen falçatalar çelikten yapılmış, ahşap, demir veya deri saplı, kesici aletlerdir (Görsel 1.10). Büyük ve küçük olmak üzere iki çeşit falçata vardır. Küçük falçatalar cilt işlerinde kullanılacaksa sivri, kâğıt ve deri düzeltmede kullanılacaksa yuvarlak olarak açılır. Büyük falçata mukavva bıçağının bulunmadığı durumlarda mukavva kesiminde de kullanılabilir.

1.2.3. İsteka

10-15 cm uzunluğunda, 2-5 cm eninde ve 2-3 mm kalınlığında büyükbaş hayvan kemiklerinden yapılan el aletine **isteka** denir (Görsel 1.11). Derinin kapaklara yapıştırılmasında ve kâğıt kırma işleminde kullanılan isteka, mücellidin kendi isteğine göre şekillendirdiği kemiktir. Her yapıştırma işleminden sonra bu aletle yapılan bastırma işlemine **istekalama** denir.

Mücellitler kullanacakları istekaları istedikleri şekil ve büyüklükte kendileri hazırlayabilmektedir. Kemik istekaların kenarları düzeltilir ve çeşitli işlemlerde kullanılmak üzere şekillendirilir. Uç kısmı bıçak ucu gibi bir şekle getirilen istekanın bir ağzı zımpara kâğıdı ile iyice inceltilir. Bir bıçağın keskin kenarına benzer şekle getirilir. Bu kenar ince yerlere baskı uygulamak ve kaplama malzemesinin iç köşelere tam olarak yapıştırılmasını sağlamak için kullanılır. İstekanın diğer kenarı ise düz olacak şekilde zımparalanır ve bu kenar düz yüzeylerde kullanılabilir. İstekanın avuç içerisine oturan kenarları yuvarlatılır, kâğıt katlama ve kırım işlemlerinde kullanılır.

1. UYGULAMA

Süre: 4 ders saati

İsteka Hazırlama

Amaç

Sizden bu uygulamada aşağıdaki işlem basamakları doğrultusunda isteka yapmanız beklenmektedir.

Kullanılacak Araç Gereç

- Orta kum numarasına sahip (100-150 kum) zımpara kâğıdı
- 1 adet kemik veya teflon

Uygulama İçin Öneriler

- İş sağlığı ve güvenliği ile ilgili kuralları dikkatlice okuyunuz.

İşlem Basamakları

1. İş önlüğünüzü giyiniz.
2. İsteka hazırlama işlemi için gerekli malzemeleri çalışma masasının üzerine yerleştiriniz. (Görsel 1.12).



Görsel 1.12: İsteka yapımında kullanılan malzemeler

3. Aktif olarak kullanmadığınız elinizle çalışma masasına yerleştirdiğiniz zımpara kâğıdına bastırarak kâğıdın sabit durmasını sağlayınız (Görsel 1.13).
4. Diğer elinizle istekanın öncelikle uç kısmını zımpara kâğıdına seri şekilde sürte-

rek istekanın şekillenmesini ve incelmelerini sağlayınız.



Görsel 1.13: İstekanın şekillendirilmesi

5. Uç kısmı şeklini alıncaya kadar istekayı zımparaya sürtmeye devam ediniz (Görsel 1.14).



Görsel 1.14: İstekayı zımpara üzerine sürme

6. İstekanın uç kısmının incelmelerini ve sivri bir yapıya ulaşmasını sağlayınız (Görsel 1.15).

UYGULAMA



Görsel 1.15: İstekanın uç kısmını şekillendirme

7. İstekanın bir yanını diğer yanına oranla daha ince hâle getiriniz.

8. İstekanın elle tutulacak bölümünün kenarlarını zımpara ile yuvarlatarak istekaya son şeklini veriniz (Görsel 1.16).



Görsel 1.16: İstekanın elle tutulacak kısmını şekillendirme

Çalışmanız aşağıda verilen kontrol listesine göre değerlendirilecektir.

Uygulama Kontrol Listesi

Ölçütler	EVET	HAYIR
Malzemelerini eksiksiz olarak hazırladı.		
İstekanın ucunu sivriltti.		
İstekanın kenarlarını gövdeye göre daha ince hâle getirdi.		

Dikkat

EL ALETLERİ

El aletleri iş yerlerinde, eğitim ortamlarında, evlerde veya diğer ortamlarda çeşitli maddeleri sıkıştırmak, kesmek, düzeltmek, asmak, kaldırmak, delmek, şekil vermek ve ısıtmak gibi işlemleri yapmak amacı ile kullanılırlar.

Gerek iş ortamlarında gerekse günlük yaşantıda sıkça kullanılan el aletleri sesleri nedeniyle gürültüye, sivri uçları ve keskin kenarları nedeniyle kesilmeler ve sıyrıklara neden olabilir. Bu tarz tehlikeleri ortadan kaldırmak ve olabilecek kazaları en aza indirmek için aşağıdaki önlemler alınmalıdır.

- Alet, yapılacak işe uygun olmalı.
- Alet bakımlı olmalı, bakımı yetkili kişiler tarafından yapılmalı.
- Uygun yerde muhafaza edilmeli.
- Arızalı olan el aletleri değiştirilmeli veya onarılmalı.
- Küçük parçalarla çalışılırken mengene ile tutturularak çalışılmalı.
- Sapları uygun olmalı, kolayca çıkmamalı, çatlak kırık olmamalı.
- Sapları yağlı ve kaygan olmamalı.
- Boru ve çubuk gibi rastgele uzatma kolu kullanılmamalı.



1.2.4. Kalıp

Kitap kapları üzerine kabartmalı olarak desenlerin basılmasını sağlayan, eskiden deri veya ahşaptan günümüzde ise madenden imal edilmiş, üzerinde desenlerin ve motiflerin bulunduğu plakalara **kalıp** denir. Cilt sanatında deri ciltler üzerine desenlerin aktarılması için kullanılan bir gereçtir. Türk cilt sanatının ilk örneklerinde desenlerin kaplar üzerinde yapılmasını sağlayan, çeşitli çizgi kalınlıklarında aletlerin veya "S" şekline sahip küçük demir parçalarının deri üzerine ısıtılıp basılarak kullanıldığı bilinmektedir. "Hatayi üslubu" çiçek motiflerinin cilt tezyinatına girmesi, desenlerin daha girift (iç içe girmiş) hâlde tasarlanmasını ve bu desenlerin daha büyük kalıplar hâlinde basılmasını gerektirmiştir. Özellikle Selçuklu Geç Dönemi ile Osmanlı Erken Dönemi'nde şemse formunun ciltte kullanılmaya başlanması ve XV. yüzyılda bu kullanımın yaygınlaşması ile önceleri deve derisi sonra demir üzerine oyulmuş cilt kalıplarının geliştirildiği bilinmektedir.

Kalıplar XV. yüzyıldan itibaren şemse, köşebent, salbek, mikleb şemsesi, kitabe ve kenarsuyu kalıpları olarak çeşitlenmiş (Görsel 1.17); tüm bu bölümlerin bütün hâlde oyulduğu yekpare kalıplar da hakkâklar (oymacı) tarafından kazanılmıştır (Görsel 1.18).

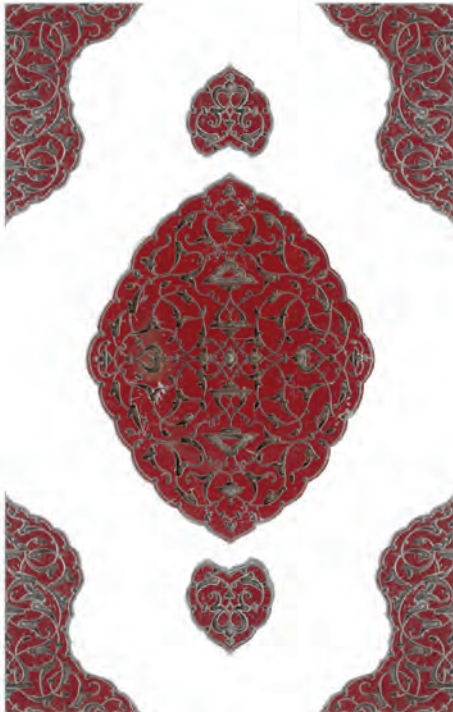

Görsel 1.17: Selman Küçükkömürlere ait kalıp örneği



Görsel 1.18: Selman Küçükkömürlere ait kalıp örneği



Görsel 1.19: Muşta

1.2.5. Muşta

Ciltçilikte düzeltme ve yapıştırma için deri ve mukavvanın üzerine basınç uygulanmaktadır; bu işlem için kullanılan havan eli şeklinde, altı hafif kavisli, şimşirden alete **muşta** denir (Görsel 1.19). Bu aletin demir veya pirinçten üretilen çeşitleri kullanılmaktadır.

1.2.6. Mühre

Ciltçilikte önemli bir yeri olan **mühreler** akik veya Süleymaniye taşından yapılan, sürülmüş altını parlatmaya yarayan, uç kısmı badem veya aslan dişi şeklinde alettir. Altınla yazılmış yazıların veya altınla işlenmiş motiflerin matlığını gidermek, zemini düzeltmek ve parlatmak için kullanılan mührelere **zer-mühre** denir (Görsel 1.20). Zer-mühre, kâğıdın altınla bezemesinden sonra motif veya yazının üzerine bastırılarak sürme şeklinde uygulanır.

Mühre, aharlı veya aharsız kâğıdın yüzeyinde bulunan pürüzleri gidermek amacı ile kullanılır (Görsel 1.21).



Görsel 1.20: Zer mühre



Görsel 1.21: Kâğıt mührəsi



Görsel 1.22: Nevregen

Bilgi Kutusu

Mühreleme işlemi için çakmak mühre, cam mühre, böcek mühre gibi farklı mühreler kullanılmaktadır.

Çakmak Mühre: Her iki tarafından elle tutulabilecek kolları olan, ahşaptan yapılmış, ellerin arasına temas eden kısmı oyulmuş, içine 10-12 cm boyunda, 4-5 cm eninde ve 1,5 cm kalınlığında sert bir taş yerleştirilmiş mühredir.

Cam Mühre: Yumurta biçiminde ve avucu doldurabilecek büyüklükte, yuvarlak veya elips bir camdan yapılmış mühredir.

Böcek Mühre: Büyük bir deniz böceğinin sert, hafif, parlak ve içi boş olan kabuğudur; çok fazla tercih edilmemektedir.

1.2.7. Nevregen

Deri oymakta ve deri kalıbı hazırlamakta kullanılan, ucu gaga biçimindeki alete **nevregen** denir (Görsel 1.22). Oyma kalemi diye de bilinmektedir.



1.2.8. Nokta Demiri

Cilt kaplarının tezyinatında deri veya altın sürülmüş yerler üzerine nokta şeklinde iz yapmaya yarayan, ucu sivriye yakın alete **nokta demiri** denir.

1.2.9. Yekşah Demiri

Cilt sanatında altın bezemelerin üzerine bastırmak suretiyle tek veya çift çizgi çekmeye yarayan alete **yekşah demiri** denir. Yekşah cilt olarak tabir edilen cilt tezyinatında, fırça ile sürülerek altınlanan desen üzerine bu alet kullanılarak çizgi çekilir.

1.2.10. Zencerek Demiri

Kitap kaplarında deri üzerine soğuk (ciltçilikte bir tabir, altınsız) veya altın çekilmiş cetveller üzerine vurulan, ucunda "S" biçiminde kabartmaların bulunduğu alete **zencerek demiri** denir. Uç uca gelen "S" biçimindeki izler zincir gibi görülmekte ve tezyinata katkı sağlamaktadır.

1.2.11. Biz

Ciltçilikte deri ve kâğıt üzerine işaretleme ve delme işlemi yapmaya yarayan, ucu sivri, ahşap saplı el aletine **biz** denir (Görsel 1.23). Ebru sanatında su yüzeyine boyaların konulması ve şekillendirilmesini sağlayan farklı kalınlıklarda çeşitleri vardır.



Görsel 1.23: Biz

1.2.12. Teber

Ciltçilikte tek veya çift düz çizgi çekmeye yarayan alete **teber** denir (Görsel 1.24). Isıtılıp bastırılarak kitap kaplarının kenarlarındaki cetvel çizgileri yapılır. Memlûk ve Selçuklu Dönemi ciltlerinde yaygın olarak kullanıldığı görülmektedir.



Görsel 1.24: Teber

1.2.13. Oyma Çivisi

Cilt sanatında kalıpların oturacağı murakkayı çiviye benzer tepesine vurarak oymaya yarayan, mücellitler tarafından sert metalden imal edilen ve uçları oyulacak dendanın (parantez biçiminde hafif eğimli kısa çizgi) ebadına göre kavilendirilmiş el aletine **oyma çivisi** denir (Görsel 1.25). Türk cilt sanatının klasikleşmiş **gömme şemse** tekniğinin uygulamasında kullanılmaktadır.



Görsel 1.25: Oyma çivisi



Görsel 1.26: Çeşitli kalınlıklarda kıl fırçalar



Görsel 1.27: Kullanılan çekiçler



Görsel 1.28: Deri tıraş mermeri

1.2.14. Fırça

Bir şeyin tozunu, kirini gidermekte veya boya, cila sürmekte kullanılan bir araya getirilerek bağlanmış kıl ve benzeri malzemelerden yapılmış araçtır (Görsel 1.26). Cilt sanatında fırçalar, kapakların süslenmesi aşamasında ve mukavvaların ya da diğer malzemelerin yapıştırılması gereken kısımlarında kullanılmaktadır. Altın ve boya ile yapılacak süslemelerde motiflerin boyanması, motif veya desen çevresinin tahrirlenmesi, zeminde altın kullanılacaksa bu altının sürülmesi ve cetvel çekim işlemi gibi alanlarda kullanılmaktadır. Kullanılan fırçalar samur kılından veya yeni doğmuş birkaç aylık kedinin ensesinden alınan kıllardan yapılır. "000" (üç sıfır) numaradan başlayarak "5-6" numaraya kadar kalınlıkları olan fırçalar, yapılacak işleme göre kullanılmaktadır.

1.2.15. Çekiç

Çivi çakmak ve madenleri dövmek gibi işlerde kullanılan saplı bir el aletidir. Kullanılacağı işe göre çeşitli ölçülerde çekiçler bulunmaktadır (Görsel 1.27). Cilt sanatında da ahşap ve metal başlı çekiçler kullanılmaktadır.

1.2.16. Deri Taşı

Üzerinde deri tıraş edilen bu taş tahminen 40×40 cm büyüklüğünde bir mermerdir (Görsel 1.28). Genellikle pürüzsüz Marmara mermeri kullanılır.

Bilgi Kutusu



Somaki Mermeri: Kızıl veya yeşil renkte, damarlı ve çok sert bir çeşit mermerdir. Teclid'de deri tıraşlarken bıçkının ağzını bilemek için sık sık kullanılır (Görsel 1.29).

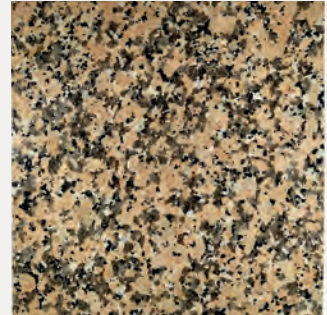

Görsel 1.29: Somaki mermeri



1.2.17. Deri Ütüsü

Bu alet deriyi düzeltmede kullanılır.

1.2.18. Cilt İğneleri

Kitap dikmek ve şiraze örmek için kullanılan yorgan iğneleridir. Genelde büyük boylu ve ince olanları tercih edilir.

1.2.19. Zımpara Kâğıdından Eğeler

Üzerine zımpara kâğıdı yapıştırılmış mukavva veya tahta parçalarıdır (Görsel 1.30). Büyüklüğü bir elle kolayca kavranabilecek kadar olmalıdır. Bu aletle mukavva kenarları yuvarlanır, mukavvanın üzerindeki veya kesik yerlerindeki pürüzleri de düzeltir.

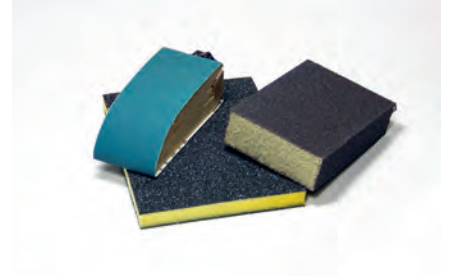

Görsel 1.30: Zımpara eğeler

1.2.20. Boya Çanakları, Boya Serpmek İçin Teller ve Sert Fırçalar

Bu araçlar kitap kenarlarını boyamak ve renkli kâğıtlar yapmak için kullanılır (Görsel 1.31, 32).



Görsel 1.31: Boya kabı



Görsel 1.32: Tel fırça

1.2.21. Tornavida

Tornavida; vida takma ve sökme, sıkma ve gevşetme işlemlerinde kullanılan, vida şekline göre ucu değiştirilebilen bir alettir. Genel olarak uç ve orta kısmı metalden, sap kısmı ise plastik ya da ahşaptan yapılmış el aletidir.

1.2.22. Eğe

Maden, tahta gibi malzemeleri yontmak, düzeltmek, parlatmak ve bıçakları daha keskin hâle getirmek gibi işlerde kullanılan saplı, sert çelikten yapılmış, ensiz, uzunca ve üzeri çok ince pürütlü araçtır (Görsel 1.33).



Görsel 1.33: Eğe çeşitleri

1.2.23. Pense

Tutma, sıkma, bükme ve kesme işlerini yaparken kullanılan el aletidir. Kullanım alanı çok geniştir ve çok fazla çeşidi vardır.



Görsel 1.34: Deri pensesi

Genellikle Avrupalı ciltlerin sırtındaki sicimlerin üzerine gelen derileri sıkıştırıp şekillendirmek veya deriyi kenarından tutup asmak için kullanılan ağız pürüzsüz penseye **deri pensesi** denir (Görsel 1.34).

1.2.24. Testere



Görsel 1.35: Testere

Ağaç, demir gibi sert maddeleri kesmeye yarayan, genellikle üçgen biçiminde dişleri olan, özel çelikten yapılmış, dar ve uzunca kesme aracıdır (Görsel 1.35). Kesilecek malzemeye ya da yapacağı işe göre değişik biçimleri bulunur. Tezgâh dikliği yapılacak kitap veya defterlerin sırtına küçük delikler açmak için kullanılır.

1.2.25. Demir Gönye ve Demir Cetvel

Cilt sanatı ölçüm işlerinde dayanıklı olması açısından metal ölçü aletleri tercih edilmektedir (Görsel 1.36).



Görsel 1.36: Demir gönye

1.2.26. Makas

Kâğıt, kumaş, deri ve iplik gibi malzemelerin kesilmesi için kullanılır. Çeşitli ebatlarda ve biçimlerde olanlar tercih edilir (Görsel 1.37).



Görsel 1.37: Makas çeşitleri



TÜRK İSLAM ESERLERİ MÜZESİ

İstanbul Türk ve İslam Eserleri Müzesi, ülkemizde Türk-İslam eserlerini topluca kapsayan ilk müzedir (Görsel 1.38).



Görsel 1.38: Türk İslam Eserleri Müzesi (TIEM)

Sultan sarayları dışında günümüze ulaşabilen tek özel saray olan şimdiki binasının geçmişi XVI. yüzyıla dayanıyor. "Evkaf-ı İslâmiye Müzesi" (İslâm Vakıfları Müzesi) adıyla, Mimar Sinan'ın en önemli yapılarından Süleymaniye Camii Külliyesi'ndeki imaret binasında 1914 yılında ziyarete açıldı. 1983 yılındaysa Sultanahmet Meydanı'nın batısındaki İbrahim Paşa Sarayı'na taşındı.

Osmanlı sivil mimarisinin önemli yapılarından İbrahim Paşa Sarayı "At Meydanı"nda, eski hipodrom kademeleri üstünde yükseliyor. 1520 yılında, Kanuni Sultan Süleyman tarafından tamir ettirilerek ddamadı ve veziri İbrahim Paşa'ya armağan edildi.

Kemerler üstünde yükseltilmiş yapı, üç taraftan ortadaki terası çevreliyor. 2012 yılında yenileme geçiren müze, 1984'te Avrupa Konseyi Yılın Müzesi Yarışması Jüri Özel Ödülü'nü ve 1985'te de Avrupa Konseyi-UNESCO'nun çocuklara kültür mirasını sevdirmeye konusundaki ödülünü aldı. Türk İslam Eserleri Müzesinde; Ab-

basi, Memlük, Selçuklu ve Osmanlı döneminin az bulunur örnekleri sergilenmektedir (Görsel 1.39).



Görsel 1.39: Türk İslam Eserleri Müzesinde sergilenen cilt, tomar ve yazı örnekleri

Müzedeki yaklaşık 33.000 eser bulunmaktadır ve bu eserler, İslam dünyasının farklı köşelerinden toplanmıştır. Eserler arasında etnografya, maden, cam, keramik, halı, kilim, evrak ve taş eserler mevcuttur. Bunların yanında İslam Dünyası'nı da yakından ilgilendiren birçok el yazması, kitap sanatlarının nadide birçok örneği sergilenmektedir (Görsel 1.40).



Görsel 1.40: Deri ciltle kaplanmış minyatürlü el yazması (TIEM)

1.3. CİLT SANATINDA KULLANILAN SARF MALZEMELER



Görsel 1.41: Cilt yapımında kullanılan deri örneği



Görsel 1.42: Cilt yapımında kullanılan deri örneği

Cilt sanatında sarf malzeme, hazırlığı için çalışılan kitap kabının oluşturulması sırasında kullanılan malzemelerdir. Mücellitler tarafından sadece bir kez kullanılan ve ana malzemelerin yanında gerekli olan yan malzemeler olarak da adlandırılmaktadır.

1.3.1. Deri

Deri, cilt sanatına ismini vermiş ve bu sanatın ana malzemesi olmuştur (Görsel 1.41). Sahtiyan keçi derisi, klasik cilt sanatımızda kullanılan en yaygın deridir. Cilt sanatı ve dericilikte tecrübeli Orta Asyalı atalarımızın, Selçuklu ve Osmanlı cilt tekniklerini geliştiren sanatçıların uygulamaları sonucu edindikleri tecrübelerle istinaden klasik ciltçilikte meşin veya dana derisine kıyasla en uygun derinin sahtiyan keçi derisi olduğu düşünülmektedir.

Deri, günümüzde kullanım yerine göre çeşitli tabaklama yöntemleri ile hazırlanmaktadır. Cilt sanatımızda bitkisel tabaklanmış, yani doğal malzeme ve yöntemlerle tabaklanan deriler kullanılmaktadır.

Geleneksel Türk cilt sanatı eserlerinin en önemli özelliklerinden bir tanesi de keçi derisinin bıçkı ile inceltilerek kullanılmasıdır. Terbiye edilmiş bazı derilere Türkçede **akderi**, Farsçada **tirşe** adı verilmiştir (Görsel 1.42).

1.3.1.1. Deri Tıraşlama

Derinin bıçkı ile inceltilmesi işlemine **deri tıraşlama** denmektedir. Tıraş yapılacak sahtiyan keçi derileri bir gün öncesinden oda sıcaklığındaki su içerisinde ıslatılıp bırakılır. Tıraş yapılacağı zaman deri sudan çıkarılır ve derinin fazla suyu sıkılır. Dikkati dağıtacak her türlü çevresel faktörlerin azaltılması, oturarak gövde hizasında bir masada tıraş yapılması işin güvenliği ve rahatlığı için önemlidir. Masa üzerine deri yüzeyi üste bakacak şekilde serilen derinin üzerine, tıraş için hazırlanan geniş (en az 30x30 cm) ve pürüzsüz bir mermer konur, tıraş yapılacak kadar deri mermerin altından çıkarılır ve derinin et kısmı üste gelecek şekilde mermerin üzerine yatırılır. Tıraş esnasında deri ile mermer arasında hiçbir şey



kalmamalı, mermerin yüzeyi sık sık nemli bez ile silinmelidir. Bıçkı avuç içine tam oturtulur işaret parmağı bıçkınin üstüne konularak daha kontrollü bir tutuş sağlanır. Bıçkıyı tutan el bilek hizasından göğüs altına yaslanır ve gövdenin kuvveti ile beraber deri tıraşı yapılır. Sadece kol kuvveti ile tıraş yapmak mümkün olmadığı gibi bir süre sonra kolun aşırı yorulmasına ve eklemlerde sakatlanmaya sebep olabilir ayrıca kontrolsüz bir iş olduğu için yaralanma riski vardır. Göğüs altına oturtulan bıçkınin keskin tarafı ağzın açısı ile deriye temas ettirilir, diğer el ile bıçkınin karşısından deri gerdirilir, gövdenin ileri hareketi ile birlikte derinin et tabakasının arasına giren bıçkı, tıraş etmeye başlar. Deri tıraşı esnasında tıraş mermerinin hareket etmemesi güvenlik açısından önem arz eder. Bu sebeple mermerin önüne bir ağırlık konulabilir. Deri ısladığı zaman esneklik kazanır ve yırtılma riski azalır, tıraş esnasında da tıraş yapılacak yerler kurumadan ıslatılmalıdır. Deri tıraşı yapılırken bıçkınin kontrolünü sağlamak ve bütün gövde ile hareket etmek, bıçkıyı tutan elin tıraş esnasında göğüs altından ayrılmaması gerekir.

Deri tıraşı esnasında bıçkınin ağzını sık sık bilemek gerekir. Bu işlem tıraş yapılan elin hizasına yerleştirilen, yüzeyi parlatılmış ve pürüzsüz somaki mermeri ile yapılır. Mermerin yüzeyine bıçkınin kesici ağzı eşit şekilde ağzın açısına uygun ve oval hareketler yapılarak sürtülür. Bıçkınin kesici olmayan ağzı, kesici ağza nispetle çok az mermere sürtülür. Örneğin kesici ağız mermere on defa sürtülürse kesici olmayan ağız bir defa sürtülür, böylece bıçağın ağzında oluşan kilağı alınır. Tıraş yapılan kısımlar tıraş yönüne dik olacak şekilde sıkı bir rulo yapılarak sarılır ve yeni tıraşlanacak kısım mermer altından mermer üzerine çıkarılır (Görsel 1.43). Bu işlemler tekrarlanarak deri tıraşı tamamlanır.



Görsel 1.43: Deri tıraşlama

Deri tıraşı bittikten sonra deri oda sıcaklığındaki suda yıkanır ve derinin fazla suyu sıkılır. Kuruması için deriyi cama germek gerekir. Cam yüzeyi ıslatılır ve derinin yüzeye tutunması sağlanır. Arka kısmı cama değecek şekilde isteka yardımıyla içeriden dışarıya doğru bastırılır. Böylece derinin içerisindeki fazla su alınmış ve deri düzgün bir şekilde gerilmiş olur. Oda sıcaklığında bir gün içerisinde kuruyan deri cam yüzeyinden ayrılır. Bu şekilde tıraşlanıp düzgünleştirilen sahtiyan keçi derileri klasik cilt eserlerinin üretiminde kullanılabilir ve kaliteli ve kaliteye ulaşmış olur.

2. UYGULAMA

Süre: 4 ders saati

Deri Tıraşlama ve Germe

Amaç

Sizden bu uygulamada aşağıdaki işlem basamakları doğrultusunda deri tıraşlama ve germe işlemini yapmanız beklenmektedir.

Kullanılacak Araç Gereç

- Keçi derisi
- Deri tıraşlama mermeri
- Bıçkı
- Eğelemek için somaki mermeri
- Püskürtmeli su kabı
- Peçete veya temiz bez
- Cam yüzey

Uygulama İçin Öneriler

İş sağlığı ve güvenliği ile ilgili kuralları dikkatlice okuyunuz.

Bu uygulamadan bir gün önce kullanacağınız deriyi su içerisine yerleştirip bekletiniz.

İşlem Basamakları

Deri Tıraşlama

1. İş önlüğünüzü giyiniz.
2. Bir gün önceden ıslatılmış deriyi sudan çıkarınız ve sıkarak suyunu azaltınız (Görsel 1.44, 1.45).



Görsel 1.44: Islatılmış deri



Görsel 1.45: Islatılmış derinin sıkılması

3. Tıraşlanacak deriyi masanın üzerine deri yüzü üstte kalacak şekilde seriniz (Görsel 1.46).



Görsel 1.46: Derinin mermere yerleştirilmesi

4. Deri tıraşlama mermerini derinin bir bölümü dışarda kalacak şekilde deri üzerine yerleştiriniz.
5. Mermerin dışında kalan deriyi mermerin üzerine elinizle yapıştırınız ve deriyi nemlendirmek için üzerine su sıkınız (Görsel 1.47).



Görsel 1.47: Deriyi nemlendirme

6. Bıçkıyı avucunuza yerleştiriniz ve işaret parmağınızı bıçkınin üstüne koyunuz. Bıçkınin ağzını bileği mermerinin üzerine sürterek keskinleştiriniz (Görsel 1.48).



Görsel 1.48: Bıçkı bileme

7. Bıçkınin keskin tarafını ağzın açısı ile deriye temas ettiriniz. Diğer elinizle bıçkınin karşısından deriyi çekerek gerdiriniz. Bıçkı derinin et tabakasının arasına girecek şekilde tıraşlama işlemini yapınız. (Görsel 1.49, 50, 51)



Görsel 1.49: Tıraşlama işlemi sırasında el tutuş pozisyonu



Görsel 1.50: Deri tıraşlama



Görsel 1.51: Deri tıraşlama

8. Tıraşlama işlemini bitirdiğiniz deriyi oda ısısındaki suda yıkayınız ve sıkınız (Görsel 1.52).



Görsel 1.52: Deriyi ıslattıktan sonra sıkarak fazla suyunu alma

9. Cam yüzeye su püskürterek ıslatınız (Görsel 1.53).



Görsel 1.53: Cam yüzeye su püskürtme

10. Parlak kısmı dışarı bakacak şekilde deriyi cama elinizle yapıştırınız. İsteka ile derinin ortasından yanlara doğru bastırınız, arada boşluk bırakmadan derinin cama yapışmasını sağlayınız (Görsel 1.54).



Görsel 1.54: Deri germe

11. Üzerine su püskürterek yapıştırdığınız deriyi ıslatınız, isteka ile tekrar ortadan kenarlara doğru çekerek derideki fazla suyun çıkmasını sağlayınız (Görsel 1.55).



Görsel 1.55: Gerilen deriyi ıslatma

12. Cam yüzeye yapıştırdığınız deriyi bir gün süreyle oda sıcaklığında kurumaya bırakınız (Görsel 1.56).

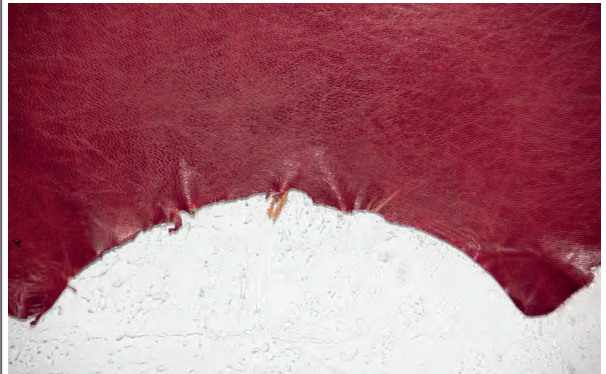

Görsel 1.56: Cilt yapımına hazırlanmış deri

UYGULAMA

Çalışmanız aşağıda verilen kontrol listesine göre değerlendirilecektir.

Uygulama Kontrol Listesi

Ölçütler	EVET	HAYIR
Malzemelerini eksiksiz olarak hazırladı.		
Islatılmış deriyi sıktı.		
Parlak yüzeyi üste gelecek şekilde deriyi masaya serdi.		
Derinin üzerine mermer ağırlık koydu.		
Derinin açıkta bıraktığı bölümü ıslattı.		
Bıçkının kesici ağzını bileti.		
Tıraşlama işlemini tamamladı.		
Tıraşlanan deriyi ılık suda yıkadı.		
Yıkanan deriyi sıktı.		
Cam yüzeyi ıslattı.		
Deriyi yapıştırdı.		
Deriyi üstten su ile nemlendirdi.		
İstekayı ortadan yanlara doğru sürterek arada kalan suyu aldı.		
Deriyi cama yapıştırdı.		
Deriyi kurumaya bıraktı.		



Okuma Metni

Ahilik, 13. yüzyılda Anadolu'da kurulmuş bir esnaf teşkilatıdır. Sözlük anlamı "eli açık, kardeş, yiğit, delikanlı" gibi anlamlara gelen "ahi" kelimesi; aynı zamanda bugün, yüzlerce yıllık bir değerler sistemine karşılık gelmektedir. Selçuklu Devleti döneminde; Türk kültürü ve İslâm dininin tüm pozitif değerlerini taşıyan bir sentez olarak ortaya çıkmıştır. Esnaf yaşamına belirli kurallar getirerek insanların maddi ve manevi tüm ihtiyaçlarını gidermeyi, toplumsal düzeni sağlamayı kendine amaç edinmiş bir sistemdir. Bunu gerçekleştirmek için de sanat, ticaret, dayanışma ve yardımlaşmayı yöntem olarak kullanmıştır.

Anadolu'da Ahilik Teşkilatı'nı "Ahi Evran" kurmuştur. Asıl adı Mahmut bin Ahmet olan Ahi Evran; 1171 yılında Azerbaycan'ın Hoy şehrinde doğmuştur. Anadolu'da pek çok şehirde bulunan Ahi Evran; Hacı Bektaş-ı Veli ve Mevlana Celaleddin-i Rumi ile aynı çağın bilgesidir. Kaleme aldığı ilmi eserleri, dönemin sultanı Alâeddin Keykubat'ın da takdirini almıştır.

Ahi Evran, dericilikle uğraşan bir zanaatkârdır. Başta Kayseri olmak üzere Anadolu'daki diğer şehirlerde bu zanaatı geliştirmek için çalışmalar yapmış ve bununla da kalmayıp zanaatkârların teşkilatlanmalarını sağlamıştır. "Ahi Teşkilatı" olarak bildiğimiz yapının başlangıcı da bu teşkilatlardır. Sadece dericileri değil, zamanla diğer esnaf gruplarını da içine alan sistem, zaman ilerledikçe sosyal bir güç hâline gelmiştir. Ahi Evran, Selçuklu Dönemi'nde otuz iki meslek grubunun başkanlığını yapmıştır.



1.3.2. Kâğıt



Görsel 1.57: El yapımı kâğıt örneği



Görsel 1.58: Kâğıt

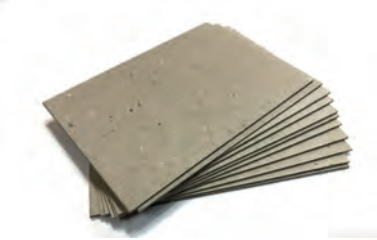

Görsel 1.59: Mukavva

Genellikle ağaç ve çeşitli bitki lifleri su ve buhar ile hamur hâline getirilir, hamur çeşitli terbiye işlemlerinden sonra su dolu havuzlara konur. İnce dokunmuş düz büyük bir elek vasıtası ile havuzdan alınan hamur çeşitli kalınlıklarda düz bir yüzey hâline getirilir. Baskı ile sıkıştırılan bu varaklara (yaprak) **kâğıt** denir (Görsel 1.57).

1.3.3. Mukavva

Preslenen selüloz (bitki) liflerinden yapılan mukavva, temel prensip olarak kâğıt gibi üretilmektedir (Görsel 1.59). Arapça "kavva" kökünden gelen mukavva kelimesi sağlamlaştırılmış, dayanıklı anlamına gelmektedir. Bir çeşit kalın kâğıt da denebilir. Ciltçilikte, kitap cildinin kaplanacak düz ve sağlam zeminini teşkil etmesi amacıyla kullanılır.

1.3.4. Murakka

Deri, kap yüzeyinde kullanılacak kumaş ve ebrulu kâğıt gibi malzemelerin yapıştırılabileceği sert ve düzgün bir zemin oluşturmak amacı ile yapılmış bir çeşit mukavvaya **murakka** denir. Arapça "ruk'a" kökünden gelen murakka kelimesi yamanmış, yamalı anlamına gelmektedir. Geleneksel kitap sanatlarımızdan tezhip, hüsn-i hat, ebru ve cilt sanatlarının tamamında kullanılan bir çeşit mukavva elde etme yöntemidir.



Dikkat

Geleneksel kitap sanatlarında asitsiz kâğıtlar kullanılmalıdır. Asitsiz kâğıtlar üretilen eserin niteliğini ve kalıcılığını etkilemektedir (Görsel 1.58).



Bilgi Kutusu

Geleneksel cilt sanatında kapların hazırlanması için gramajı yüksek kâğıt veya en ince mukavvaların su yönü aynı olacak şekilde üst üste yapıştırılması ile murakka elde edilir. Klasik cilt çalışan mücellitler, cilt kaplarının daha sağlam, uzun ömürlü ve kitabın ebadına uygun kalınlıkta olması için murakkayı kendileri hazırlayıp kullanırlar.



1.3.4.1. Murakka ve Yapıştırıcı Hazırlama

Klasik cilt sanatında kaplarda kullanılacak murakkalar hazırlanırken kâğıtlar veya en ince mukavvalar su yönleri aynı olacak şekilde üst üste yapıştırılır. Murakka yapımında asit oranı düşük ve doğal olması sebebi ile buğday, mısır veya pirinç nişastası tercih edilir. Ayrıca Pva [Polyvinyl acetate (polivinil asetat), plastik tutkal] katkılı mücellit tutkalları ve nişasta muhallebisi veya badem kola ile %50 oranda tutkal hazırlanıp kullanılabilir. Yapıştırma işleminde yapıştırıcı yüzeye hızlı ve eşit şekilde sürülür, yapıştırılacak katman üzerine konur ve üzerinden ısteka ile geçilerek katmanlar arasında hava boşluğu kalmaması sağlanır. Her katta bu işlem tekrarlanır.

Yapıştırma işleminin ardından ıstampa içerisinde aynalama ve sıkıştırma yapılarak murakka inceltir, böylece mukavemeti artmış olur. Su yönleri paralel olacak şekilde istenen kalınlığa ulaşılan kadar kâğıtların üst üste yapıştırılmasıyla hazırlanan murakkalar, düzgün ve eşit şekilde kuruması için pres içerisinde fabrikasyon mukavva arasında iyice kurutulur. Murakkalar ve kurutma mukavvaları günlük olarak havalandırılırsa kurutma işlemi 1-3 günde tamamlanır. Murakkeyi oluşturan katmanların su yönlerinin ters yapıştırılması oldukça riskli bir işlemdir. Bu şekilde murakka hazırlanacak ise katmanların birbirine eşit şekilde direnç uygulaması gerektiği unutulmamalıdır. Aksi takdirde hazırlanan murakka bir tarafa doğru dönüp bükülecektir. Su yönleri ters şekilde murakka hazırlanırken cildi kaplayacak malzemelerin direnç ve çekme oranlarının da yapım aşamasında hesaplanması ve bu malzemelerin su yönlerinin de düşünülmesi gerekmektedir. Derinin organik bir malzeme olması, bulunduğu koşula göre gerilip gevşemesi, hareket etmesi, iklim ve saklama koşulları da göz önünde bulundurulduğunda su yönleri ters şekilde hazırlanan murakka ile cilt eseri üretmek tercih edilmemektedir.

Cilt sanatında yapıştırma ve kurutma işlemlerinin düzgün yapılması büyük önem arz eder. Özellikle kurutma işlemlerinde yapıştırılan malzemeler ne olursa olsun murakkanın pres içerisinde veya düzgün bir baskı altında kurutulması, cildin düzgün şekilde tamamlanmasını ve bezeme işlemlerinin de rahat yapılabilmesini sağlayacaktır.



3. UYGULAMA

Süre: 4 ders saati

Yapıştırıcı ve Murakka Hazırlama

Amaç

Sizden bu uygulamada aşağıdaki İşlem basamakları dorultusunda yapıştırıcı ve murakka hazırlamanız beklenmektedir.

Kullanılacak Araç Gereç

- Bir adet büyük boy cezve
- Bir dolu yemek kaşığı buğday nişastası
- Bir su bardağı su
- Isı kaynağı (ocak, küçük tüp, vb.)
- Bir adet kâse veya küçük kavanoz
- Üç adet mukavva
- İsteke
- Istamp

Uygulama İçin Öneriler

İş sağlığı ve güvenliği ile ilgili kuralları dikkatlice okuyunuz.

İşlem Basamakları

1. İş önlüğünüzü giyiniz.
2. Listede bulunan malzemeleri çalışma tezgâhına yerleştiriniz (Görsel 1.60).
3. Verilen ölçülerde nişastayı ve suyu cezveye koyup kısık ateşte sürekli karıştırarak pişiriniz.

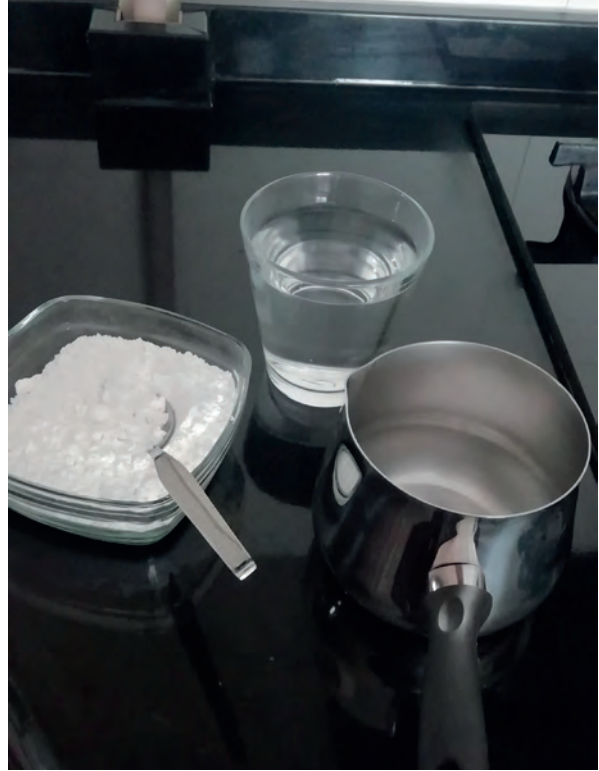

Görsel 1.60: Yapıştırıcı malzemeleri

4. Pişen yapıştırıcıyı kâse ya da kavanoza boşaltınız ve karıştırarak soğumasını sağlayınız (Görsel 1.61).



Görsel 1.61: Hazırlanmış yapıştırıcı

5. Mukavva, yapıştırıcı ve istekanızı çalışma masasına yerleştiriniz.
6. İlk mukavvayı masaya su yönüne dikkat ederek (Görsel 1.62) yerleştiriniz. Yapıştırıcıyı mukavvanın tüm yüzeyine boşluk bırakmadan yayınız.

7. İkinci mukavvayı, ilk mukavva ile aynı paralelde olacak şekilde su yönüne dikkat ederek (Görsel1.62) yapıştırıcı sürülen yüzeyin üzerine yerleştiriniz.
8. İki mukavva arasındaki fazla yapıştırıcının dışarı atılması ve arada hava boşluğu kalmaması için isteka ile ortadan yanlara doğru çekerek mukavvaları yapıştırınız.
9. Aynı işlemi mukavva yeterli kalınlığa ulaşıncaya kadar tekrar ediniz (Görsel 1.62).
10. Yapıştırma işlemini bitirdiğiniz murakkayı temiz iki mukavva arasına yerleştiriniz ve varsa istampa, yoksa murakka ölçülerinde ağır bir mermer altında kurumaya bırakınız.
11. Kuruma işlemi sırasında belli aralıklarla murakkanı havalandırınız.

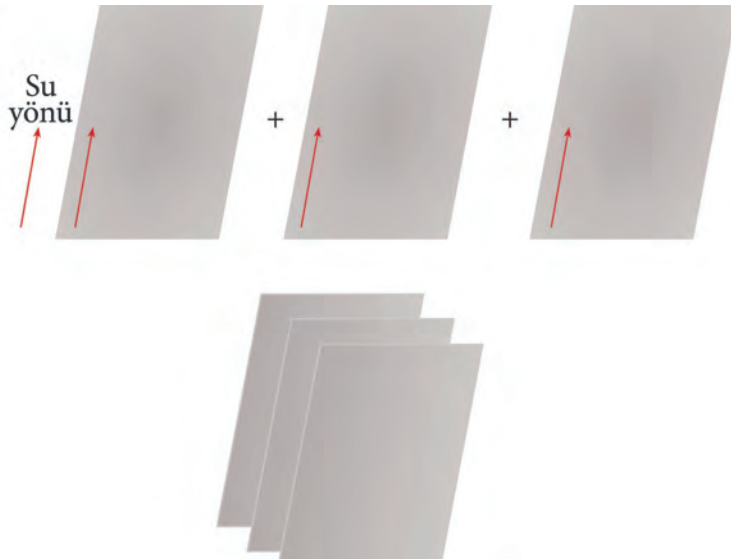

Görsel 1.62: Murakka hazırlama



UYGULAMA

Çalışmanız aşağıda verilen kontrol listesine göre değerlendirilecektir.

Uygulama Kontrol Listesi

Ölçütler	EVET	HAYIR
Malzemelerini eksiksiz olarak hazırladı.		
Verilen ölçülerde nişasta ve suyu cezveye koyarak karıştırdı.		
Yapıştırıcı muhallebi kıvamına gelince ateşten alarak başka bir kapta soğuttu.		
Mukavvaların ilk katına yapıştırıcısını sürdü.		
İkinci kat mukavvayı yerleştirdi.		
İsteka ile sıyrarak mukavvaları yapıştırdı.		
İkinci kat üzerine yapıştırıcı sürdü.		
Su yönüne uygun olarak üçüncü mukavvayı yerleştirdi.		
İsteka ile sıyrarak mukavvaları yapıştırdı.		
Murakkayı baskı altına yerleştirerek kuruttu.		



Bilgi Kutusu

İnce mukavvaların yapıştırılması ile elde edilen murakka, geleneksel kitap sanatlarının birçoğunda kullanılmaktadır. Tezhip, minyatür, hat ve kâti' gibi sanat dallarında murakkaların üzerine yapılan eserler albüm şeklinde hazırlanmakta ve aynı isimle anılmaktadır. Bu şekilde hazırlanan murakkalarda genellikle el yapımı kâğıtlar renklendirilerek kullanılmaktadır.

Tarihte kâğıt yapımı ile ilgili bilgilerin yer aldığı ilk yazılı kaynak, Nefeszâde İbrahim'in (ö. 1060/1650) IV. Murad'a sunduğu "Gülzâr-ı Savab" adlı eseridir. Eser iki bölümden oluşmaktadır. "Tabakâtü'l küttâb" adı verilen birinci bölüm, hat yazı çeşitlerini ve kendisine kadar gelen ünlü hattatları anlattığı bölümdür. İkinci bölümde "Risâle-i Mi-dâdiyye ve Kırtâsiyye" adlı iki ana başlık yer almaktadır. Birinci başlıkta kâğıdın boyanması ve âharlanmasıyla ilgili teknik bilgiler ve formüller yer alır. İkinci başlıkta ise is (düde) elde etme ve mürekkep yapma teknikleri, kalemtıraş, mıkatta, kamaş kalem ve özellikleri anlatılmaktadır.

Yazar; eserin yazılış sebebini açıkladığı bölümde, zamanının büyüklerinden bir zatın hattatların hâl tercümeleri, âhar, mürekkep, boya, kâğıt ve kalem hakkında kendisinden bir eser yazmasını istemesi üzerine bu kitabı kaleme aldığını yazmıştır.



1.3.5. Altın

Klasik Türk cilt sanatında vazgeçilmez bir malzeme olan altın; sarı, parlak renkte, yumuşak ve kolayca işlenen kıymetli bir madendir. Altın, içerisine eklenen başka maden cinslerine göre renk almaktadır.

Klasik ciltte, cilt çeşidine göre oldukça fazla yerde altın kullanılır. Altın ile bezenen kısımlarda önce deri üzerine jelatinli su sürülür ve kuruması beklenir. Daha sonra çeşitli renklerde ezilmiş altın fırça ile sürülür ve altının yüzeyde tutunması sağlanır. Kalıp basılmış ama altın kullanılmayan cilt çeşidine **soğuk şemse** denir.

Altın, varak hâlde satılan altın defterin yaprakları şeklindedir (Görsel 1.63). Altını varak hâlden toz hâle getirmek için ezilmesi gerekmektedir. Ezme işlemi elle yapılmaktadır (Görsel 1.64). Bir cam ya da porselen kâse içerisine bir miktar Arap zamkı konur, orta parmak ıslatılarak yapraklar hâlinde olan altın varaklardan bir adet alınır, kâseye yavaşça yerleştirilir. Varak altın, yine orta parmakla bastırarak ezilir. Defterin her varağındaki altın sırayla tabağın ortasına konur ve ezilir. Bu işlem birkaç saat alacaktır. Balçık hâline gelen ve ezilen altının içindeki Arap zamkının temizlenmesi için su ile yıkama işlemi yapılmalıdır. Su ile yıkanarak başka bir kaba aktarılan altın ipek bir bez ile süzülerek içerisindeki toz vb. diğer maddelerden ayklanır. Kâsedeki altının üzerine biraz daha su konur ve karıştırılıp bir gün bekletilir. Altınlar eşit bir şekilde çöker, üzerindeki su bir şırınga yardımı ile yavaşça alınır ve altın tamamen kurutulur. Toz altın kullanılacağı zaman su ile karıştırılarak istenen kıvama getirilir, karışım fırça ile sürülerek kullanılır (Görsel 1.65).

1.3.6. İplik ve İbrişim

Cilt sanatında varakları birbirine bağlayıp dikmek için **iplik** kullanılır. Kitabın sırt dikişinde pamuk iplik kullanılmaktadır. Dikiş ipinin kitabın ya da defterin tamamını dikecek şekilde, tek parça olarak kullanılması tercih edilir (Görsel 1.66). Kitabı yetecek ölçüde kesilen iplik, balmumu içerisinden geçirilir; böylece bükülme ve kopma daha az yaşanır. Günümüzde sırt dikişlerinde daha sağlam olması nedeniyle plastik karışımı naylon iplikler de kullanılmaktadır.



Görsel 1.63: Varak altın



Görsel 1.64: Altın ezme işlemi



Görsel 1.65: Ezilmiş altın



Görsel 1.66: Dikiş ipliği



Görsel 1.67: İpek ve ibrişim iplikler



Görsel 1.68: Kuru gomalak



Görsel 1.69: Jelatin



Görsel 1.70: Arıp zamkı

Bükülmüş ipekten yapılmış ipliğe **ibrişim** denir. Cilt sanatında şiraze örülürken çok fazla renk ve bu renklerin tonları kullanılmaktadır. Şiraze kolonu ve gizli kolon olarak adlandırılan bölümlerin dikişinde de daha sağlam olması nedeniyle ibrişim kullanıldığı görülmektedir (Görsel 1.67).

1.3.7. Gomalak

Hindistan ve Çin Hindi'nde bazı ağaç türlerinin dallarında yaşayan bir böceğin salgıladığı ve sanayide özellikle cila işleminde kullanılan, alkolde eriyen hayvansal reçineye **gomalak** denir (Görsel 1.68). Verniklenen cilde altın veya boya ile yapılan süslemeyi korumaya yarayan, doğal bir ciladır.

1.3.8. Tutkal ve Yapıştırıcılar

Cilt sanatının malzemelerinden biri de yapıştırıcılarıdır. Geçmişte boncuk tutkal, balık tutkalı, tavşan tutkalı, badem kola, çiriş ve nişasta gibi malzemelerden elde edilen yapıştırıcılar kullanılmıştır. Boncuk tutkal, badem kola, metil selüloz ve nişasta günümüz cilt sanatı uygulamalarında yapıştırıcı olarak kullanılmaktadır. Bunların yanında plastik tutkal ve asit oranı azaltılmış, ph dengesi sağlanmış, özel karışimli yenileme tutkalları da kullanılmaktadır. Kâğıtları yapıştırarak oluşturulan murakkaların yapımında muhallebi veya kola şeklinde ifade edilen, nişastadan elde edilen yapıştırıcı da kullanılmaktadır.

Hayvanların kemik ve kıkırdak benzeri dokularından veya bitkisel yosunlardan elde edilen renksiz, kokusuz, bir tür bağlayıcı yapıştırıcı olan **jelatin**, gıda sektöründe ve varak altının yapıştırılmasında kullanılan bir malzemedir (Görsel 1.69). Kitap sanatlarında altın sürülecek yüzeye önce jelatinli su sürülür ve altının yüzeye tutunması sağlanır.

Cilt kaplarının süslenmesi için sıvı altın hazırlanırken kullanılan **Arıp zamkı** da yapıştırma özelliğinden faydalanılan malzemelerdendir (Görsel 1.70).

1.3.9. Kumaş

Kitap kaplarının hazırlanmasında genellikle deri kullanılsa da bazı mücellitlerin kaplama işleminde farklı materyalleri tercih ettiği de gözlemlenmektedir. Geleneksel cilt sanatımızda deri yerine kumaş kullanılan çeşitler de mevcuttur. Cilt kaplama malzemesi olarak kumaşların kullanıldığı çeşitler,



Çarkuşe kumaş cilt şeklinde tanımlanmaktadır. Kumaş kullanılan cilt çeşitlerinden bazıları:

1. Çarkuşe Kutnu cilt,
2. Çarkuşe Simdüzi cilt,
3. Çarkuşe Zerdüzi ciltlerdir.

Önceleri Halep ve Humus'ta, günümüzde yalnızca Gaziantep'te el tezgâhlarında pamuk ve ipek iplikle eni dar olarak dokunan kumaş çeşidine **kutnu** denir (Görsel 1.71). Üzeri ibrişim gibi parlak ipliklerle, çeşitli renklerde işlemelerle dokunan simdüzi kumaşlar ve altın işlemeli zerdüzi adlı kumaşlar da mücellled eserlerimizde kullanılmıştır.

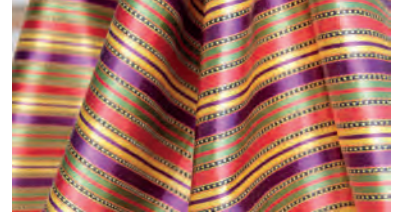

Görsel 1.71: Kutnu kumaş

1.3.10. Sırt Bezi

Ciltçilikte sırt dikişi yapılan varakların (formaların) sağlamlaştırılıp dağılmadan bir arada tutulmasını sağlamak için kitap sırtına iki ucu yan kâğıtları altında gizlenecek şekilde yapılandırılan, pamuk veya keten iplik ile dokunan bez parçasına **sırt bezi** denir.

1.3.11. Bal Mumu

Arıların peteklerini yapmak için salgıladıkları yumuşak ve sarımsı madde dikiş iplerinin sağlamlaştırılmasında kullanılmaktadır (Görsel 1.72). "Gizli kolon", "şiraze kolonu" ve "şiraze ipleri" kitabın kenarına leke yapacağı ve renkleri bozacağı için bal mumundan geçirilmez.

Bilgi Kutusu

Cilt eserlerinde pamuktan dokunmuş, tülbent cilt bezi veya mermerşahi tercih edilir. **Mermerşahi**, tülbentten biraz daha kalın ancak patiskadan daha ince olan bir tür pamuklu kumaş türüdür.



Görsel 1.72: Bal mumu

1.3.12. Boyalar

Bütün boya çeşitlerinin aslı olan boyar maddeler taş, toprak ve bitkilerden elde edilir. Genel ifadeyle "pigment" denilen boyar maddeler, organik ve inorganik olmak üzere ikiye ayrılır. Geleneksel kitap sanatlarında genellikle suda erimeyen, asit içermeyen ve ışıktan etkilenmeyen inorganik pigment sınıftan metal oksit boyalar kullanılır (Görsel 1.73).

Cilt sanatında topraktan elde edilen tüm doğal boyalara toprak boya adı verilmiştir. Farklı renklerdeki toprakların yanında bitkisel kökenli boyalardan da faydalanılmaktadır. Geleneksel kitap sanatlarında kullanılan boyalar topraktan imal edilse de tabiattan elde edilemeyecek renkler sentetik yollarla üretilmektedir.



Görsel 1.73: Boya



Geçmişte sanatkârlar genellikle boyalarını kendileri hazırlamıştır. Günümüzde şehirlerde boyar madde içeren toprak bulmak oldukça güçleşmiştir. Ancak pek çok pigment toz hâlde satılmaktadır. Toz boyalar ezilerek boya hazırlanabileceği gibi makine yardımıyla ezilmiş hazır boyalar da tercih edilebilir.



Sıra Sizde

1. Grup

Cilt sanatında kullanılan makineler

2. Grup

Cilt sanatında kullanılan alet ve avadanlıklar

3. Grup

Cilt sanatında kullanılan sarf malzemeler

Aşağıda görselleri karışık olarak verilen makine, alet ve malzemelerin adlarını yukarıda verilen gruplardan hangisine ait olduğunu yan taraflarındaki bölümlere yazınız.



Görsel 1.74

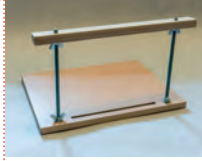

Görsel 1.75



Görsel 1.76



Görsel 1.77



Görsel 1.78



Görsel 1.79



Görsel 1.80



Görsel 1.81



Görsel 1.82



Görsel 1.83

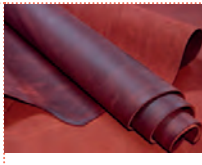

Görsel 1.84



Görsel 1.85

2. Öğrenme Birimi

Klasik Cilt Uygulaması

KONULAR

- ◆ 2.1. KLASİK CİLDİN BÖLÜMLERİ
- ◆ 2.2. KLASİK CİLT UYGULAMASINDA METİN KISMI
- ◆ 2.3. KLASİK CİLT UYGULAMASINDA DİKİŞ SIRT DESTEĞİ
- ◆ 2.4. ŞİRAZE OLUŞTURMA
- ◆ 2.5. KLASİK CİLDE KAP İÇİ VE YAN KÂĞIT OLUŞTURMA
- ◆ 2.6. METİN KISMINA UYGUN KAPAK OLUŞTURMA

ANAHTAR KELİMELER

- kap
- mikleb
- sağ kap
- sol kap
- sertab
- sırt
- şiraze
- yan kâğıdı

HAZIRLIK ÇALIŞMASI

“Sanatı sanatla korumak” cümlesi size ne ifade ediyor? Düşüncelerinizi arkadaşlarınızla paylaşınız.





2.1. KLASİK CİLDİN BÖLÜMLERİ

Not

Klasik dönem eserleri sanatsal olarak en üst seviyeye ulaşan eserler olmuştur.

Klasik Türk cildinin yapısal unsurları; eseri koruyan kapak, esere cilt yapılabilmesi için formalanıp dikilmiş metin kısmı ve örülmüş şirazedir. Eserin dikilmesi ve şirazesinin örülmesi bu unsurların arasında sayılmasa da cilt kısmına dâhildir.

Ciltleme, yazılı metni korumak amacıyla ortaya çıkmış fakat zamanla sanat hâline gelerek gelişmiştir. Eserlere yapılan ciltler yapısal olarak aşama aşama, sanatsal olarak da devletlere ve yüzyıllara göre farklılıklar göstererek gelişmiştir.

2.1.1. Sağ ve Sol Kaplar

Kitabın sağ ve solundaki hareketli cilt parçalarına **kap** denir (Görsel 2.1). Sağ ve sol kaplar; kitabın sağ ve solunda yer alan murakka, mukavva veya ahşap plakaların deri, kumaş ve kâğıt gibi malzemelerle kaplanmasıyla oluşturulan cilt bölümleridir. Cilt tezyinatının (süsleme) büyük kısmı bu yüzeyler üzerine yapılır.



Görsel 2.1: Şemsi Paşa'ya ait Tercümet ül-Vikâye adlı eserin cildi, sol kap [Walters Art Museum (Voltrrs Art Müziyum)]



Kitabın sağ başındaki kaba **sağ kap** veya İslam yazısının sağdan sola yazılması, böylelikle kitabın başladığı yerin sağ taraf olması nedeniyle **üst kap** denilmiştir. Kitabın sol başındaki kaba **sol kap** veya **alt kap** denir. Sol kabın ucunda sertab ve mikleb bölümleri yer alır. Sol kap denildiğinde cildin dışı anlaşılır ancak cildin iç yüzeyleri de ifade edilecekse sol kap dışı ve sol kap içi ifadeleri kullanılır.

Sağ ve sol kap içleri de cildin bölümleri arasında yer almaktadır. Kap içi cilt sanatında müşebbek cilt adı verilen, deriden kat edilmiş ve oyulmuş desenlerin bulunduğu kâti' sanatının hassas şaheserleriyle yapılan tezyinat yaygın olarak kullanılmıştır.

2.1.2. Sertab ve Mikleb

İslam yazmalarında okuyucunun kitabı eline alır almaz kitap yönünü bulmasını ve tek seferde kitabı açabilmesini sağlayan bir işleve sahip, sayfaların arasına sokulabilen küçük kapağa **mikleb** denir. Mikleb, dönen, döndürülen şey anlamına gelmektedir. Kitap kaplarının diğer bölümlerinde olduğu gibi mukavva ile sağlamlaştırılmış ve sertaba birleştirilmiştir.

Başı kapatan veya başa birleşen anlamına gelen **sertab**; sol kap ile mikleb arasında, kitabın kalınlığı kadar eni ve kitabın uzunluğu kadar boyu olan, içi mukavva ile desteklenmiş parçaya verilen isimdir. İnce kitaplarda sertab uygulaması yapılmamakta, ancak miklebin uygulamasının mutlaka yapıldığı bilinmektedir. Sertabın amacı, mikleb ile sol kapak arasında kalan deri parçasının esnekliğini almak, miklebin ve de cildin daha düzgün hareket etmesini sağlamaktır. Sertabın kitabın önünü korumak amacıyla değil, mikleb ile olan bağlantının daha düzgün olması için yapıldığı düşünülmektedir.

2.1.3. Sırt

Varakların katlanarak üst üste dikilmesinden sonra sağ ve sol kapların kitaba takıldığı yere **sırt** denir. İslam ciltlerinde kitap sırtları düz yapılmaktadır. Kitabın sağ ve sol kapları ayrı ayrı takılır. Kitabın sırtının en çok hareket eden ve tahribata uğrayan yerlerden bir tanesi olması, zaman içinde kitabın restore edilmesi gibi sebeplerden kapların kitaptan ayrılması gerekebilir. Bu sebeplerle İslam yazmalarında kitap sırtları-

Bilgi Kutusu



Mikleb yapmanın amacının sayfa kenarlarını korumak ve kalın sayfayı göstermek olduğu söylene de miklebin okunan sayfanın arasında bırakılması mümkün değildir. Sertabın sert yapısı, miklebin her sayfa arasında kalmasına olanak sağlamaz ve kitap düzgün kapanmaz. Kitap üzerine gelebilecek ağırlık sertabın kırılmasına neden olur.



na, nadiren rastladığımız birkaç örnek dışında, tezyinat yapılmamıştır.

Dikkat



Şirazesini örülen kitabın mi-nareden atılınca dahi dağıl-mayacağı ifade edilmektedir.

Bilgi Kutusu



Halk arasında akıl denge-sini kaybetmek anlamında kullanılan “şirazedenden çık-mak” veya kontrolünü yitir-mek anlamında kullanılan “şirazesini kaymak” tabirleri cilt sanatında uygulanan “şiraze” temel alınarak kul-lanılan deyimlerdir.

2.1.4. Şiraze

Kitap ciltlerinin iki ucunda bulunan, yaprakları muntazam tu-tan, ibrişimden örülmüş ince şeride **şiraze**, şiraze ören kişiye **şiraze-bend**, şiraze örmeye uygun kitaba da **şirazegir** denir. Ciltçilikte sırt dikişi, kitabın alt ve üst kenarlarında varakları birbirine daha sıkı tutturmak amacıyla yapılan gizli kolon ve bu kenarlara yapıştırılan yastık ismindeki deri parçası üze-rinden atılan şiraze kolonları ibrişim iplik ile örülür. Üzerine örüldüğü şiraze kolonları kitabı sağlamlaştırır, şiraze örgüsü de estetik görünüme katkı sağlar.

Şiraze örmek, beceri ve tecrübeyle edinilmiş bilgi gerek-tirmektedir. İbrişimin renkleri kendi içinde ve uygulanacak desen ile uyumlu olmalıdır. Şirazenin: sıçandışi, geçmeli, alafranga, sağ sol yolu tek baklava, çift baklava gibi çeşit-leri vardır. Şiraze, kolonları forma ortasından atılırsa **nişanlı şiraze**, kolonları forma ortasından değil de rastgele atılırsa **saplama şiraze** adını alır.

2.1.5. Muhat ve Dudak Payları

Kitap kaplarının rahatça açılabilmesi, hareket edebilmesi için sağ veya sol kaplar ile sırt arasında bırakılan boşluğa **muhat** veya **muhat payı** denir. Bu boşlukların belirli ölçüleri yoktur, mücellit kendi tecrübesi ve göz kararı ile ayarlar. Kitapların boyutlarıyla ve kap mukavvalarının kalınlıkları ile orantılı şe-kilde muhat payı artırılıp azaltılabilir.

Sol kap ve sertap, sertap ile muhat arasındaki, yani sertapın iki yanındaki, boşluklara **dudak payı** denir. Dudak payları ki-tabın kalınlığı göz önünde bulundurularak mücellit tarafından göz kararı olarak ayarlanan bilgi ve beceri isteyen hassas bir iş-tir.

2.1.6. Metin Kısmı

Belirli bir konunun yazılmasıyla hazırlanan varaklar, sıraya konur; iç içe katlanarak çeşitli dikiş yöntemleriyle birbirine dikilir. Böylece kitabın yazı metni oluşturulmuş olur.



2.1.7. Klasik Ciltte Kap Tezminatı (Süsleme)

Cilt sanatı Osmanlı Devleti'nin himayesinde gelişmiş ve çeşitlenmiştir. XVI. yüzyıl, geleneksel sanatların çoğunda olduğu gibi cilt sanatında da zirve kabul edilmiş ve **klasik dönem** olarak adlandırılmıştır.

Osmanlı Dönemi'nde yapılan ciltlerin birçoğunda bitkisel desenlerden oluşan kapak tasarımlarının yapıldığı görülmektedir. Klasik bir cilt kabı: şemse, salbek, köşebent, bordür, zencirek, kartuş ve cetvel bölümlerinden oluşmaktadır. Osmanlı Dönemi'nde cilt kapağı tezminatında şemse, salbek ve köşebent formu yerleşmiş; adından söz ettiren eserler ortaya konmuş böylece klasik bir üslup oluşmuştur.



Görsel 2.2: Kitap bezemede kullanılan şemse motifi (YEK)

Adı Arapça şems (güneş) kelimesinden gelen **şemse**, başta cilt sanatı olmak üzere tezhip, minyatür, çini, halı, kumaş, oymacılık, Edirnekâri gibi sanatlarda ve mimaride çokça kullanılan yuvarlak ve beyzi (elips) bir motiftir (Görsel 2.2). Yuvarlak şemseler rozet, madalyon ve kurs (güneş kursu) adlarıyla da bilinir. Eski Mushaflarda rastlanan vakfe, secde, hizip, cüz vb. güllerinin ilk şemseler olduğu kabul edilebilir.

Şemse, daha çok kitap sanatlarında ve ciltçilikte kullanılan hâliyle yazma eserlerin tanıtım için kullanılan bölümdür. Zahriye sayfasında içinde kitabın adı, müellifi, kimin için yazıldığı gibi bilgilerin yer aldığı, genellikle salbeksiz şemseler bulunur. Yuvarlak veya beyzi şemse motifinin üst ve alt tarafında yer alan laleye benzer süs unsuruna **salbek** denir. Salbekler genellikle şemseye bitişik olmakla beraber bazen aralarında küçük bir boşluk da bulunabilmektedir. Kitap ciltlerinin üstüne kabartma, sıcak- soğuk baskı, tarama ve boyama gibi farklı tekniklerle yapılan göbekler ve tezvinî bölümler birer şemsedir.

Bilgi Kutusu



Motiflerin kabartma şeklinde belirtildiği ve kitap cilt kapaklarının mukavvaları oyularak içine oturtulduğu şemselere **gömme**, motiflerin ezme altın yaldız ve fırça kullanılarak yapıldığı şemselere **yazma**, cildin zemininden farklı renkte boyanmış şemselere **mülevven**, altın yaldızla basılmış şemselere **mülemma** denir.

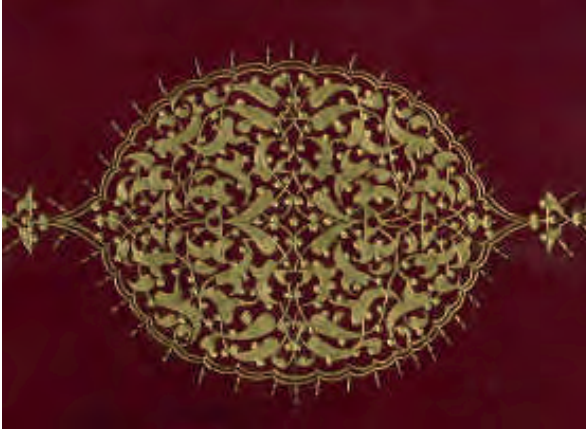

Görsel 2.3: Şemse için rumi motiflerle doldurulması (YEK)

Şemselerin etrafındaki nokta ve çizgilerden oluşan süs unsuruna **tığ** (ışın) adı verilir. Tığlı ve tığsız türleri bulunan şemselerin içleri geometrik veya şükûfe diye bilinen bitkisel motiflerle, rûmîlerle, hatâyîlerle ya da bulut motifleri ile doldurulabilir (Görsel 2.3). Salbeklerin motifleri şemseninkilerle aynı olabileceği gibi farklı da olabilir. Bazılarında cilt ustasının adı yer alır, bunlara **yazılı salbek** denir. Bazı yazma Mushafların cilt ve zahriye şemselerinin sanat değeri oldukça yüksektir.

2.2. KLASİK CİLT UYGULAMASINDA METİN KISMI

Yazının papirüs, parşömen ve kâğıt üzerine yazılması ile birlikte yazılı belgeleri koruma ihtiyacı beraberinde cilt sanatının doğmasını sağlamıştır. **Cilt**, birbirinden ayrı sayfalar hâlinde hazırlanmış olan metnin bir bütün oluşturacak şekilde sıralanarak kaplanması ve korunaklı hâle getirilmesidir. Belirlenen bir konuda hazırlanmış metnin kendi akışına göre yerleştirilmesi, akışın bozulmaması için numaralandırılması ve sıralı olarak metin kısmının bir araya getirilmesi gerekmektedir. Yazılı her metin için sayfa sıralarının değişmesini engellemek, bazı sayfaların kaybolmasına engel olmak ve metni bütün hâlde koruyarak uzun ömürlü olmasını sağlamak amacı ile geliştirilmiş kaplama yöntemlerinden birinin kullanılması gerekmektedir.

Dikkat



Metinler, geleneksel yöntemlerle elle yazılarak hazırlanabileceği gibi günümüz teknolojik imkânları kullanılarak da hazırlanabilir.

2.2.1. Kâğıt ve Kâğıdın Yapısı

Papirüs ve parşömen üzerine yazılan metinlerin dağılımları ve kaybolmalarının önlenmesi amacı ile metinler ciltlenmeye başlanmıştır. İslam coğrafyasının Orta Asya ile etkileşimi sonucunda İslam medeniyetinde bilinir hâle gelmesi ve yay-



gınlaşması ile cilt eser yapımında başlıca malzemelerden biri **kâğıt** olmuştur. Kâğıtçılık da önemli özellikleri olan başlı başına bir meslektir. Cilt sanatında kullanılan kâğıtlar: yerli, Doğu'dan ve Batı'dan gelen kâğıtlar olarak üç guruba ayrılabilir.

Doğu'dan gelen kâğıtlar, İslam coğrafyasında kâğıtçılığın hızlı gelişimi sonucunda üretilmiş ve üç yüzyıl boyunca dünyada söz sahibi olmuş kâğıt çeşitleridir. Çin kâğıtçılığında elde edilen artık kumaş ve paçavralar ile kâğıt üretme işi, Arap coğrafyasında iklim ve su kullanımı gibi unsurların iyi değerlendirilmesi ile oldukça verimli hâle gelmiştir.

Doğu'dan gelen kâğıtlar, üretildikleri yerlere ve kalitelerine göre adlandırılmıştır: Abadi kâğıt, Hanbalık kâğıdı, Devlet Abadisi, Semerkandi (Buhara), Adil Şahi, Hariri Hindi (Hind ipek), Guni-i Tebriz'i, Muhayyer kâğıt, Hariri Semerkandi (ipekli Buhara) kâğıt, Haşebi (odun), Dimişki (Şam), Nizamşahi, Bağdadi kâğıt, vs.

Osmanlılarda ilk kâğıt üretiminin ne zaman ve nasıl başladığı tam olarak bilinmemektedir. Yerli kâğıt üretiminin İstanbul'un fethi ile beraber Fatih Sultan Mehmet tarafından başlatılmış olma ihtimali bulunmaktadır. Kâğıthane semti bu dönemlerde kâğıt atölyesi olan bir yer olarak bilinmektedir. Ancak burada kâğıt terbiyesi konusunda çalışma yapılmış olması daha kuvvetli bir ihtimaldir. Evliya Çelebi, "Kefere zamanında burada kâğıt üretimine özgü kâğıt kubbelerle mebnâ varmış." demektedir. 2. Bayezid'in 1509 tarihli vakfiyesinin İstanbulî kâğıda yazılmış olması, bazı arşiv kayıtlarında İstanbulî kâğıttan söz edilmesi ve narh defterinde kâğıtların fiyatlarının verilmesinden İstanbul'da kâğıt imal edildiği anlaşılmaktaysa da bu konuda elde kesin belge yoktur.

Batı'dan gelen kâğıtlar, Kuzey Afrika üzerinden İspanya coğrafyasına götürülen kâğıt yapım sanatının sonucu olarak karşımıza çıkmaktadır. İlk kâğıt değirmenleri, demircilik sanatında usta olan bir İtalyan köyünde 1235 yılında kurulmuştur. Makineleşme ile paçavraların daha güçlü parçalanmasının sağlanması ve kâğıdın eleklerden süzülmesi süreçlerinde kullanılan ekipmanların esnek olmayan metal çerçevelere sahip olması Batı kâğıt yapım tekniğinin Doğu'dan farklı olduğunu göstermektedir. Batı'da üretim belli bir istikrarda ve daha hızlı yapılabilir hâle gelmiştir. Kâğıdın bu üretim süreçlerinden geçirilmesi için özel ve her iş için ayrı alanları bulunan atölyeler kurularak seri üretime geçilmiştir. Ham maddede fazla bir değişiklik yapılmamış, paçavra ana madde olarak kullanılmaya devam edilmiştir. Tüm bu gelişmeler, Batı'dan gelen kâğıtların kaliteli ve Doğu'dan gelenlere nazaran daha ucuz olmasını beraberinde getirmiştir.



2.2.1.1. Kâğdın Su Yönü

Kâğıt, ince uzun liflerin bir araya getirilip sıkıştırılması ile meydana gelir. Bu lifler kâğıt yapımı sırasında çeşitli tekniklerle belli bir doğrultuya çevrilirse kâğıdın su yönü meydana gelmiş olur.

Cilt sanatında, kullanılan kâğıt ve mukavvaların su yönünün tespit edilmesi ve su yönünün kitabın sırtı ile paralel bir doğrultuda kullanılması çok önemlidir (Görsel 2.4). Su yönü ters olan kâğıtlar kullanıldığı zaman kitabın sayfalarının sırta yakın kenarlarında dalgalanmalar meydana gelir, bir süre sonra kitabın açılması zorlaşacağından kâğıtlar kopmaya ve bozulmaya başlar. Cilt kabında ise su yönü ters mukavva veya murakka kullanılırsa cilt bükülmeye başlar ve düzgünlüğünü kaybeder.

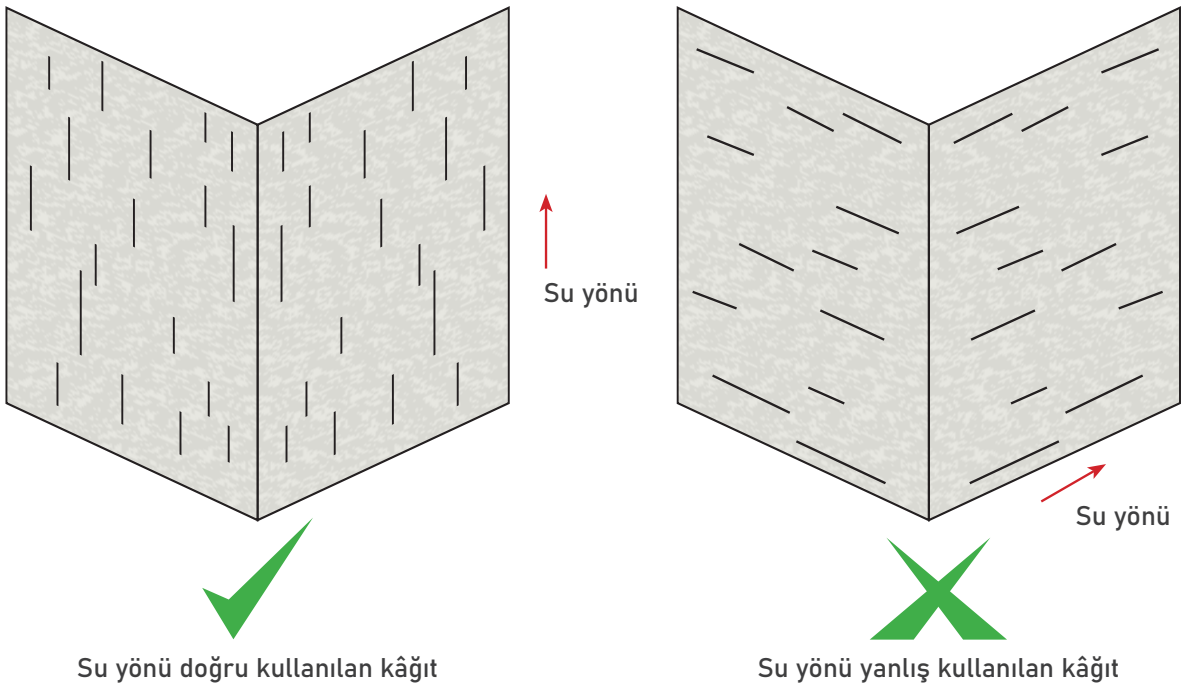

Görsel 2.4: Kullanılan kâğıtların su yönü



Kâğıdın, mukavvanın veya murakkanın su yönünü tespit için birkaç yöntem vardır: Bunlardan ilkinde kullanılacak kâğıt ortadan ikiye katlanır gibi kenarları uç uca gelecek şekilde masaya konur, el ile katlanma yerine hafifçe bastırılır. Kâğıt 90 derece döndürülür ve tekrar katlanır. Aynı şekilde el ile katlama yerine bastırılır. Daha az direnç gösteren, yani daha rahat katlanan, doğrultu kâğıdın su yönünü gösterir çünkü burada lifler katlama yönüyle aynı yöndedir (Görsel 2.5).

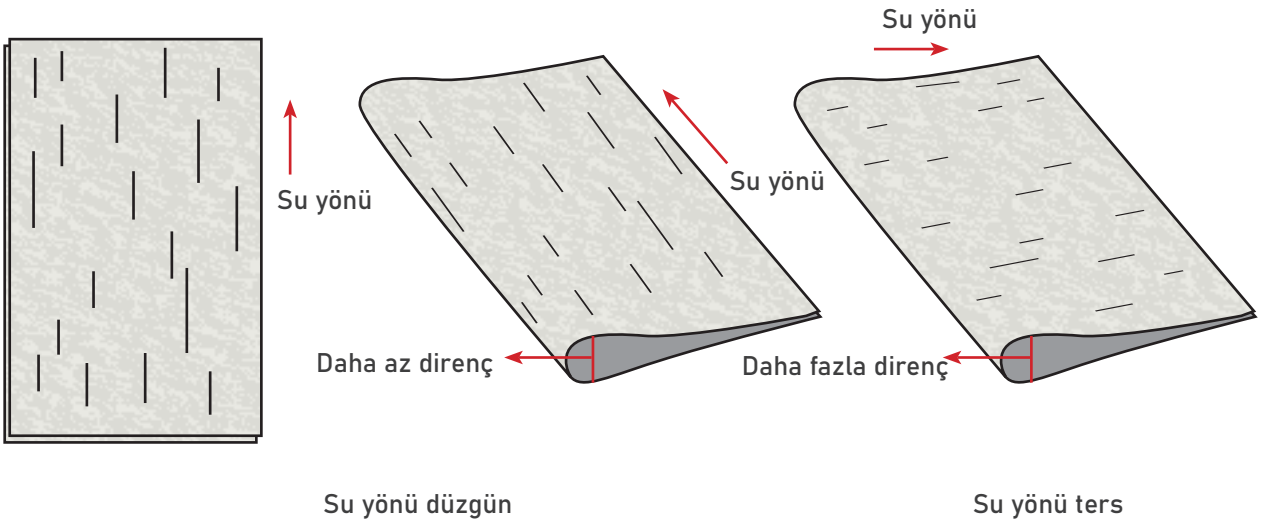

Görsel 2.5: Su yönü belirleme

İkinci yöntem, kâğıdın karşılıklı olmayan iki kenarının önden ve arkadan hafifçe ıslatılmasıdır. Daha düzgün olan kenarın doğrultusu kâğıdın su yönünü verir.

Üçüncü yöntem ise kâğıdın karşılıklı olmayan iki kenarından aynı uzunlukta iki kısmın el yordamı ile yırtılmasıdır. Daha düzgün yırtılan doğrultusu kâğıdın su yönünü verir.

Mukavvanın veya murakkanın su yönünü tespit etmek için mukavva parçasının karşılıklı olmayan iki kenarından eşit mesafe tespit edilir ve mukavva hafifçe bükülür, daha az bükülen, daha fazla direnç gösteren, kenarın doğrultusu mukavvanın veya murakkanın su yönünü gösterir.

1. UYGULAMA

Süre: 2 ders saati

Kâğıdın Su Yönünün Tespit Edilmesi

Amaç

Sizden bu uygulamada aşağıdaki yönergede belirtilen adımları izleyerek kullanılacak kâğıtların su yönünü tespit etmeniz beklenmektedir.

Kullanılacak Araç Gereç

- Kitap için kullanılacak kâğıt
- Mukavva
- Sünger
- Su ve su kabı

Uygulama İçin Öneriler

İş sağlığı ve güvenliği ile ilgili kuralları dikkatlice okuyunuz.

İşlem Basamakları

1. İş önlüğünüzü giyiniz.
2. Listede bulunan malzemeleri çalışma tezgâhına yerleştiriniz.
3. Kâğıdın su yönünü tespit ediniz.

1. yöntem: Kullanacağınız kâğıtları tek tek ortadan ikiye katlayınız, kenarları uç uca gelecek şekilde masaya yerleştiriniz. Elinizle kâğıdın katlanma yerine hafifçe bastırınız, kat izi yapmayınız. Kâğıdı 90 derece çeviriniz ve tekrar katlayınız. Aynı şekilde el ile katlama yerine bastırınız, kat izi yapmayınız. Daha az direnç gösteren, yani daha rahat katlanan doğrultu kâğıdın su yönünü gösterir (Görsel 2.6).

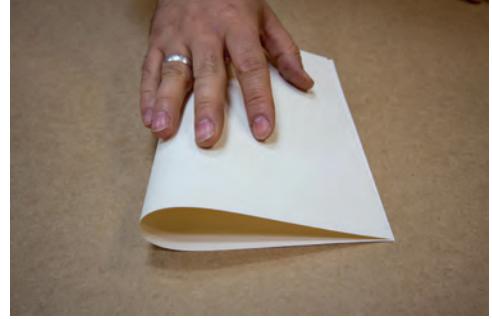

Görsel 2.6: Kâğıdın katlanması

2. yöntem: Kâğıdın karşılıklı olmayan iki kenarını önden ve arkadan hafifçe ıslatınız (Görsel 2.7, 8).

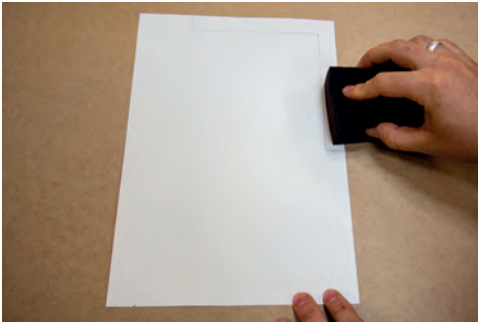

Görsel 2.7: Kâğıdın uzun kenarının ıslatılması



Görsel 2.8: Kâğıdın kısa kenarının ıslatılması

Islattığınız kenarlardan daha düzgün ve net duran kenarın doğrultusu, kâğıdın su yönünü verir (Görsel 2.9, 10).

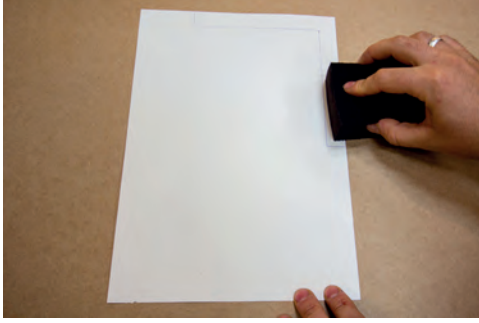

Görsel 2.9: Islatılmış kâğıt

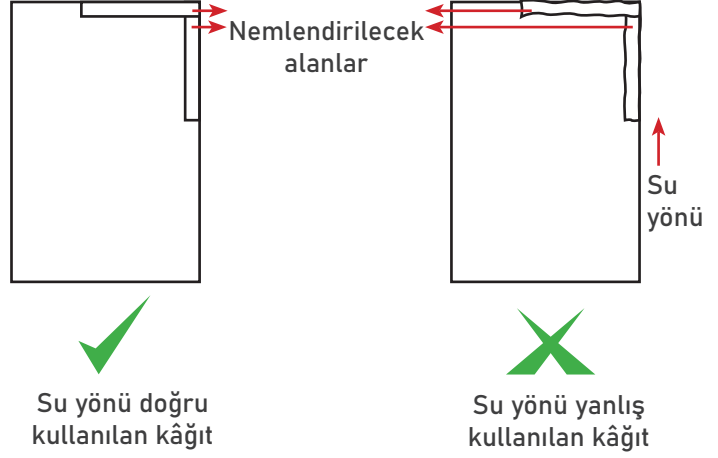

Görsel 2.10: Kâğıdı ıslatarak su yönü belirleme

3. yöntem: Kâğıdın karşılıklı olmayan iki kenarından aynı uzunlukta, elinizle düzgün şekilde yırtınız (Görsel 2.11, 2.12). Düzgün yırtılan doğrultu kâğıdın su yönünü verir (Görsel 2.13, 2.14).



Görsel 2.11: Kâğıdı yırtarak su yönünü bulma



Görsel 2.12: Aynı kâğıdın diğer yanını yırtma



Görsel 2.13: Kâğıdın su yönünün tespiti

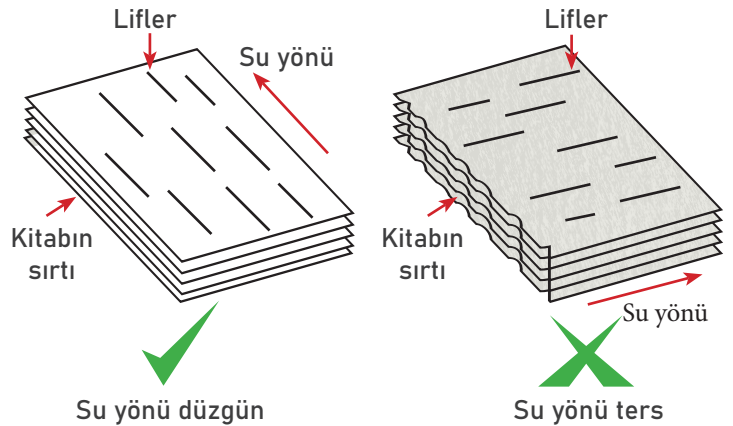

Görsel 2.14: Düzgün ve ters su yönü ile oluşturulmuş kitabın görünümü

UYGULAMA

4. Mukavvanın veya murakkanın su yönünü bulmak için de elinize alacağınız bir mukavvanın karşılıklı olmayan iki kenarından eşit mesafe tespit ediniz ve mukavvayı hafifçe bükünüz (Görsel 2.15). Daha az bükülen, daha fazla direnç gösteren, kenarın doğrultusu mukavvanın veya murakkanın su yönünü gösterecektir (Görsel 2.16).



Görsel 2.15: Mukavvayı kenarından esnetme



Görsel 2.16: Mukavvayı diğer kenarından esnetme

Çalışmanız aşağıda verilen kontrol listesine göre değerlendirilecektir.

Uygulama Kontrol Listesi

Ölçütler	EVET	HAYIR
Malzemelerini eksiksiz olarak hazırladı.		
Kâğıdı katladıktan sonra bastırarak su yönünü belirledi.		
Kâğıdı doğru yönlerden nemlendirdi.		
Kâğıdın su yönünü belirledi.		
Kâğıdı karşılıklı olmayan kenarlarından yırttı.		
Kâğıdın su yönünü belirledi.		
Mukavvanın iki kenarından eşit mesafe belirledi.		
Mukavvayı esnetti.		
Mukavvanın su yönünü doğru belirledi.		



2.2.2. Kâğıt Ebatlandırma

Kâğıt ebatlandırma yapılırken hazırlanacak defterin ölçüleri not edilir. Defterin varağı açıldığı zaman gereken kâğıt ebatı da not edilir. Varak ebatının dört kenarına yaklaşık 5 mm kesim payı (tırış payı) ilave edilir. Bu defter forma düzeninde hazırlanacağı için kâğıdın kalınlığı (gramajı) önemlidir. Çok kalın kâğıtların iğne ile elde dikilmesi zor olacağı için formanın içindeki varak sayısının bu aşamada tespit edilmesi gerekir. Kitabın veya defterin istenilen sayfa sayısı da not edilir. Daha sonra ebatlandırma yapılacak tabaka kâğıdın ebatı ve su yönü tespit edilir. Tabaka kâğıda kaç adet varak sığıdığı hesaplanır. Bir tabakadan çıkabilecek varak sayısı kitabın istenilen yaprak sayısına bölünür. Böylece istenen sayfa sayısında hazırlanacak bir defter veya kitap için kaç adet tabakanın kesileceği belirlenmiş olur. Örneğin 15x20 cm ebatlarında 200 yaprak olarak hazırlanacak bir defter için gereken varak ebatı 30x20 cm'dir. Defter dikildikten sonra kenarları kesileceği için varağın dört kenarına beşer mm kesim payı eklenmelidir.

Defterin sayfaları 70x100 cm ebatlarındaki tabakalardan hazırlanacaksa önce kâğıdın su yönü tespit edilir. Tabakanın içine su yönü defter sırtı ile aynı doğrultuda olacak şekilde, 31x21 cm ebatlarında kaç adet kâğıt sığacağı hesaplanır. Bu sayı, formalar kaç varaktan bir araya getirilecekse o sayıya bölünür ve kaç forma yapılacağı belirlenir. Bir tabakaya sığan varak sayısı, her varaktan 2 yaprak elde edileceği için 2 ile çarpılır. Bu sayıya, istenilen yaprak sayısı bölünerek gereken tabaka adedi belirlenmiş olur. Ölçüleri tespit edilen ve kaç tabaka kullanılacağı belirlenen tabaka kâğıtlar kâğıt giyotini kullanılarak kesilir. Giyotin yerine demir cetvel ve maket bıçağı kullanılarak da bu ebatlandırma yapılabilir.

Bilgi Kutusu



Günümüzde kâğıdın ham maddesi olarak odun kullanılmakta ise de tarih boyunca bambu, pamuk, keten, kenevir, paçavra ve ipler kâğıt yapımında yaygın olarak kullanılmıştır. İlk kâğıt üretimi Çin'de binlerce yıl önce başlamıştır. Kâğıt üretiminde kullanılan ham maddelerin temel yapı taşı ilk defa XIX. yüzyılın ortalarında Amselme Payen tarafından bulunan odundan saflaştırılabilen selülozdur. Zamanla daha yeni metotlarla kâğıt üretilmiştir. İlk kâğıt makinesi XVIII. yüzyılda Fransa'da yapılmıştır. Kâğıt makinelerinde teknolojik gelişmelere paralel olarak değişiklikler olmuş ve bugünkü çok motorlu, tahrik sistemli; hamurun yoğunluk, sıcaklık, pH, gramaj ve rutubet gibi özelliklerini kontrol altında tutabilen otomatik kâğıt imalat makineleri ortaya çıkmıştır.



2. UYGULAMA

☀ Süre: 4 ders saati

Kâğıt Ebatlandırma

Amaç

Sizden bu uygulamada aşağıdaki işlem basamakları doğrultusunda kullanılacak kâğıtları ebatlandırmanız beklenmektedir.

Kullanılacak Araç Gereç

- Kitap için kullanılacak bir top kâğıt
- Cetvel
- Kurşun kalem
- Kırmızı renk kuru işaret kalemi

İşlem Basamakları

1. İş önlüğünüzü giyiniz.
2. Listede bulunan malzemeleri çalışma tezgâhına yerleştiriniz.
3. Hazırlayacağınız defterin bitmiş ölçülerini 15x20 cm ebatlarında olacak şekilde not alınız (Görsel 2.17).

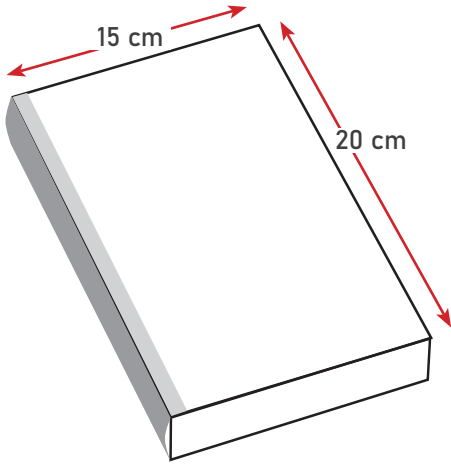

15 cm x 20 cm
Hazırlanması istenen defter ölçüsü

Görsel 2.17: Bitmiş ölçünün belirlenmesi

Uygulama İçin Öneriler

İş sağlığı ve güvenliği ile ilgili kuralları dikkatlice okuyunuz.

4. 200 yaprak olarak hazırlayacağınız bir defter için gereken varak ebadını 30x20 cm olarak belirleyiniz (Görsel 2.18).

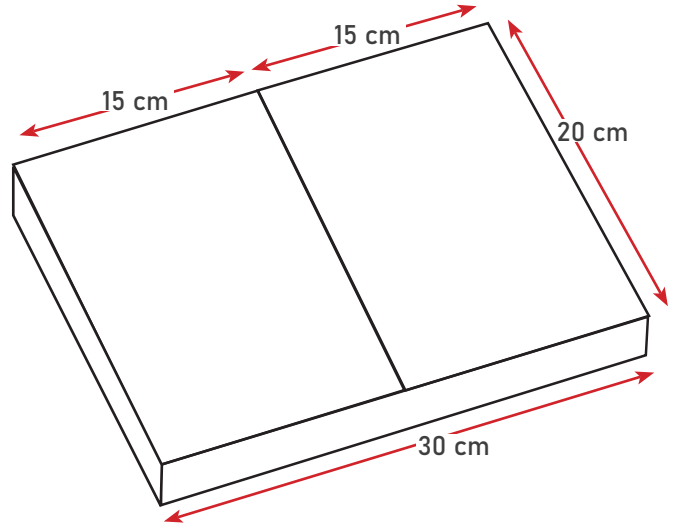

istenilen yaprak 200 gr
4 varaklı formalar
Gereken varak ölçüleri 20 cm x 30 cm

Görsel 2.18: Varak ölçülerinin belirlenmesi

UYGULAMA

- Defter dikildikten sonra kenarları kesim yapılarak düzeltileceği için varağın dört kenarına beşer mm kesim payı ekleyiniz (Görsel 2.19).
- Hazırlık için kullandığınız kâğıt 70x100 cm ebatlarında tabakalardan kesilecek ise defterin her bir sayfasının su yönünü tespit ediniz. Tabakanın içine su yönü defter sırtı ile aynı doğrultuda olacak şekilde, 31x21 cm ebatlarında kaç adet kâğıt sığacağını hesaplayınız. Bu sayıyı formları kaç varaktan bir araya getirecekse o sayıya bölünüz ve kaç forma yapacağınızı belirleyiniz (Görsel 2.20).

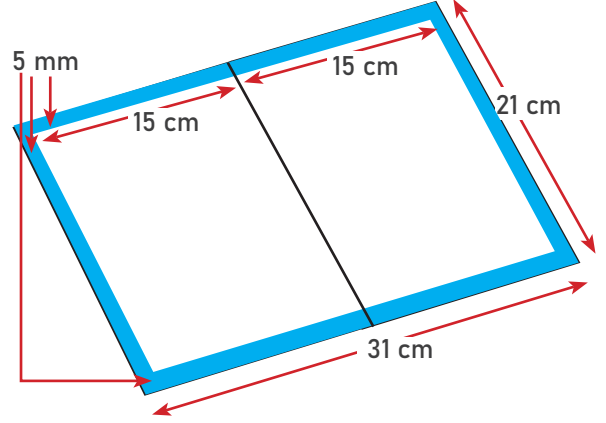

Kesim tıraş payı eklenen varak ölçüleri
31 cm x 21 cm

Görsel 2.19: Kesim paylarının eklenmesi

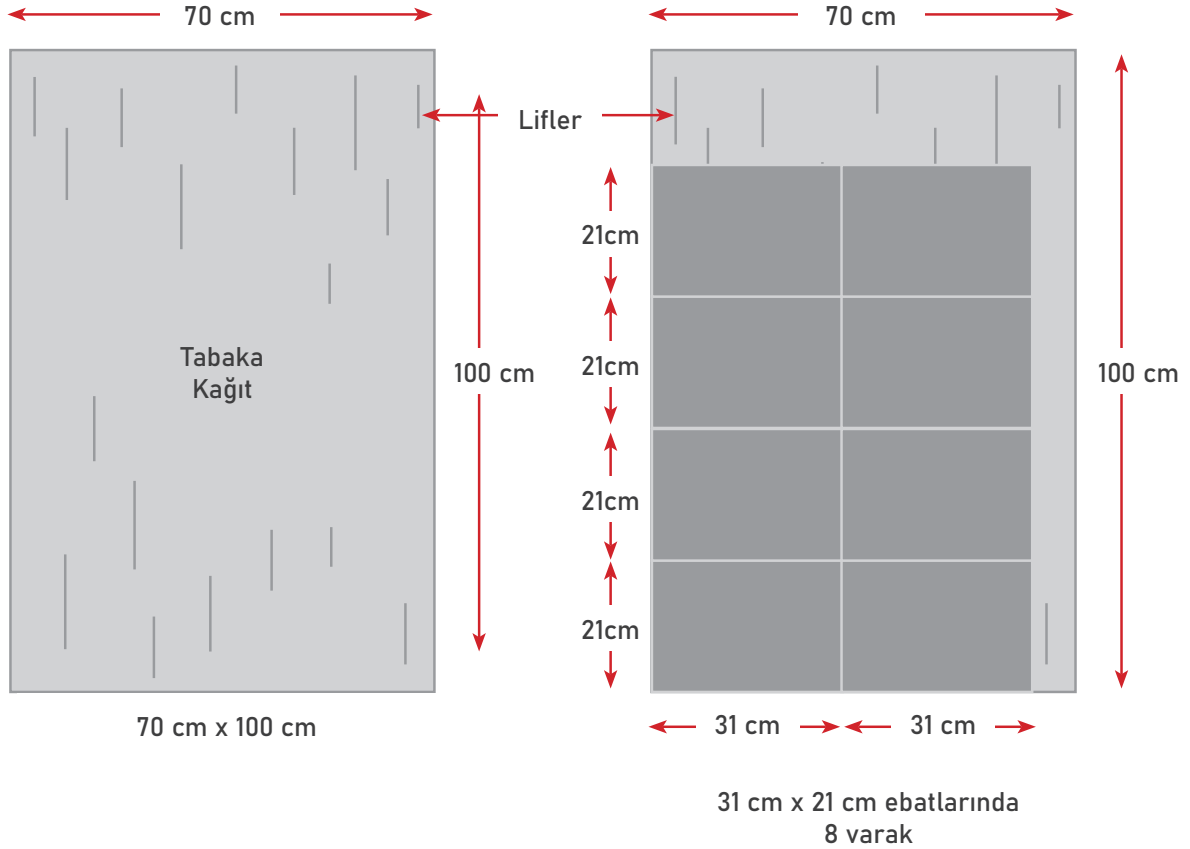

Görsel 2.20: Forma sayısını belirleme



2.2.3. Forma Oluşturma ve Bir Araya Getirme

Bir kitabın sayfaları bir araya getirilecekse ilk önce formlar kendi içinde bir araya getirilmelidir. 4 varaktan oluşturulan bir forma 16 sayfayı barındırır. Bütün formlar dörderli olarak hazırlanır, kendi içinde sıraya konur (Görsel 2.22).

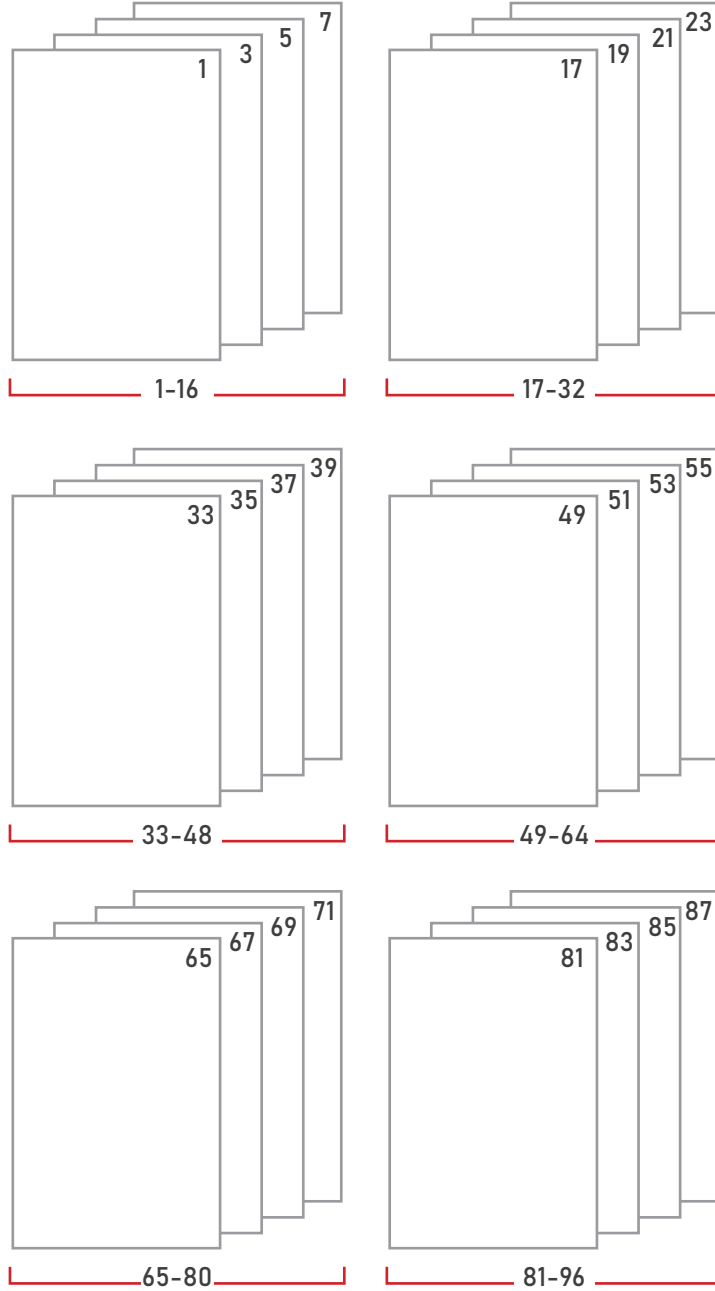

Görsel 2.22: Formaların sıralanması

Bilgi Kutusu

Restorasyonu tamamlanan yazma eserler de yukarıda anlatılan yöntem kullanılarak bir araya getirilir. Eğer yazma eserde veya kitapta sayfa numarası yoksa kitap, sırt dikişleri sökülmeden önce silinebilir bir kalemle numaralandırılır.

Dörderli olarak bir araya getirilen formalar masa üzerinde ön yüzleri görülecek şekilde sınıflandırılır, elişer sayfalık kümeler oluşturulur (1-50. sayfalar, 50-100. sayfalar 100-150. sayfalar, 150-200. sayfalar, 200-250. sayfalar gibi). Masada ayrı kümeler hâline getirilen formalar kendi içlerinde sıralanır (Görsel 2.23). Bu kümeler küçükten büyüğe doğru arkaya konur, böylece bir kitap baştan sona formalar hâlinde bir araya getirilmiş olur.

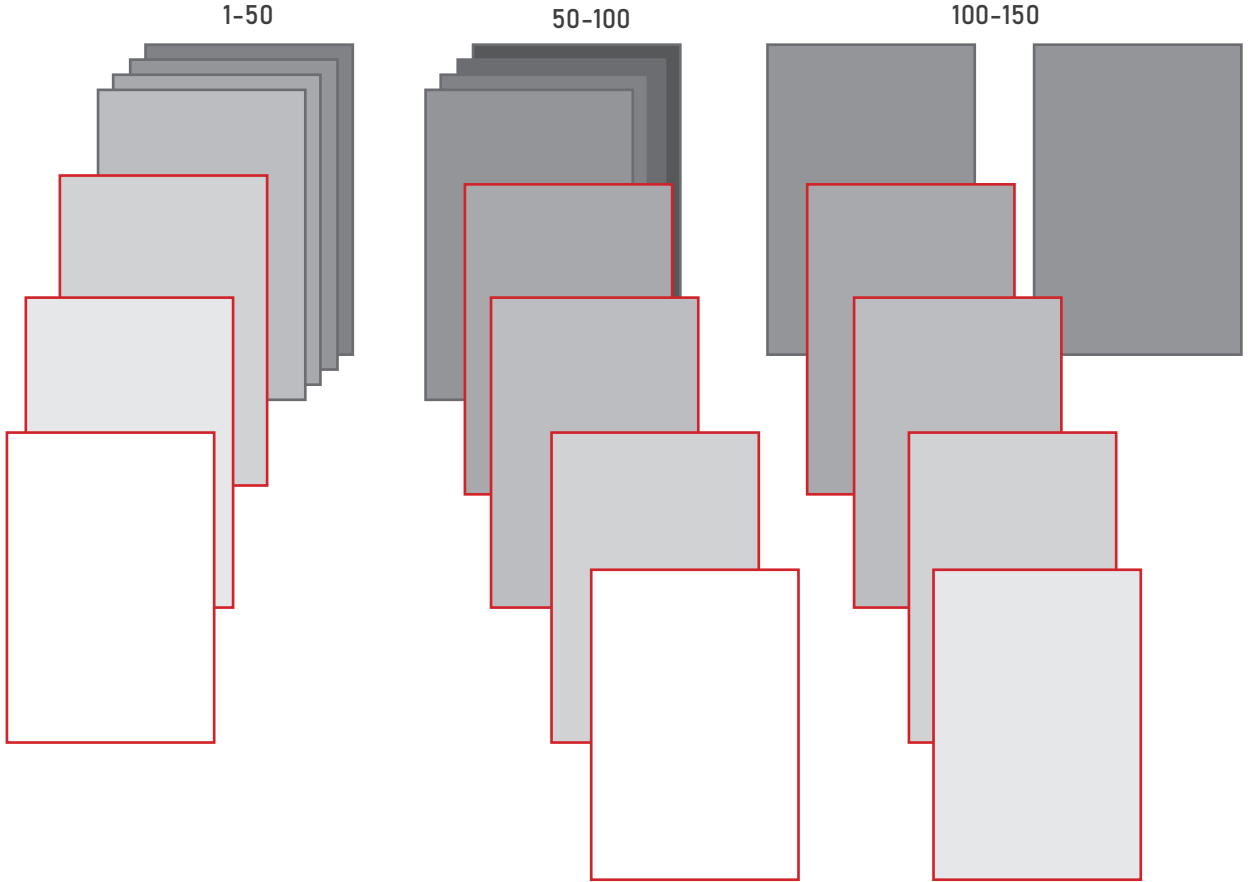

Görsel 2.23: Formaların bir araya getirilmesi

3. UYGULAMA

Süre: 4 ders saati

Forma Oluşturma ve Bir Araya Getirme

Amaç

Sizden bu uygulamada aşağıdaki işlem basamakları doğrultusunda kullanılacak forma oluşturmanız ve formları bir araya getirmeniz beklenmektedir.

Kullanılacak Araç Gereç

- Kitap için kullanılacak bir top kâğıt
- Cetvel
- İsteka

Uygulama İçin Öneriler

İş sağlığı ve güvenliği ile ilgili kuralları dikkatlice okuyunuz.

İşlem Basamakları

1. İş önlüğünüzü giyiniz.
2. Listede bulunan malzemeleri çalışma tezgâhına yerleştiriniz.
3. Ebatlandırıdığınız varakları çalışma masasına üst üste yerleştiriniz (Görsel 2.24).



Görsel 2.24: Ebatları belirlenmiş varakların hazırlanması

4. Kâğıtları, sayım yapacağınız kenara doğru yığınız (Görsel 2.25).



Görsel 2.25: Kâğıtların yığılması

5. Kullanım durumunuza göre aktif olan eliniz boşa kalacak şekilde diğer elinizi kâğıtların üzerine yerleştiriniz (Görsel 2.26).



Görsel 2.26: Kâğıtları hazırlama

6. Boştaki elinizin işaret parmağı ile kâğıtları sayınız ve diğer elinizde toplayınız (Görsel 2.27, 28).



Görsel 2.27: Forma için gerekli sayıda kâğıt sayma

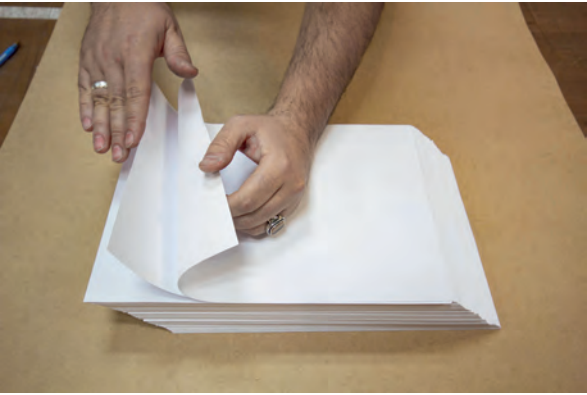

Görsel 2.28: Kâğıtları sayarak grup oluşturma

7. Kaç tane varaklı forma yapılacak ise su yönüne dikkat ederek o sayıda kâğıdı elinize alınız (Her forma 3 varaktan oluşacaksa 3 tane kâğıt sayılır.). Sayıp ayırdığınız kâğıtların alt kenarını masada düzeltiniz (Görsel 2.29) ve kâğıtları masaya yatırınız.

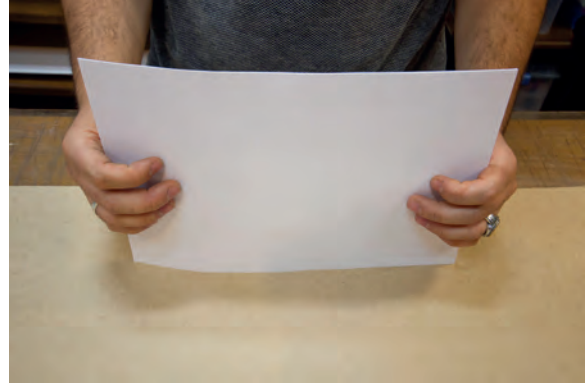

Görsel 2.29: Kâğıtları düzeltme

8. Sol elinizle tuttuğunuz kâğıtları sağ eliniz ile uç uca gelecek şekilde katlayınız (Görsel 2.30, 31).



Görsel 2.30: Kâğıtları uzun kenarından ikiye katlama



Görsel 2.31: Kâğıtların katlanması

9. İsteka yardımı ile ortadan kenarlara doğru iki hareket yaparak kâğıtların sırt kısmından kırma ve katlama işlemini yapınız (Görsel 2.32, 33).



Görsel 2.32: İsteka ile kâğıda kat izi yapma



Görsel 2.33: İsteka ile kâğıdı katlama

10. Katladığınız formları üst üste yerleştirerek bir sonraki işlem için bekletiniz (Görsel 2.34).



Görsel 2.34: Formaların katlanarak hazırlanması isteka ile kâğıdı katlama

Çalışmanız aşağıda verilen kontrol listesine göre değerlendirilecektir.

Uygulama Kontrol Listesi

Ölçütler	EVET	HAYIR
Malzemelerini eksiksiz olarak hazırladı.		
Ebatlandığı varakları üst üste masaya yerleştirdi.		
Kâğıtların kaymasına engel olmak için üstten bir eliyle bastırdı.		
Boştaki eliyle kâğıtları saydı.		
Kâğıtları baskı uygulayan elinde topladı.		
Hazırladığı varakları iki eliyle tutup masaya vurarak düzeltti.		
Kâğıtları uç uca gelecek şekilde katladı.		
Katladığı kâğıtları ortadan dışarıya doğru isteka ile kırdı.		



2.2.4. Sayfa Düzeni

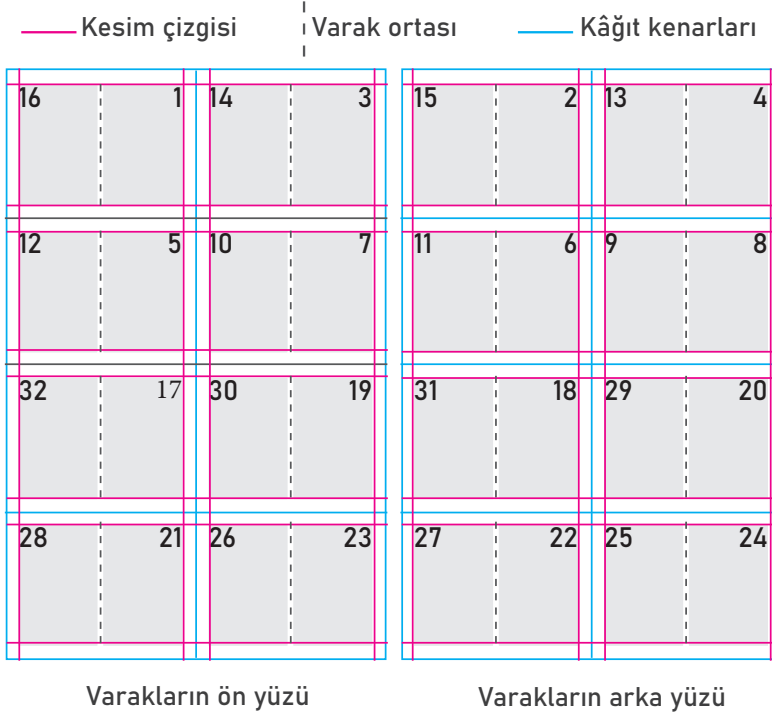

Görsel 2.35: Varakların ön ve arka yüzleri

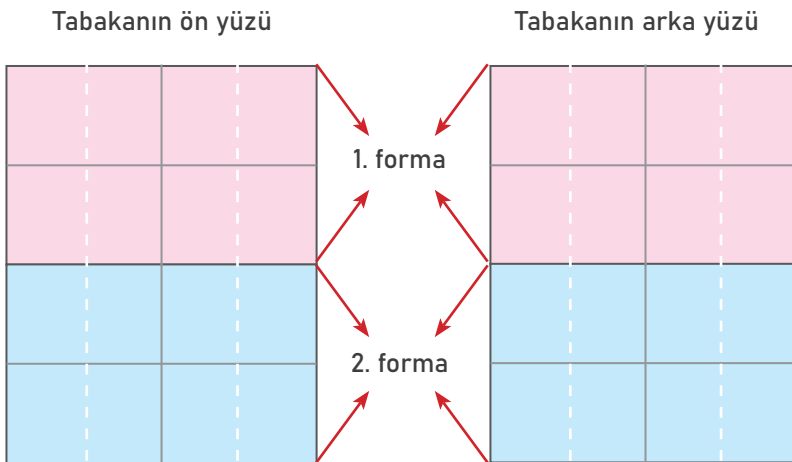

Görsel 2.36: Tabakaların kesim çizgileri

Yazma veya baskı kitaplar için en uygun bir araya getirme yöntemi formalamadır. Formalı olarak hazırlanan bir kitap veya defter ciltlendiğinde çok daha uzun ömürlü ve düzenli olacaktır. Kitabın sayfaları, formalama yapılmadan önce tabaka hâlindeki kâğıtlara forma düzeninde basılır. Tabakanın bir yüzüne varakların ön yüzü, diğer yüzüne varakların arka yüzleri basılmalıdır (Görsel 2.35).

Görsel 2.35'te bir tabakaya dörder varak, yani 16 sayfalık 2 forma sığacak şekilde yapılan bir dizgi işlemi gösterilmiştir. Bu şekilde hazırlanan baskılarda varakların kenarındaki mavi çizgiler ilk kesim çizgilerini, kırmızı çizgiler ise forma dikişleri yapıldıktan sonraki ikinci ve son kesim çizgilerini ifade etmektedir (Görsel 2.36).

Eğer bir el yazması için kâğıt hazırlığı yapılıyorsa dörder varaklı formalar boş olarak katlanır ve hazırlanır. Sırası ile boş sayfaların içine metin yazılır. Formalar kendi arasında sıralanır, dikiş işlemleri ve kenar kesimleri yapılır.

Günümüz baskı ve matbaa teknolojisinde ilk kesim yapılmadan tabakalar katlanmakta, son kesimin yapıldığı



farklı dizgi metotları bulunmaktadır. Bu şekilde katlama ve kesim yapılan dizgilerde bazı sayfalar ters olarak basılacak şekilde dizgi ve sayfa düzeni oluşturulur.

2.3. KLASİK CİLT UYGULAMASINDA DİKİŞ SIRT DESTEĞİ

Cilt sanatında kitap formlarını birbirine tutturmak, sayfaların düzenini korumak ve rahat açılmalarını sağlamak için birkaç farklı dikiş çeşidi uygulanmaktadır. Sırt dikişi yapılırken formların alt kenardan hizalanması, iğne deliklerinin (durak yerleri) sırtta hizalı olması önemlidir.

2.3.1. Dikiş İçin Gerekli Malzemeler

Klasik sırt dikişi için gereken malzemeler: sağlam ve ince bir iplik, iğne ve bal mumudur (Görsel 2.37). İplik seçiminde pamuk, ipek, keten veya plastik bazlı sağlam ve bükümü fazla ipler tercih edilir. İğnenin elde rahat tutulabilecek büyüklükte olması dikim esnasında rahat bir çalışma sağlar.



Görsel 2.37: Dikiş için gerekli malzemeler

2.3.2. Dikiş İçin Gerekli Malzemeleri Hazırlama

İki duraklı sırt dikişinde ip ölçüsü, en dıştaki iki durak arasındaki mesafenin forma sayısı ile çarpımının uzunluğunda olmalıdır. Ayrıca bu ölçü üzerine bir karış uzunluğunda (yaklaşık 20 cm) çalışma payı ipi eklenir ve ip kesilir (Görsel 2.38). İp, iki defa sürtülerek bal mumundan geçirilir.

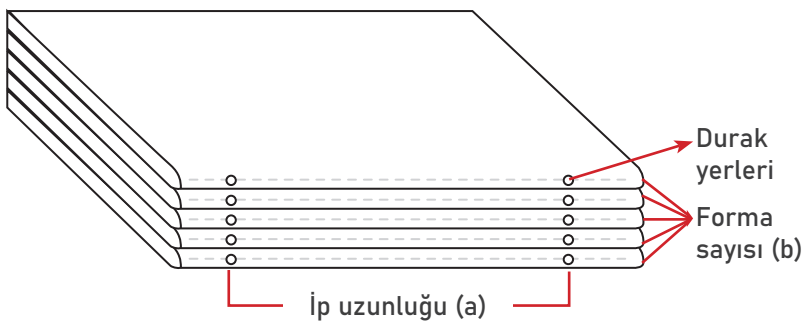

Formül

Sırt dikişi ipi ölçüsü= (a) İp uzunluğu x (b) Forma sayısı + 20 cm

Sırt dikişi ipi ölçüsü= a x b +20 cm

Görsel 2.38: Sırt dikişi için ip uzunluğu hesaplama

Dikkat



- İpin ölçülü olarak kesilmesi malzemenin israf olmamasını sağlar, ipin kısa kalma riskini azaltır.
- Bal mumu dikiş esnasında ipin düğümlenme ve bükülme risklerini azaltmakta, ipin daha tok ve düzgün durmasını sağlamaktadır.

Bilgi Kutusu

- Dünya üzerinde her coğrafyada o bölgenin şartları, kitapların kullanım alanları ve işlevleri sırt dikişlerinin farklı çeşitlerini ortaya çıkarmıştır.
- İlk örneklerini Mısır Kıptilerinin kullandığı kop-tik ciltleme yönteminde iki sert kap arasındaki formlar kapaklarla birlikte sırttan birbirine dikilir.
- Tek tek kâğıtlara yazı yazma alışkanlığına sahip Japonlarda, sayfaların dibe yakın kenarına delikler açılır ve iki kap arasına sıkıştırılan kâğıtlar, kaplarla birlikte dikilir.
- Belçika'ya özel dikiş yönteminde ise iki kap hazırlanır ve dibe yakın kenarlara sırtla aynı yönde delikler açılır. Kitabın sırtı kalınlığında ve uzunluğunda ayrı bir çita ile birlikte kaplar birbirine dikilir. Daha sonra forma dikişleri yapılırken her forma sırt çitasından kaba bağlanır.

2.3.3. Dikiş Çeşitleri

Cilt sanatında pek çok çeşit dikiş tekniği kullanılmakla beraber Türk İslam ciltlerinde 2, 4 ve 6 duraklı klasik dikişler benimsenmiştir. Klasik dikiş; sayfaların en rahat açıldığı, dikiş yerlerinin sırtta, deri altında kalarak görünmediği ve kitabın ebadına göre durak sayılarının artırılabilirdiği bir yöntemdir. Bu yönleri ile klasik dikiş ergonomiyi, estetiği, pratik ve kaliteli uygulamayı desteklemektedir. Ayrıca çok formalı, kalın veya büyük ebatlı kitaplarda Avrupai tezgâh dikişlerinin de kullanıldığı görülmektedir.

2.3.3.1. İki Duraklı (Aralıklı) Dikiş

İki duraklı dikiş, küçük ebatlı (A5 veya A6) kitap veya defterler için uygun bir dikiş tekniğidir. İki duraklı dikişte forma sırtında iğne ile iki adet delik kullanılarak dikiş yapılır. Bu delikler kitabın başı ve etek kenarlarından en az 3-4 cm içeride olmalıdır, böylece şiraze kolonları ve gizli kolon uygulamaları yapılacaksa buradaki alanlar kullanılabilir.

Kitabın ebadı kadar forma sayısı da dikiş çeşidini etkiler. Örneğin A5 ebadında 20 formalı bir defter veya küçük bir sözlük dikişi yapılacaksa dört duraklı dikiş tercih edilmelidir.

İpin ölçüsü, kitabın başı ve etek kenarlarına yakın duraklar (en baştaki ve en sondaki durak) arasındaki mesafenin forma sayısı ile çarpılıp çıkan sonuç üzerine 20 cm ip eklenmesi ile bulunur.

4. UYGULAMA

Süre: 4 ders saati

İki Duraklı Dikiş Yapma

Amaç

Sizden bu uygulamada aşağıdaki işlem basamakları doğrultusunda iki duraklı dikiş yapmanız beklenmektedir.

Kullanılacak Araç Gereç

- İplik
- İğne
- Gönye cetvel
- Kalem

Uygulama İçin Öneriler

İş sağlığı ve güvenliği ile ilgili kuralları dikkatlice okuyunuz.

İşlem Basamakları

1. İş önlüğünüzü giyiniz.
2. Listede bulunan malzemeleri çalışma tezgâhına yerleştiriniz.
3. Kitabın başı ve etek kenarlarına yakın duraklar (en baştaki ve en sondaki durak) arasındaki mesafeyi forma sayısı ile çarpınız, çıkan sonucun üzerine 20 cm ekleyerek ipin ölçüsünü bulunuz (Görsel 2.39).

4. Kestiğiniz ipi bal mumundan geçiriniz. Formaları sırt ve alt kenardan hizalayarak çalışma masasına yerleştiriniz. Belirlediğiniz durak yerlerine gönye veya cetvel yardımı ile işaretler koyunuz (Görsel 2.40).

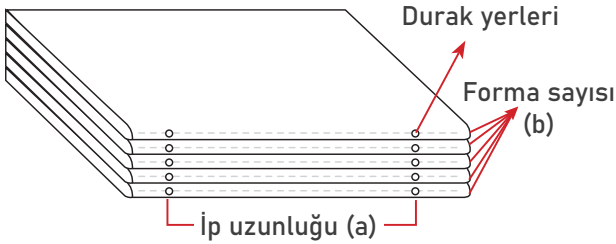

Formül

Sırt dikişi ipi ölçüsü= (a) İp uzunluğu x (b) Forma sayısı + 20 cm
Sırt dikişi ipi ölçüsü= a x b + 20 cm

Görsel 2.39: İki duraklı dikişte kullanılacak ipin hesaplanması



Görsel 2.40: Durakların işaretlenmesi

5. Kitabın baş tarafındaki ilk formayı alınız, masada düzeltiniz ve masanın köşe kenarlarına teğet olacak şekilde yerleştiriniz (Görsel 2.41).



Görsel 2.41: Durakların işaretlenmesi

6. Formanın ortasını bulunuz, aktif kullanmadığınız elinizi formanın ortasına koyunuz ve bastırınız (Görsel 2.42).



Görsel 2.42: Formanın ortasını bulma

7. İp taktığınız iğnenizi köşeye yakın birinci duraktan içeriye gönderiniz (Görsel 2.43).

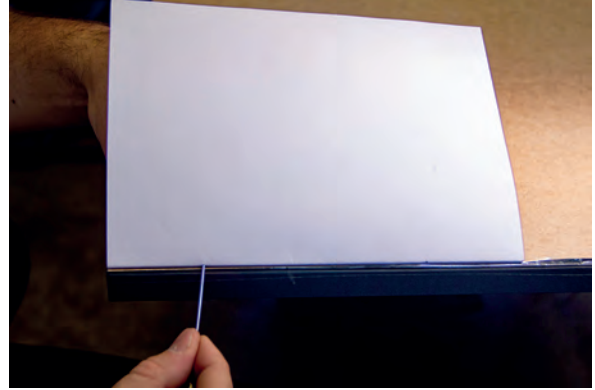

Görsel 2.43: İlk duraktan iğneyi geçirme

8. Dikiş işlemine başladığınız ilk durakta (sırtta) ipi 3-4 cm dışarıda bırakınız (Görsel 2.44).

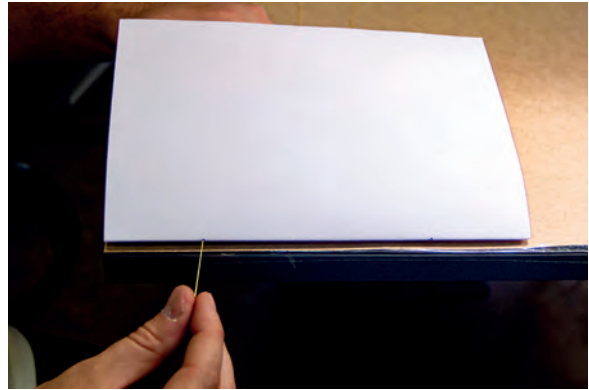

Görsel 2.44: Başlangıç durağında ip bırakma

9. İğneyi formanın sırtından içeriye doğru göndererek dikişe başlayınız. Bir elinizle iğneyi içerde tutunuz (Görsel 2.45), diğer elinizin başparmağı ile forma ortasından bastırınız. İçerdeki elinizle iğneyi çekiniz (Görsel 2.46).



Görsel 2.45: Dikiş işlemine başlama

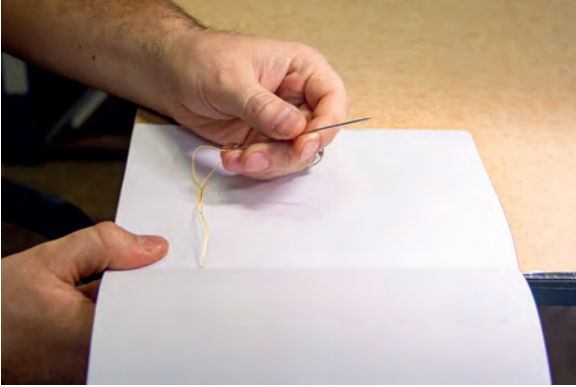

Görsel 2.46: İğnenin iç kısma çıkarılması

10. Dik bir pozisyonda oturarak boş elinizle formanın sağa ve sola hafifçe yatmasını sağlayınız, forma sırtındaki durak yeri ile diğer elinizdeki iğneyi hizalayınız. İğne tuttuğunuz elinizi formanın içinde ikinci durağın karşısına hizalayınız ve formanın ortasına bastırınız (Görsel 2.47).

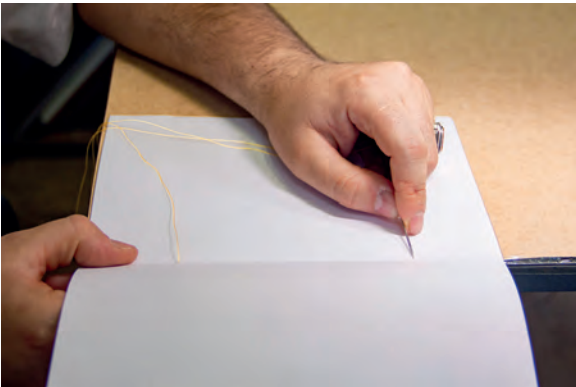

Görsel 2.47: İğnenin forma sırtına çıkarılması

11. İğneyi dışarıya gönderiniz, diğer elinizle iğne ve ipi dış kenara doğru çekiniz (Görsel 2.48). Sırt dikişini uygularken ipin boşluğunu almak için iğnenin her batış çıkışında ipi dış kenarlara doğru çekiniz. İpliğin yönünü içeri çevirdiğinizde formalarda yırtılma olacaktır. İpi boşluk bırakmadan sırtta yakın kenara teğet olacak şekilde çekerek ilerleyiniz.

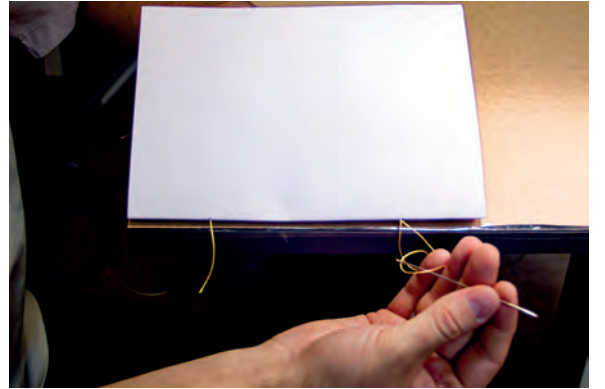

Görsel 2.48: İpliğin dış kenar yönünde çekilmesi

12. İkinci formayı ilk formanın üstüne koyunuz, alt kenar ve sırttan ilk formayla hizalayınız (Görsel 2.49).



Görsel 2.49: İkinci formanın yerleştirilmesi

13. İğnenin en son çıktığı deliğin üzerindeki ikinci formanın ikinci durak yerinden iğneyi içeriye gönderiniz (Görsel 2.50).

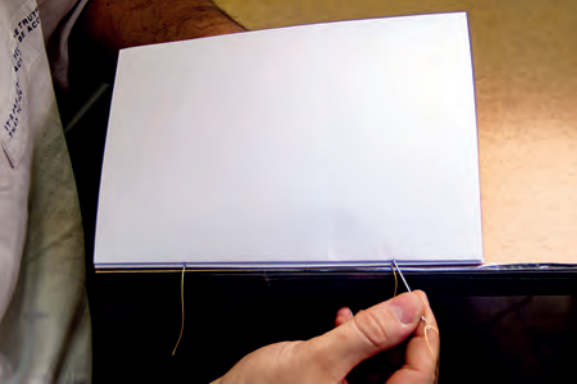

Görsel 2.50: İkinci formanın ilk tutturma dikişi

14. İçerdeki iğneyi, alt kenara yakın olan birinci durak yerinden dışarıya gönderiniz (Görsel 2.51). İçeriden gelen ipleri sıkılaştırınız.

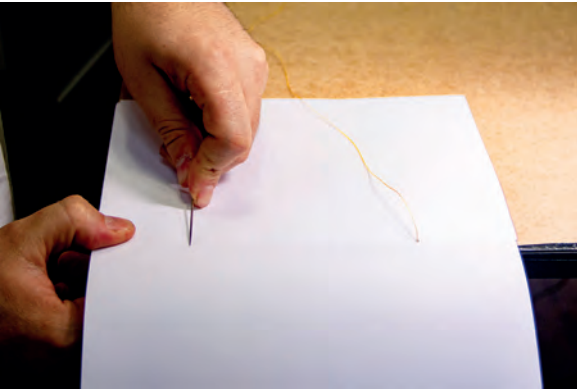

Görsel 2.51: İkinci formanın dikilmesi

15. İlk formanın sırtında dışarıda bıraktığınız ip ile iğnedeki ipi birkaç kez kördüğüm yaparak ilk iki formayı birbirine bağlayınız (Görsel 2.52). İpin ucunda 2-3 cm bırakınız ve ipin fazla kısmını kesiniz (Görsel 2.53).

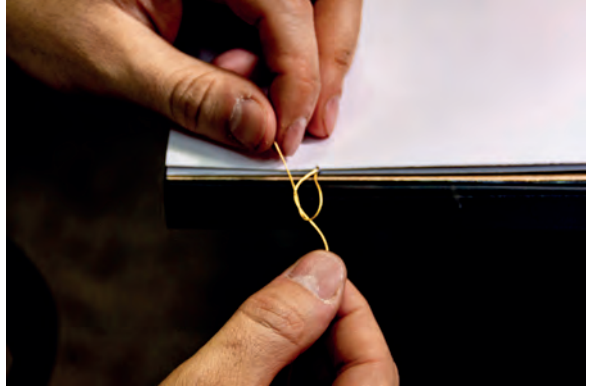

Görsel 2.52: İplerin düğümlenmesi



Görsel 2.53: Fazla ipin kesilmesi

16. Üçüncü formayı dikiş ve iğneyi dışarı çıkarınız. İğneyi bir alttaki iki forma arasından (ilk iki formanın arasından) üst kenara doğru gönderiniz ve ipi çekiniz (Görsel 2.54, 55).



Görsel 2.54: İğneyi iki forma arasından geçirme



Görsel 2.55: İpin çekilerek bolluğunun alınması

17. Oluşan halkanın içinden iğneyi geçiriniz ve düğüm oluşturunuz (Görsel 2.56).



Görsel 2.56: Düğüm oluşturma

18. Düğümü sıkıştırırken ipi düğüme yakın bir mesafeden tutunuz; yukarı, aşağı ve dış kenar yönünde çekerek sıkıştırınız (Görsel 2.57, 58).



Görsel 2.57: İpi yukarı yönde sıkıştırma



Görsel 2.58: İpi aşağı yönde sıkıştırma

19. Son formayı diktikten sonra bir alttaki iki forma arasından iki kez düğüm yapınız (Görsel 2.59, 60).



Görsel 2.59: İpin halka yaparak düğümlenmesi

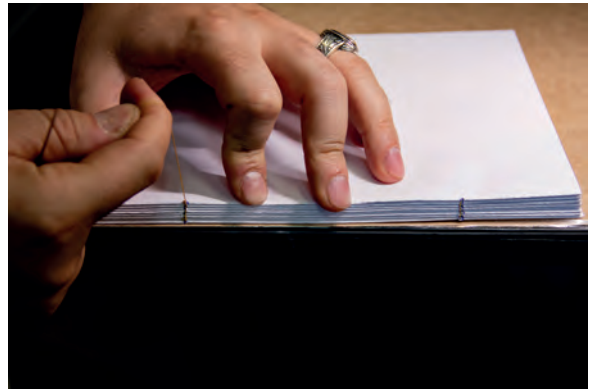

Görsel 2.60: Yapılan düğümün sıkıştırılması

UYGULAMA

20. İpin ucunu 3 cm uzunlukta bırakınız ve ipin fazla kısmını keserek iki duraklı formaların dikiş işlemini bitiriniz (Görsel 2.61, 62).



Görsel 2.61: Dikilen formanın dış görünümü

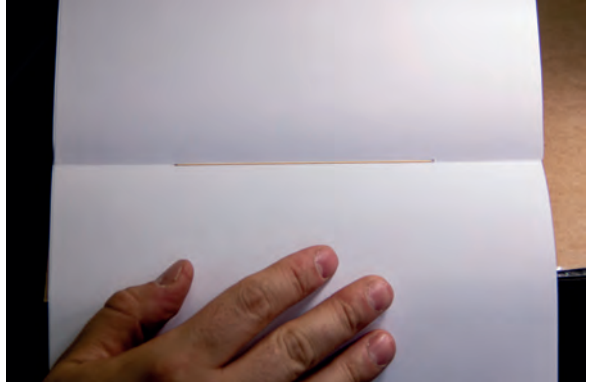

Görsel 2.62: Dikilen formanın iç görünümü

Çalışmanız aşağıda verilen kontrol listesine göre değerlendirilecektir.

Uygulama Kontrol Listesi

Ölçütler	EVET	HAYIR
Malzemelerini eksiksiz olarak hazırladı.		
Gerekli iplik hesaplamasını yaptı.		
Formaların durak yerlerini işaretledi.		
Formanın köşeye yakın birinci durağından dikişe başladı.		
İpin 3-4 cm'sini dışarda bıraktı.		
İkinci duraktan iğneyi dışarı çıkardı.		
Kâğıtları uç uca gelecek şekilde katladı.		
Katladığı kâğıtları ortadan dışarıya doğru isteka ile kırdı.		
Formanın son durak yerinde ipin boşluğunu aldı.		
Formaya zarar vermemek için ipi yana doğru çekti.		
İkinci formayı hizalayarak yerleştirdi.		
İlk formanın birinci durağında bıraktığı ipe düğüm yaptı.		
Üçüncü formanın dikişini yaptı.		
Son durakta iğneyi ilk forma arasından geçirerek düğüm yaptı.		
Son formanın dikişini tamamladığında iki kez düğümledi.		



2.3.3.2. Dört Duraklı Dikiş

Dört duraklı dikiş, forma sırtında dört delik kullanılarak yapılır. A5 ve A4 ebatları arasında hazırlanacak kitap veya defterler için uygun bir dikiştir. Büyük ebatlarda (A3 ve daha büyük) kitap veya deftere dikiş yapılacaksa durak sayıları ikişer artırılarak altı duraklı ve sekiz duraklı dikiş yapılabilir (Görsel 2.63).

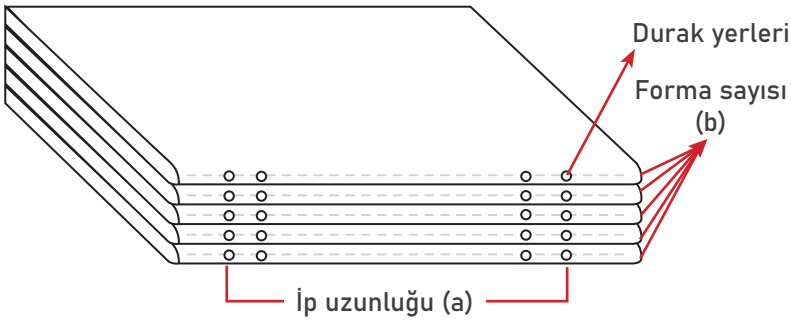

Formül

$$\text{Sırt dikişi ipi ölçüsü} = (a) \times (b) + 20 \text{ cm}$$

Görsel 2.63: Dört duraklı dikiş için gerekli ipin hesaplanması

Dört duraklı dikiş yapılırken ipin ölçüsü, baş ve etek kenarlarına yakın duraklar (en baştaki ve en sondaki iki durak) arasındaki mesafenin forma sayısı ile çarpımı ve çıkan sonucun üzerine 20 cm daha ip eklenmesi ile bulunur.

Kesilen ip bal mumundan geçirilir. Formalar sırttan ve alt kenardan hizalanır ve masaya yatırılır. Belirlenen durak yerlerine gönye cetvel yardımı ile işaretler yerleştirilir. Eğer kitap dikimi yapılacaksa kitabın baş tarafındaki ilk forma alınır, masada düzeltilir ve masanın köşe kenarlarına teğet olacak şekilde konur. Sıralamanın önemli olmadığı boş bir defter dikişilecekse hangi formadan başlandığı fark etmeyecektir.



5. UYGULAMA

☀ Süre: 4 ders saati

Dört Duraklı Dikiş Yapma

Amaç

Sizden bu uygulamada aşağıdaki işlem basamakları doğrultusunda dört duraklı dikiş yapmanız beklenmektedir.

Kullanılacak Araç Gereç

- İğne
- İplik
- Bal mumu
- Gönnye cetvel
- Kalem

İşlem Basamakları

1. İş önlüğünüzü giyiniz.
2. Listede bulunan malzemeleri çalışma tezgâhına yerleştiriniz.
3. Hesapladığınız ölçüde ipi mumlayınız ve iğneye takınız. Formaları sırttan ve alt kenardan hizalayınız ve masaya yatırınız. Belirlenen durak yerlerine gönnye cetvel yardımı ile işaretler koyunuz (Görsel 2.64).

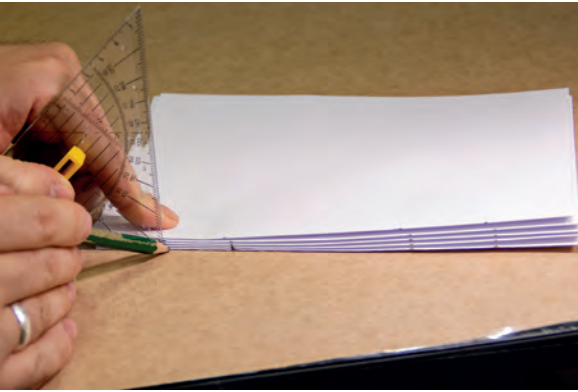

Görsel 2.64: Durak yerlerinin işaretlenmesi

Uygulama İçin Öneriler

İş sağlığı ve güvenliği ile ilgili kuralları dikkatlice okuyunuz.

4. Kitabın baş tarafındaki ilk formayı alınız, masada düzeltiniz ve masanın köşe kenarlarına teğet olacak şekilde masaya yerleştiriniz (Görsel 2.65).



Görsel 2.65: İlk formanın yerleştirilmesi

5. İp takılı iğnenizi elinize alınız. Formanın ortasını bulunuz, boşta olan elinizi formanın ortasına koyarak bastırınız. Diğer elinizdeki iğneyi formanın sırtından, köşeye yakın birinci duraktan içeriye gönderiniz (Görsel 2.66).

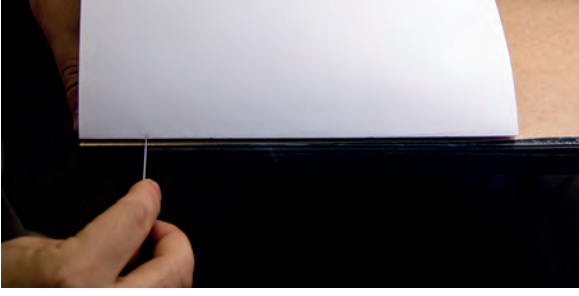

Görsel 2.66: İğnenin forma sırtından içeri girmesi

6. Formanın içindeki elinizle iğneyi tutunuz. Dışardaki elinizin başparmağı ile forma ortasından bastırınız. Sırtta 3-4 cm ip dışarıda kalana kadar içerdeki elinizle iğneyi çekiniz (Görsel 2.67).



Görsel 2.67: Forma dikişinin başlangıç işlemi

7. Bedeninizi dik bir pozisyonda tutarak boşta duran elinizle formayı sağa ve sola hafifçe yatırarak bastırınız, forma sırtındaki ikinci durak yeri ile elinizdeki iğneyi hizalayınız. Forma içindeki elinizle iğneyi dışarıya gönderiniz (Görsel 2.68).

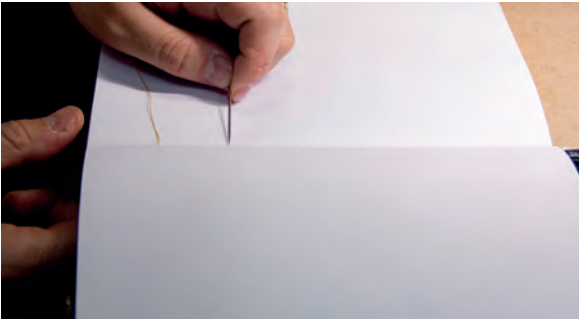

Görsel 2.68: İkinci durak iğne hareketi

8. Dışardaki elinizle iğne ve ipi dış kenara doğru çekiniz (Görsel 2.69).

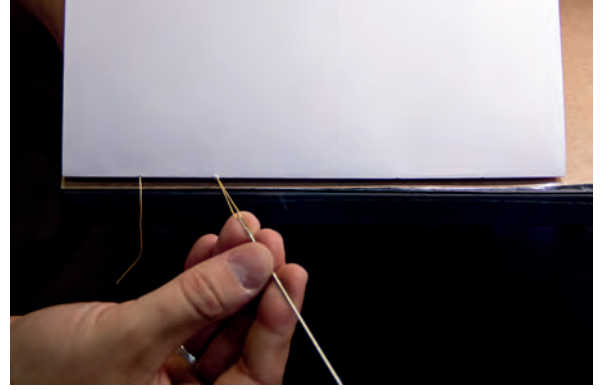

Görsel 2.69: İğne ve ipliği dışarı çekme

9. Üçüncü durağa kadar olan mesafede ipi forma sırtında (dışarıdan) devam ettiriniz (Görsel 2.70), sırttaki üçüncü durağın işaretli yerinden iğneyi içeriye gönderiniz (Görsel 2.71).

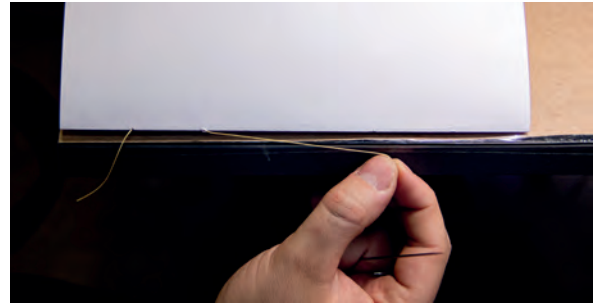

Görsel 2.70: İpliği forma sırtından devam ettirme

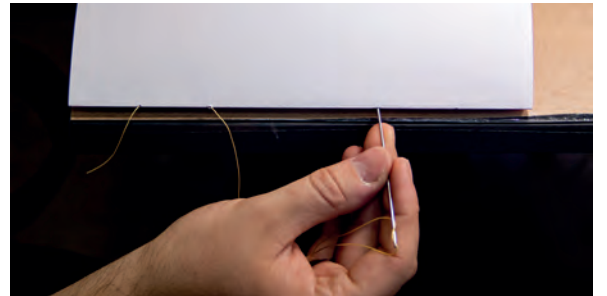

Görsel 2.71: Üçüncü durak iğne hareketi

10. Formanın içindeki elinizle iğneyi içerden çekiniz ve ipin boşluğunu alınız (Görsel 2.72, 73).

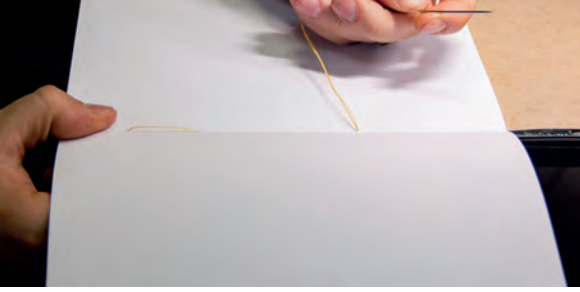

Görsel 2.72: İğnenin forma içine çekilmesi

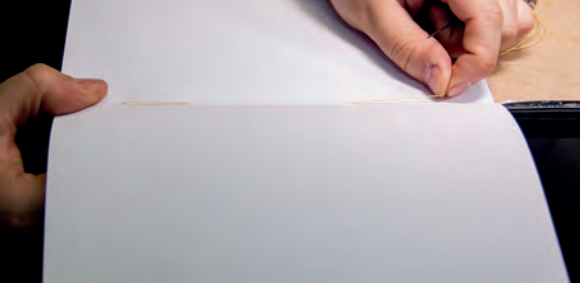

Görsel 2.73: İpin boşluğunun alınması

11. İğneyi, formanın içindeki elinizle dördüncü durağın karşısına gelecek şekilde hizalayınız ve dışarıya gönderiniz (Görsel 2.74). İpin boşluğunu alınız (Görsel 2.75).



Görsel 2.74: Dördüncü durak dikişi

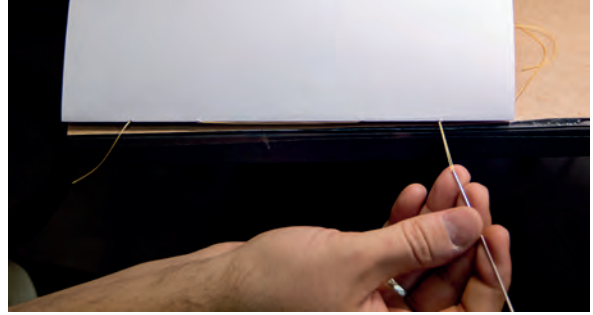

Görsel 2.75: İpin boşluğunun alınması

12. İkinci formayı ilk formanın üstüne koyunuz, alt kenar ve sırttan ilk formayla hizalayınız (Görsel 2.76).

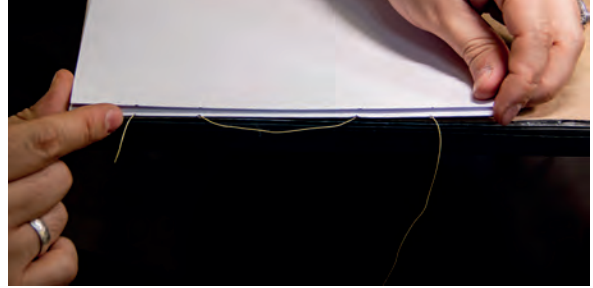

Görsel 2.76: İkinci formanın yerleştirilmesi

13. İğneyi en son çıktığı deliğin üzerindeki durak yerinden (ikinci formanın dördüncü durağı) içeriye gönderiniz (Görsel 2.77).

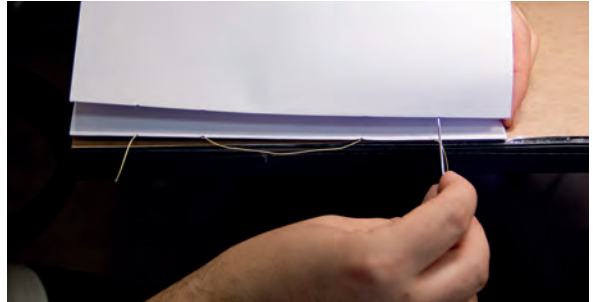

Görsel 2.77: İkinci forma birinci dikiş işlemi

14. İçerdeki iğneyi ikinci formanın üçüncü durak yerinden dışarıya gönderiniz (Görsel 2.78).



Görsel 2.78: İkinci formanın üçüncü durak yerinden dışarı çıkarma

15. İğneyi birinci formanın sırttaki dikiş ipinin arasından geçiriniz (Görsel 2.79).

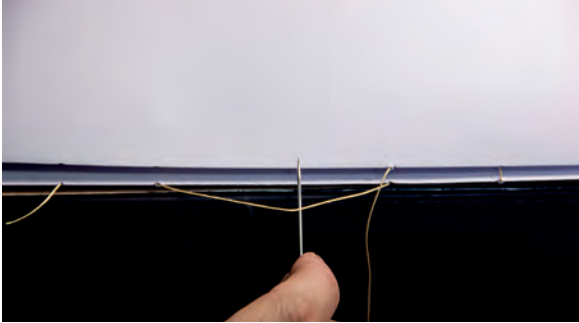

Görsel 2.79: İğnenin sırt dikiş ipinin arasından geçirilmesi

16. İğnenizi ikinci formanın ikinci durak yerinden içeriye gönderiniz (Görsel 2.80) ve birinci durak yerinden dışarıya çıkarınız (Görsel 2.81).

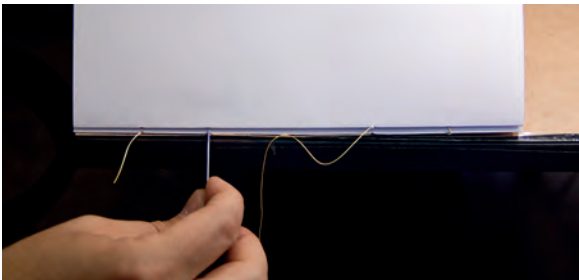

Görsel 2.80: İkinci durak dikişi

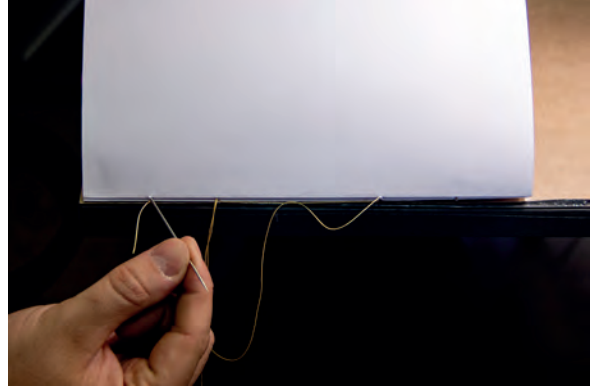

Görsel 2.81: İğnenin dışarı çıkarılması

17. İlk formanın birinci durağında sırtta bıraktığınız ip ile kördüğüm yapınız (Görsel 2.82). Dikiş işlemini bitirdiğiniz iki formayı birbirine bağlamak için düğüm yaptığınız ipin ucunda 2 cm bırakarak ipi kesiniz.



Görsel 2.82: Başlangıç ipi ile düğüm işlemi

18. Diktiğiniz formların üzerine üçüncü formayı yerleştiriniz ve hizalayınız. En son ipin çıktığı durak yerinin üstündeki durak yerinden (üçüncü forma birinci durak) iğneyi içeriye gönderiniz (Görsel 2.83). Üçüncü formanın ikinci durak yerinden iğneyi dışarıya gönderiniz (Görsel 2.84).

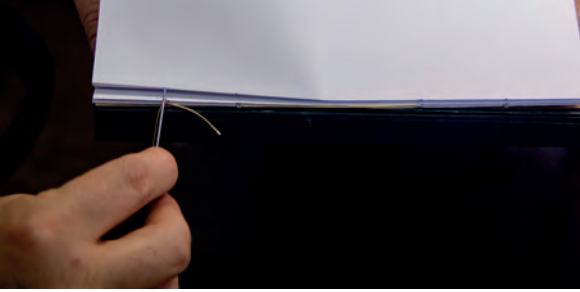

Görsel 2.83: Üçüncü formanın başlangıç dikişi

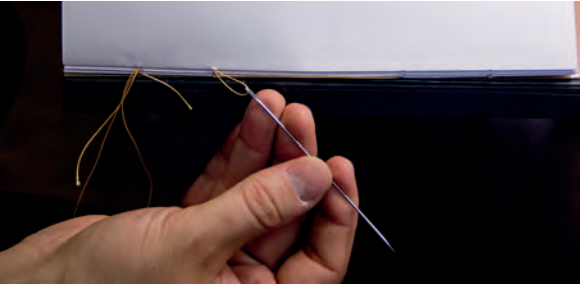

Görsel 2.84: İğnenin dışarı çıkarılması

19. İğnenizi ikinci formanın sırtta kalan dikiş ipinin arasından geçirin (Görsel 2.85), üçüncü formanın üçüncü durak yerinden içeriye gönderiniz (Görsel 2.86).

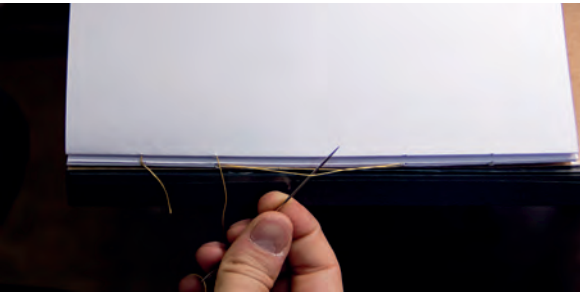

Görsel 2.85: İğneyi sırt ipinin arasından geçirme

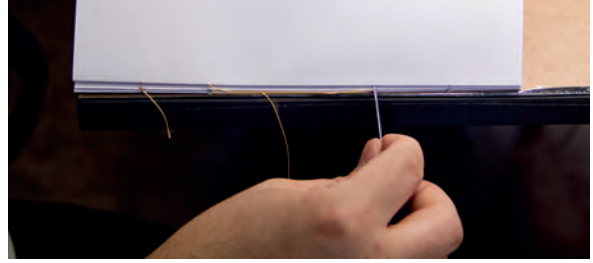

Görsel 2.86: Sırt ipinden geçirilen iğnenin üçüncü duraktan içeri gönderilmesi

20. İğnenizi üçüncü formanın dördüncü durağından dışarıya gönderiniz. Altta formalar ile üçüncü formayı bağlamak için iğnenizi bir alttaki iki forma arasından (yani ilk iki formanın arasından) üst kenara doğru gönderiniz ve ipi çekiniz (Görsel 2.87). Oluşan halkanın içinden iğnenizi geçirerek düğüm yapınız (Görsel 2.88).



Görsel 2.87: İğnenin iki forma arasından geçirilmesi



Görsel 2.88: Düğüm oluşturma

UYGULAMA

21. Düğümü sıkıştırırken ipi düğüme yakın bir mesafeden tutunuz; yukarıya, aşağıya ve dış kenara çekerek sıkıştırınız. Üçüncü formayı dikerken alttaki formalarla yaptığınız bağlama ve düğümleme işlemlerini bütün formalara aynen uygulayınız. Son formayı diktikten sonra bir alttaki iki forma arasından ipi geçiriniz, oluşan halkanın içinden düğüm yapınız. İpin ucunu 3 cm uzunlukta bırakınız ve fazla kısmını kesiniz (Görsel 2. 89, 90).



Görsel 2.89: Dikiş işlemi tamamlanmış formaların sırt görünümü

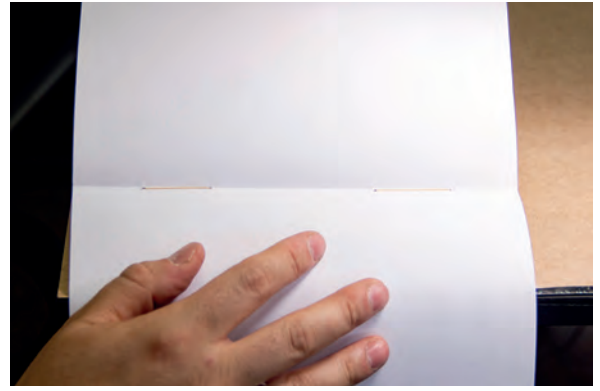

Görsel 2.90: Dikiş işlemi tamamlanmış formaların iç görünümü

Çalışmanız aşağıda verilen kontrol listesine göre değerlendirilecektir.

Uygulama Kontrol Listesi

Ölçütler	EVET	HAYIR
Malzemelerini eksiksiz olarak hazırladı.		
Hesapladığı ipi mumladı.		
Formaların durak yerlerini işaretledi.		
Formanın köşeye yakın birinci durağından dikişe başladı.		
İpin 3-4 cm'sini dışarda bıraktı.		
İkinci duraktan üçüncü durağa kadar ipi forma sırtından yürüttü.		
Formanın son durak yerinde ipin boşluğunu aldı.		
İkinci formayı hizalayarak yerleştirdi.		
Üçüncü durakta iğneyi birinci formanın sırtındaki ipin arasından geçirdi.		
İlk formanın birinci durağında bıraktığı iple düğüm yaptı.		
Üçüncü formanın dikişini yaptı.		
Üçüncü formanın son durağında düğüm yaptı.		
Son formanın dikişini tamamladığında iki kez düğümlendi.		



2.3.3.3. Sırt Dikişi Sırasında İplik Kopması

Sırt dikişi sırasında bazen ipler kopabilmektedir. Bu durum, ilk formaların dikilmesi sırasında meydana gelmişse dikilen kısımlar sökülmeli, yeni bir ip ile tekrar dikişe başlanmalıdır. Ancak formaların birleştirilme işleminde ilerlendi veya formaların büyük çoğunluğu dikildi ise en son dikilen formanın iç kısmında eski ip ile yeni ipler birbirine düğümlenir. Dikiş ipine ek yapılırken ipler yan yana getirilir (Görsel 2.91), önce tek bir ip gibi kabul edilerek üzerine kördüğüm atılır (Görsel 2.92), sonra bu iki ipin uçları birbirine kördüğüm yapılır ve düğümler sıkıştırılır (Görsel 2.93, 94). Dikiş ipine yapılacak eklemeler mutlaka forma ortalarında (kitabın içinde) yapılmalıdır (Görsel 2.95).



Görsel 2.91: İpleri yan yana getirme



Görsel 2.92: İplerin düğümlenmesi

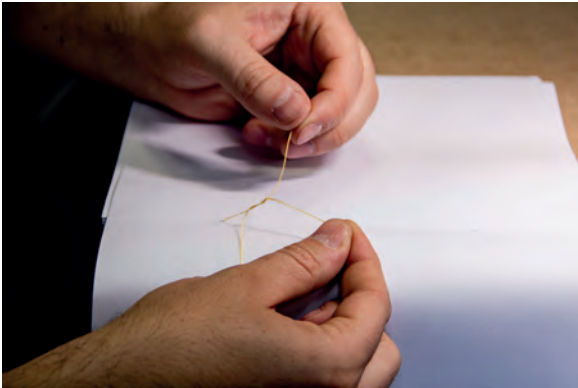

Görsel 2.93: İki ipin uçlarının düğümlenmesi



Görsel 2.94: Düğümün sıkıştırılması



Görsel 2.95: Eklenen ipin kitabın iç kısmındaki görünümü



2.3.3.4. Tezgâh Dikişi

Tezgâh dikişi genellikle Avrupalı ciltlerde uygulanan ve kullanılan bir dikiş yöntemidir. Avrupalı ciltlerde deri, Türk İslam ciltlerine oranla daha kalın olduğu için kapağı taşıyacak şekilde dikiş yapılır. Kapağın ağırlığını taşıyabilecek en uygun dikiş çeşidi de tezgâh dikişidir (Görsel 2.96).

Tezgâh dikişi yapılırken formaların sırtına konulan durak yerlerinden delikler delinir (Görsel 2.97). Durak sayısı yine kitabın ebadına ve kalınlığına göre tespit edilir.

Tezgâhın alt ve üst taraflarında bulunan yatay çitalar arasında durak sayısı adedince keten iplik (sicim) bağlanır (Görsel 2.98).

Formalar tezgâhta gerili olan keten kolonlara yaslanır. Formaların içinden çıkan dikiş ipi, kolonların etrafından geçirilip tekrar aynı deliğin içinden formanın içine aktarılır. Dikiş ipi sonraki durak yerine kadar formanın içinden gider. Durak yerinden dışarıya çıkartılıp kolonun etrafında dolaşan ip, aynı durak yerinden içeriye gönderilir (Görsel 2.99, 100). Tezgâh dikişinin başlangıç, bir üst formaya geçiş ve bitirme noktadaki düğümlenme işlemleri, iki duraklı ve dört duraklı dikiş uygulaması ile aynıdır.



Görsel 2.96: Forma dikişinde kullanılan tezgâh

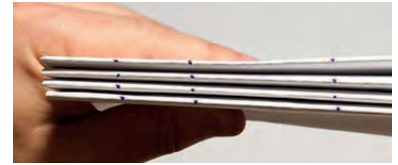

Görsel 2.97: Formaların durak yerlerinin delinerek hazırlanması

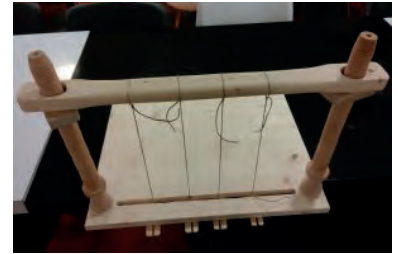

Görsel 2.98: Tezgâhın kolonlarının hazırlanması

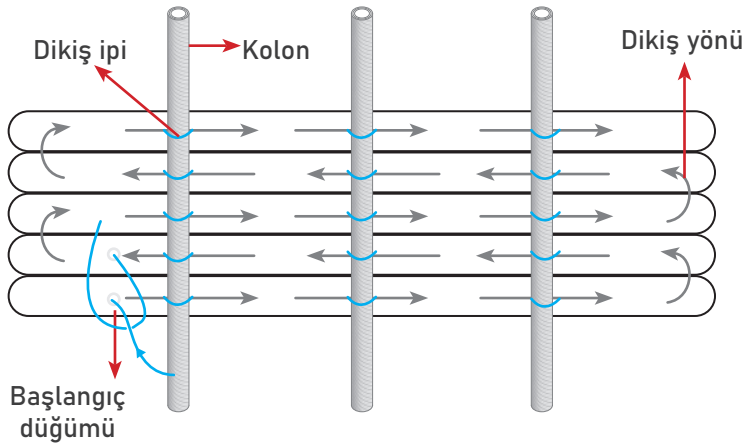

Görsel 2.99: Tezgâh dikişi



Görsel 2.100: Tezgâh dikişiyile dikilen üst üste yerleştirilmiş forma

Tezgâh dikişi uygulanan Avrupalı ciltlerin sırtına kambura yapılır. Dikiş kolonları mukavva kaplar ile bağlanır, kaplara ve kitabın sırtına tek parça deri geçirilerek klasik Avrupalı cilt tamamlanır.

Dikkat

Kitabın sırtında kalan kolon ipleri sırt derisi altından belli olacağı için tezgâh dikişi, klasik Türk İslam cilt üslubu ile uyuşmamakta, klasik eserlerde tezgâh dikişi yapılmamaktadır. Türk İslam cilt sanatını günümüze taşıyan sanatkarlar, Avrupalı teknikler ile Türk İslam cilt sanatı tekniklerini bir arada kullanmamaya özen göstermiştir.

2.3.4. Kitaba Uygun Dikiş Yapma

Yazma eser restorasyonunda ve konservasyonunda, sökülen formalar restore edildikten sonra tekrar dikişleri yapılır. Bu dikiş, kitabın orijinal dikişine sadık kalınarak yapılmalıdır. Kitapta iki formalı dikiş kullanıldı ise iki duraklı, dört duraklı dikiş kullanıldı ise dört duraklı dikiş yapılmalıdır. Restore edilen eser Avrupalı cilt tekniklerinden biri olan tezgâh dikişi ile dikilmişse tekrar tezgâh dikişi yapılmalıdır.

2.3.5. Sırt Bezi Desteği

Klasik Türk İslam cilt sanatında forma dikişleri yapıldıktan sonra kitap sırtına mermerşahi adı verilen pamuk iplikten dokunmuş bir tülbent ile sırt bezi yapıştırılır. Sırt bezinin boyu kitabın boyundan kısa, eni ise kitabın eninden yaklaşık 1 cm daha geniş olacak şekilde ayarlanır (Görsel 2.101).

Kitabın ebatlarına uygun şekilde hazırlanan tülbentin köşeleri 45 derecelik açı ile kesilir. Sırt bezinin düzgün ve doğru ölçülerde hazırlanması ve kenarlarının düzgün kesilmesi önemlidir.

Sırt bezi yapıştırılmadan önce kitap veya defter iki tarafına mukavva konularak cendereye bağlanır. Kitabın sırtına boşluk kalmayacak şekilde yapıştırıcı sürülür ve sırt bezi ortalanarak yapıştırılır. Sırt bezi üzerinden isteka ile geçilerek düzgün yapışması sağlanır. Sırt bezinin üzerine tutkal sürülür, isteka ile düzeltmeler yapılır ve sırt bezi kurumaya bırakılır. Sırt bezinin kitabın ön ve arka yüzüne taşan kısımları yan kâğıdından sonra yapıştırılır.

Kitabın sırtı

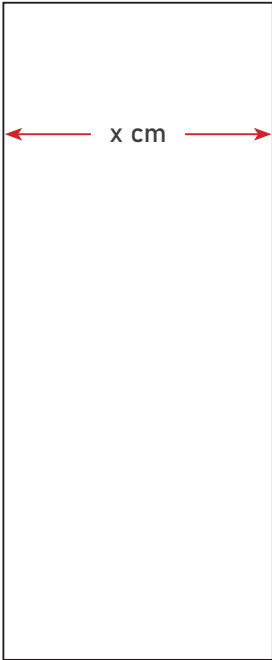

Sırt bezi

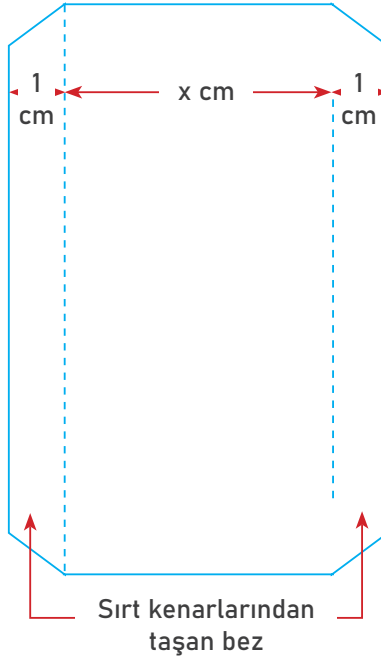

Görsel 2.101: Sırt bezi hazırlama

6. UYGULAMA

Süre: 1 ders saati

Sırt Bezi Desteği Yapma

Amaç

Sizden bu uygulamada aşağıdaki işlem basamakları doğrultusunda sırt bezi desteği yapmanız beklenmektedir.

Kullanılacak Araç Gereç

- 30 cm tülbent
- Cetvel
- Makas
- Mukavva
- Yapıştırıcı
- İsteke

Uygulama İçin Öneriler

İş sağlığı ve güvenliği ile ilgili kuralları dikkatlice okuyunuz.

İşlem Basamakları

1. İş önlüğünüzü giyiniz.
2. Listede bulunan malzemeleri çalışma tezgâhına yerleştiriniz.
3. Hesapladığınız kitap sırt bezi (Görsel 2.101) ölçüsüne uygun şekilde tülbendin bir kenarından kurşun kaleminizle işaretler koyunuz ve işaretler üzerinden sırt bezini kesiniz. Sırt bezinin köşelerini 45 derecelik açılarla kesiniz (Görsel 2.102).

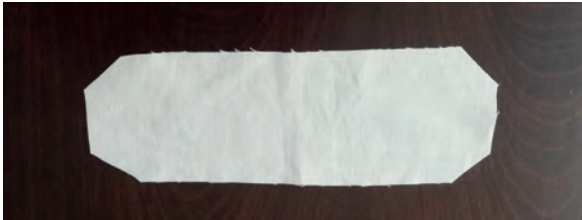

Görsel 2.102: Sırt bezi kesme

4. Kitabınızın iki tarafına mukavva koyarak cendereye bağlayınız (Görsel 2.103).

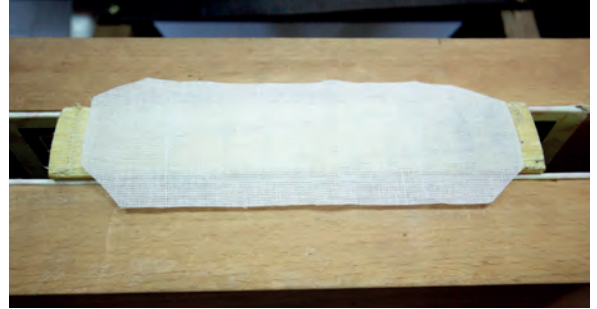

Görsel 2.103: Sırt bezi yapıştırmak için kitabın cendereye sıkıştırılması

5. Kitabın sırtına boşluk kalmayacak şekilde yapıştırıcı sürünüz ve sırt bezini yapıştırıcının üzerine ortalarak yapıştırınız (Görsel 2.104, 105).



Görsel 2.104: Kitabın sırtına yapıştırıcı sürme



Görsel 2.105: Kitabın sırtına bezin yerleştirilmesi

6. Sırt bezi üzerinden isteka ile düzgün hareketlerle geçiniz ve sırt bezinin yapışmasını sağlayınız (Görsel 2.106).

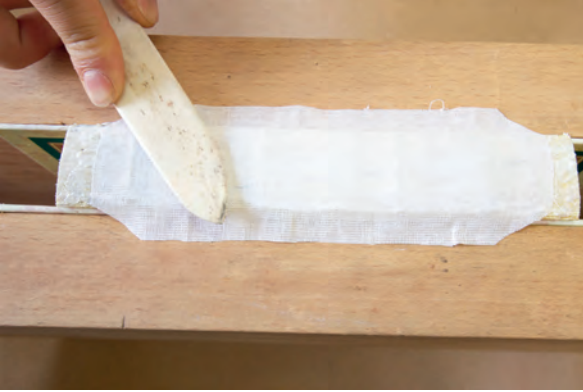

Görsel 2.106: Sırt bezinin yapıştırılması

7. Yapıştırdığınız sırt bezinin üzerine, kenarda bırakılan fazla kısımlar hariç, tutkal sürünüz (Görsel 2.107).



Görsel 2.107: Sırt bezinin üzerine yapıştırıcı sürme

8. Sırt bezinin üzerinden sürülen yapıştırıcıyı isteka ile düzeltiniz ve sırt bezini kurumaya bırakınız (Görsel 2.108).



Görsel 2.108: Yapıştırıcının düzeltilmesi

Çalışmanız aşağıda verilen kontrol listesine göre değerlendirilecektir.

Uygulama Kontrol Listesi

Ölçütler	EVET	HAYIR
Malzemelerini eksiksiz olarak hazırladı.		
Sırt bezi hesaplamasını yaptı.		
Sırt bezini keserek hazırladı.		
Dikilen formları iki mukavva arasında cenderede sıkıştırdı.		
Kitabın sırtına yapıştırıcı sürdü.		
Sırt bezini yerleştirdi.		
Sırt bezi üzerinden isteka ile yapıştırdı.		
Sırt bezi üzerinden yapıştırıcı sürdü.		
Sırt bezi üzerine sürdüğü yapıştırıcıyı isteka ile düzeltti.		
Kitabı kurumaya bıraktı.		



2.4. ŞİRAZE OLUŞTURMA

Şiraze, klasik cilt sanatının öne çıkan unsurlarından bir tanesidir. Şiraze örgüsü, en ince ipek iplik ibrişim veya orta kalınlıkta ipek iplik kordonet ile yapılır. Şiraze; kitabın baş ve etek kenarlarında sırtta en yakın yerde forma başlarının görüntüsünü kapatır, farklı renk ve örgü çeşitleri ile kitabın tezyinatını daha da güzelleştirir. Ayrıca şirazenin örüldüğü şiraze kolonları ve gizli kolon uygulamaları kitabın sağlamlığını artırır.

2.4.1. Gizli Kolon

Yeni hazırlanan veya yeniden dikilen kitaplarda kitabın daha sağlam hâlde bir arada durmasını sağlamak ve sayfaların dağılmasını önlemek için sırt dikişinden sonra, şiraze örme işlemine başlanmadan önce yapılan uygulamaya **gizli kolon** denir. Şiraze yastığı altında kaldığı için bu ismi almıştır.

Kitabın sırtına, gizli kolon atılacak kenara yakın şekilde ince, uzun bir kâğıt şerit yatırılır; şeridin uçları yan kâğıtlara yapıştırılır. Bu şeridin kalınlığı gizli kolonların uzunluğu için bir ölçü oluşturmaktadır.

Gizli kolon ve şiraze kolonları örülmeden önce kitabın forma ortalarına bir ucu kısa diğer ucu uzun olacak şekilde **saplama** denilen kâğıtlar yerleştirilir.

Gizli kolon ipi, atılacak kolon sayısının iki katı (kolon kitabın içinden gider ve sırttan geri gelir) ile belirlenen gizli kolon uzunluğunun çarpımı uzunluğundadır. Örneğin 20 adet forma ortasından "x" uzunlukta gizli kolon yapılacaksa $20 \times 2 = 40$ cm uzunluğunda ip kesilir.

Kitabın iki tarafına kitabın ölçülerinde bir mukavva konur; gizli kolon atılacak kenar ve kitap, dipten içeriye 1-2 cm boşluk bırakılarak cendereye sıkıştırılır. Gizli kolon dikilirken kolon ipinin bir ucu, kitabın birinci forması arasından iğne yardımı ile sırtta çıkartılır ve sırtta kördüğüm ile iki üç defa düğümlenir. Sırası ile bütün forma ortalarından geçirilerek kolonlar atılır. Son formadan sonra sırtta kalan ip sırtta en yakın yerden kördüğüm ile birkaç defa düğümlenir, fazla kısmı kesilir ve gizli kolon uygulaması tamamlanmış olur.



Dikkat

Saplamalar yan yana konulursa her bir kâğıdın kalınlığı bir araya geldiğinde kitap şişer. Bu şekilde sağlıklı bir uygulama yapılamaz. Saplamalar kitabın kenarında "V" şekli oluşturacak şekilde, kitap kalınsa "M" şekli oluşturacak şekilde dizilmelidir.

Gizli kolon ve şiraze kolonu ipleri kitabın kenarını kirleteceği için bal mumundan geçirilmez.

7. UYGULAMA

Süre: 4 ders saati

Gizli Kolon Yapma

Amaç

Sizden bu uygulamada aşağıdaki işlem basamakları doğrultusunda gizli kolon yapmanız beklenmektedir.

Kullanılacak Araç Gereç

- Kâğıt
- Cetvel
- Makas
- İp
- İğne
- Mukavva

İşlem Basamakları

1. İş önlüğünüzü giyiniz.
2. Listede bulunan malzemeleri çalışma tezgâhına yerleştiriniz.
3. Saplama hazırlamak için kâğıda, cetvelle boyu 10 cm, eni 1 cm olan şeritler çizersiniz. Makas ile şeritleri kesiniz. Kestiğiniz şeritlerin 4. cm'sine kaleminizle işaret koyunuz. Kâğıtları, bir ucu diğer uçtan uzun olacak şekilde işaretlediğiniz yerden katlayınız (Görsel 2.109).

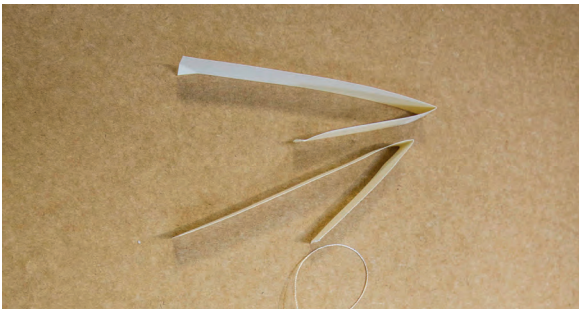

Görsel 2.109: Saplama kâğıdı

Uygulama İçin Öneriler

- İş sağlığı ve güvenliği ile ilgili kuralları dikkatlice okuyunuz.
- İlgili çevrim içi genel ağ sitelerinden gizli kolon ile ilgili araştırma yapınız.

4. Saplamanın uzun olan ucunu ilk formanın ortasına yerleştiriniz (Görsel 2.110).



Görsel 2.110: Saplamanın ilk formanın ortasına yerleştirilmesi

UYGULAMA

5. Bir ucu ilk formaya yerleştirilen saplamanın (Görsel 2.111) açıktaki ucunu ikinci formanın ortasına yerleştiriniz (Görsel 2.112). Bu işlemi sırasıyla bütün formlar için uygulayınız.



Görsel 2.111: Saplamanın bir ucunu ilk formaya yerleştirme



Görsel 2.112: Açıktaki ucu ikinci forma ortasına yerleştirme

6. Yerleştirdiğiniz saplamaları kitabın kenarında "V" şekli oluşturacak şekilde (Görsel 2.113), forma sayısının çok olduğu durumlarda ise "M" şekli oluşturacak şekilde diziniz.



Görsel 2.113: Yerleştirme işlemi tamamlanmış saplama

7. Hesaplama işlemi yaptığınız ipinizi kesiniz ve iğnenize takınız (Görsel 2.114).

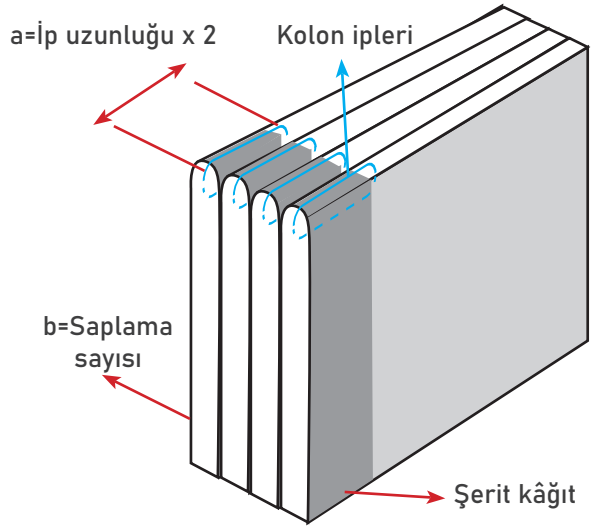

Formül
 $a \times 2 = 2a$
 $b \times 2 = 2b$
 $2a \times 2b = \text{İp uzunluğu}$

Görsel 2.114: Gizli kolon ipi hesaplama

8. Kitabı desteklemek için kitabın iki tarafına kitap ölçülerinde mukavva yerleştiriniz. Gizli kolon atılacak kenar ve kitabı dipten içeriye 1-2 cm boşluk bırakarak cendereye sıkıştırınız (Görsel 2.115).



Görsel 2.115: Kitabı gizli kolon dikişine hazırlama

9. Gizli kolon dikişine başlarken kolon ipinin bir ucunu kitabın birinci formasının arasından iğne yardımı ile sırtta çıkarınız ve sırtta kördüğüm ile iki üç defa düğümleyiniz (Görsel 2.116, 117).



Görsel 2.116: Kolon ipini forma arasından geçirme



Görsel 2.117: İpliğin düğümlemesi

10. İpi sırası ile bütün forma ortalarından geçirerek kolon atma işlemini tamamlayınız (Görsel 2.118).



Görsel 2.118: Kolon atma işlemi

UYGULAMA

11. Son formadan sonra sırta kalan ipi sırta en yakın yerden kördüğüm ile iki üç defa düğümleyiniz. İpin fazla kısmı keserek işlemi bitiriniz (Görsel 2.119).



Görsel 2.119: Kolon ipinin sabitlenmesi

Çalışmanız aşağıda verilen kontrol listesine göre değerlendirilecektir.

Uygulama Kontrol Listesi

Ölçütler	EVET	HAYIR
Malzemelerini eksiksiz olarak hazırladı.		
Saplamaları hazırladı.		
İlk saplamanın uzun olan ucunu ilk formanın ortasına yerleştirdi.		
Saplamanın ikinci ucunu ikinci formanın ortasına yerleştirdi.		
Tüm formaların ortasına saplamaları yerleştirdi.		
Gerekli ip hesaplamasını yaptı.		
Kitabın iki tarafını mukavva ile destekleyerek cendereye sıkıştırdı.		
İğneyi birinci forma arasından sırta çıkardı.		
İpliği düğümledi.		
Bütün forma aralarından geçerek kolon atma işlemini tamamladı.		
Kalan ipi sırta en yakın yerde düğümledi.		
Kalan fazla ipi kesti.		



2.4.2. Şiraze Kolonu ve Şiraze Örgüsü

Şiraze, Türk İslam cilt sanatının yüzlerce yıldır kullanılan önemli bir unsurudur. Kullanışlılığı, görselliği ve kitabın kalitesini artıran özellikleriyle cilt sanatının en güzel hâline ulaşmasına katkı sağlamaktadır.

Şiraze kolonları kitabın sayfalarının kalınlığına göre her forma ortasından veya forma ortaları gözetilmeksizin atlanarak da yapılabilir. Örneğin kitap sayfaları çok ince ve forma ortaları birbirine yakınsa kolonlar bir forma ortası boş bırakılarak (boş geçilerek) dikilebilir.

Şiraze kolonu yapmak için yastık ismi verilen 3-5 mm eninde ve 1-1,5 mm kalınlığında deri şeritler ve sağlam olmasına dikkat edilen bir ip kullanılır (Görsel 2.120). Ayrıca forma ortalarının tespiti için saplama kullanılır.

Şiraze kolonu atılmadan önce kitabın sırtına şiraze örülecek kenara yakın şekilde ince uzun bir kâğıt şerit yatırılır, şeridin uçları yan kâğıtlara yapıştırılır. Bu şeridin kalınlığı şiraze kolonlarının uzunluğu için bir ölçü oluşturmaktadır. Şerit yapıştırıldıktan sonra kitabın iki tarafına kitap ölçülerinde bir mukavva konur. Şiraze örülecek kenar ve kitap, dipten içeriye 1-2 cm boşluk bırakılarak cendereye sıkıştırılır.

Kolon ipi ilk forma ortasından sırtta çıkartılır. Kitabın kalınlığı kadar ip, şiraze örülecek kenar boyunca yapıştırılır ve üzerine yastık yapıştırılır. Yapıştırılan yastığın kuruması beklenir. Yastığın kitabın kenarlarından taşan fazla kısımları kesilir. İp, ilk forma ortasından yeniden geçirilir ve kolon, kenara (sırtın üzerine değil, kitabın yan kenarına) alınır. İp, yan kenarda duran kolonun ve oluşan halkanın içinden geçirilerek hareketli düğüm oluşturulur. Hareketli düğüm kitabın şiraze örülen kenarına 5-7 mm uzaklıkta olacak şekilde sabitlenir. Kolon ipi birinci formadan yeniden geçirilerek sırtta ilk kolon atılır. Sırası ile bütün formalardan kolon atılır. Kolonlar atılırken sırtta yatırılan kâğıt şeridin kenarından iğnenin çıkartılmasına ve kâğıdın delinmemesine özen gösterilmelidir. Son forma ortasından da sırtta kolon atıldıktan sonra ip aynı formadan tekrar geçirilir ve kolon kitabın yan kenarına alınır. Hareketli düğüm yapılır, ipin ucu sırtta çıkarılır. İpin sırtta en yakın kenarına kördüğüm atılır. Kördüğümünden sonra aralarında 5 mm boşluk olacak şekilde iki düğüm daha atılır ve ipin düğümünden sonraki fazla kısmı kesilir, böylece şiraze kolonu işlemleri tamamlanır.



Görsel 2.120: Deriden hazırlanmış şiraze yastığı (Selman Küçükkömürler çalışması)

Bilgi Kutusu

Şiraze örülürken şiraze kolonlarının başına ve sonuna hareketli düğüm yapılmaktadır. Bu düğüm, kitap açıldığında şirazenin gevşemesini ve kitabın rahat açılmasını, kitap kapatıldığında gerilerek kitabın düzgün ve sağlam durmasını sağlayan bir mekanizma gibidir.

Birden fazla renkte ip kullanılması şirazenin karakteristik uygulama biçimlerinden biridir. Farklı renklerdeki ipler farklı örgü biçimleri ile şirazeyi oluşturur. Genellikle bir açık renk, bir koyu renk olacak şekilde aynı ölçüde iki ip hazırlanır (Görsel 2.121). Bu ipler şiraze kolonunun sırtta ucu bırakılan kısmında, sırtta en yakın düğümün altına gelecek şekilde kördüğüm ile düğümlenir. İki ipten bir tanesi, genellikle koyu renk olan (Çünkü boyanmış iplerin dayanıklılığı daha fazla olur ve iğne tarafından daha az yıpranır.) iğneye takılır. Şirazebend tarafından ipler kendisine doğru çekilerek boştaki ip iğneye takılı ipin üzerine 4-5 defa sarılır. Daha sonra iğnedeki ip hareketli düğümün arasından geçirilir, boştaki ip iğnedeki ipin üzerine sarılmaya devam edilir. Bu ikinci sarma işlemi sargı ilk kolon ipine ulaşana kadar yapılır (yaklaşık 4-5 defa). İğnedeki ip sırttaki şerit üzerinden ilk kolonun altından geçirilir, boştaki ip iğnedeki ipin üzerinden atılır ve aşağıya, yastığın en alt kısmına çekilir. İğne ikinci kolonun altından geçirilir ve boştaki ip, iğne olan ipin üzerinden atılır. Bu işlem kaç kolon atılmışsa hepsinde sırası ile yapılır. Son kolonda da aynı işlem yapılır ve boştaki ip hareketli düğümüne ulaşana kadar diğer ipin üzerine sarılır. İğne, hareketli düğümün içinden geçirilir. İğnedeki ipin tamamı, boştaki ipin ise son sargısı hareketli düğüm arasından geçirilir. İğnedeki ip üstten, boştaki ip de alttan olacak şekilde iki ip de birbirine sarılır. İlk kolona ulaşan sargıdan sonra şiraze örme işlemi tekrar başlar. Bu işlem her sırada tekrar edilir. Şiraze sıraları üst üste örüldükçe başparmağın tırnağı ile şiraze aşağıya doğru bastırılarak oturtulur. Her sıra sonrasında hareketli düğümün içinden yapılan dönüş işlemi şirazenin kitap açıldığında gevşemesini, kitap kapandığında sıkışmasını sağladığı için önem arz etmektedir. 6-7 sıra örüldükten sonra şiraze yastığının ön yüzeyi tamamen kapanmış olmalıdır. Son sıra örüldükten sonra iğnedeki ip hareketli düğümün arasından geçirilir ve boştaki ip ile iki defa kördüğüm yapılarak şiraze örme işi tamamlanır. Şiraze iplerinin ucunda 2 cm uzunluk bırakılır ve fazla ip kesilir. Şiraze kolonlarının altında kalan kâğıt şeridin bir tarafı koparılır. Kâğıt şerit yavaşça diğer tarafa doğru çekilir ve çıkartılır. Şiraze iplerinin ilk düğümlendiği şiraze kolonunun ucu ve şiraze iplerinin uçları kitabın sırtına dibe yakın olacak şekilde yapıştırılır. Şiraze kolonlarının üzeri de hafifçe tutkallanarak kurumaya bırakılır. Saplama kâğıtları, kitabın içinden çıkarılmadan şiraze örülecek diğer kenara kaydırılarak aktarılır.



Görsel 2.121: Koyu ve açık renk şiraze örgü ipi (Selman Küçükkömürler)

Bilgi Kutusu

- Şiraze örülmeden önce şiraze iplerinin ölçülü olarak kesilmesi gerekir. Şiraze ipi için kitabın kalınlığının 6-7 katı (Şiraze örümü yaklaşık 6-7 sırada tamamlanır.) uzunlukta ip ölçülür (Bu kısım şirazenin kendisini oluşturacaktır.) ve üzerine yaklaşık 1 karış daha ip eklenir (Bu kısım ise iğnenin hareket etmesi için gereken çalışma payıdır.).
- Şiraze kolonu ipinin ölçüsü şu şekilde belirlenir: Şiraze örülecek kenardan ip tutulur ve kâğıt şeridin kenarına kadar uzatılır. Bu uzunlukta ip saplama sayısının dört katı alınır ve ucuna 20 cm fazlalık verilir. Saplama sayısının dört katının alınmasının sebebi her saplamanın iki formayı işaretlemesi ve her formanın içinden sırtta giden ipin sırttan yastığa kadar geri gelmesidir.



Dikkat

Şirazenin örgü kısmına ve hareketli düğümlerin üzerine yapıştırıcı sürülmez.



Görsel 2.122: Kopmuş kolon dikişi



Görsel 2.123: Dağılmış şiraze örgüsü

Aktarma işlemi esnasında dikkatli hareket edilmeli, saplamaların kitabın sayfalarını yırtmamasına özen gösterilmelidir. Gizli kolon, şiraze kolonu ve şiraze örümü işlemleri sırasıyla uygulanır. Daha sonra saplama kâğıtları dikkatlice kitabının içinden çekilir ve çıkartılır. Böylece şiraze tamamlanmış olur.

Geçmişten günümüze gelmiş yazma eserlerin zamana direnemeyerek yıpranmalarına karşılık yapılan koruma işlemlerine **konservasyon**, konservasyon sırasında eserin yıpranmış, kopmuş, çürümüş ve yok olmuş bölümlerini onarma işlemine ise **restorasyon** denmektedir. Bir yazma eserin kolon ve şiraze bölümünde oluşabilecek hasarlar şunlardır:

- **Kolon Dikişlerinin Kopması:** Kolon dikişi formları bir arada tutar, sırta yapıştırılan desteğin üzerinden dikildiği için kitabın sırtı ile bütünleşir. Sırta yapıştırılan desteğin kenarları kapakların içine yerleştirildiği için aynı zamanda cilt ile metin kısmını da bir arada tutar. Kolon dikişleri çeşitli sebeplerle koparak metin kısmından ayrılabilir. Kolonlar kopunca metin kısmının formları birbirinden ve metin kısmı ciltten ayrılır (Görsel 2.122). Fazla sıkı yapılan kolon dikişleri de formların baş ve etek kısımlarında yırtılmaya sebep olur. Özenli kullanım ve depolama, kolonların kopmasını engellemektedir.
- **Şiraze Örgüsünün Dağılması:** Kolon dikişinin üzerine örülen şiraze, estetik bir görünüm sağlamanın yanında kolon dikişlerinin sürtünerek kopmasını da engellemektedir. Özellikle boyalı ipek iplikle (ibrişim) örülen şiraze örgülerinin dayanıklılığı az olmaktadır. Şiraze örgüsü dağılan yazma eserin kolon dikişleri de daha hızlı tahrip olmaktadır (Görsel 2.123). Özenli kullanım ve dikkatli depolama ile şiraze örgülerinin korunması sağlanabilir. Şiraze örgüsünün durumuna göre, yapılacak restorasyonla orijinal şirazeler yeniden kullanılabilir.
- **Şirazenin Kopması:** Kolon dikişi ve şiraze örgüsü birlikte şirazeyi oluşturmaktadır. Yıpranan şiraze, eserin yapıldığı döneme ait önemli izler taşıdığı için özellikle korunmalıdır. Kolon dikişi yapıldıktan sonra korunmuş olan şiraze örgüsü ve orijinal kolonlar, özel restorasyon işlemleri sayesinde yeniden yerine monte edilir ve yıpranan kısımlar için yeni şiraze örgüsü yapılır. Böylece orijinal şiraze korunmuş, kolon dikişleri de yenilenerek formlar sağlamlştırılmış olur.

8. UYGULAMA

Süre: 4 ders saati

Şiraze Kolonu Hazırlama

Amaç

Sizden bu uygulamada aşağıdaki işlem basamakları doğrultusunda şiraze kolonu hazırlamanız beklenmektedir.

Kullanılacak Araç Gereç

- Kâğıt
- 3-5 mm eninde ve 1-1,5 mm kalınlıkta deri şerit
- Cetvel
- Makas
- İp
- İğne

Uygulama İçin Öneriler

- İş sağlığı ve güvenliği ile ilgili kuralları dikkatlice okuyunuz.
- İlgili çevrim içi genel ağ sitelerinden gizli kolon ile ilgili araştırma yapınız.

İşlem Basamakları

1. İş önlüğünüzü giyiniz.
2. Şiraze kolonu uygulaması için yastık denilen 3-5 mm eninde ve 1-1,5 mm kalınlıkta deri şeritleri, sağlam bir ipi ve iğnenizi çalışma masasına yerleştiriniz (Görsel 2.124).



Görsel 2.124: Kullanılan deri şerit ve ip

3. Şiraze kolonunu oluşturmadan önce kitabın sırtına, şiraze öreceğiniz kenara yakın şekilde ince uzun bir kâğıt şerit yerleştiriniz ve şeridin uçlarını yan kâğıtlara yapıştırınız (Görsel 2.125).



Görsel 2.125: Kâğıt şerit yerleştirme

4. Kullanacağınız ipin uzunluğunu belirlemek için şiraze örülecek kenardan ipi tutunuz ve şerit kâğıdın iç kenarına kadar uzatınız. İpin uzunluğunu saplama sayısının 4 katı olacak şekilde ölçünüz ve ucuna 20 cm fazla pay ekleyiniz (Görsel 2.126).



Görsel 2.126: Şiraze kolunu için gereken ip hazırlama

5. Kolon ipini ilk forma ortasından sırtta çıkartınız (Görsel 2.127).



Görsel 2.127: İpin sırtta çıkarılması

6. Kitap kalınlığındaki ipi şiraze örülecek kenar boyunca yapıştırınız (Görsel 2.128, 129).



Görsel 2.128: İp için yapışkan sürme



Görsel 2.129: Şiraze ipinin tutturulması

7. Şiraze örülecek kısmın üzerine hazırladığınız yastığı (ince deri şeridi) yapıştırınız. Yapıştırdığınız yastığın kurumasını bekleyiniz (Görsel 2.130, 131).



Görsel 2.130: Yastık yapıştırma işlemi



Görsel 2.131: Yastığın kurutulması

8. Yapıştırdığınız yastığın kitabın kenarlarından taşan fazla kısımlarını kesiniz (Görsel 2.132, 133).



Görsel 2.132: Yastığın fazla olan kısımlarını kesme



Görsel 2.133: Kitap genişliğine uygun kesilmiş yastık

9. İlk formanın ortasından geçirdiğiniz ipi (kolonu) kitabın yan kenarına alınız (Görsel 2.134).



Görsel 2.134: Kolon başlangıcı

10. İpin açıkta olan ucunu yan kenarda duran kolonun içinden geçiriniz (Görsel 2.135).



Görsel 2.135: Kolon içinden ip geçirme

11. Oluşturduğunuz halka içerisinden ipi geçirerek hareketli düğüm oluşturunuz (Görsel 2.136, 137).

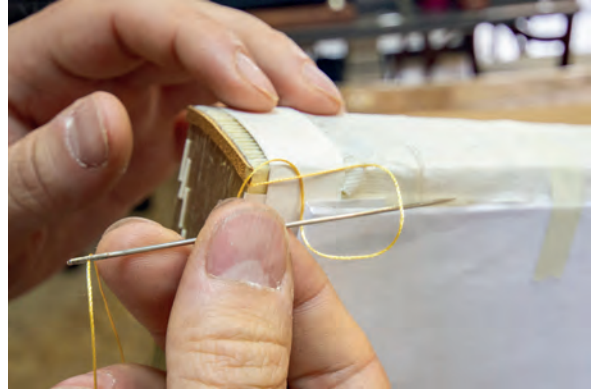

Görsel 2.136: İple halka oluşturma



Görsel 2.137: Halkanın içinden ipi geçirerek düğüm oluşturma

12. Hareketli düğümü, kitabın şiraze örülen kenarına 5-7 mm uzaklıkta olacak şekilde sabitleyiniz (Görsel 2.138).

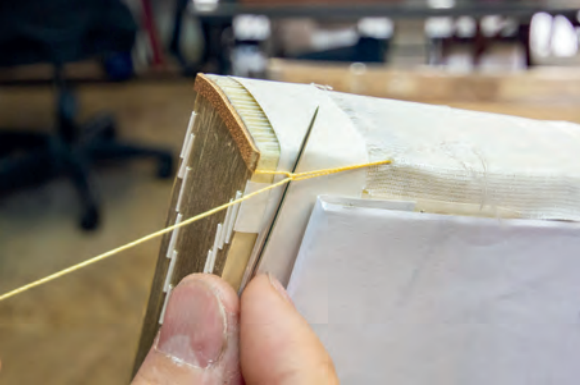

Görsel 2.138: Hareketli düğümü sabitleme

13. Kolon ipini birinci formadan yeniden geçirin ve ilk kolonu kitabın sırtına atınız (Görsel 2.139).

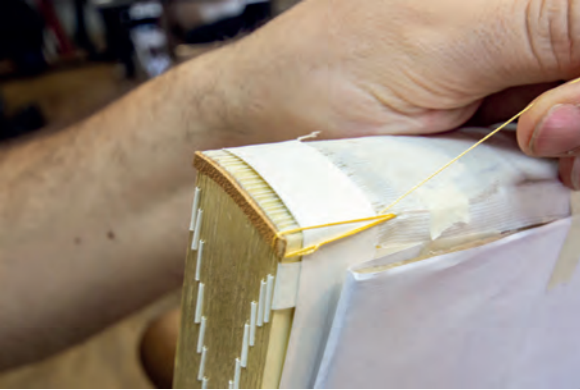

Görsel 2.139: Kolon atma

14. Sırası ile bütün formalardan kolon atarak tamamlayınız. Kolonları atarken iğnenizi sırta yatırdığınız kâğıt şeridin kenarından çıkartınız, kâğıdın delinmemesine özen gösteriniz (Görsel 2.140).

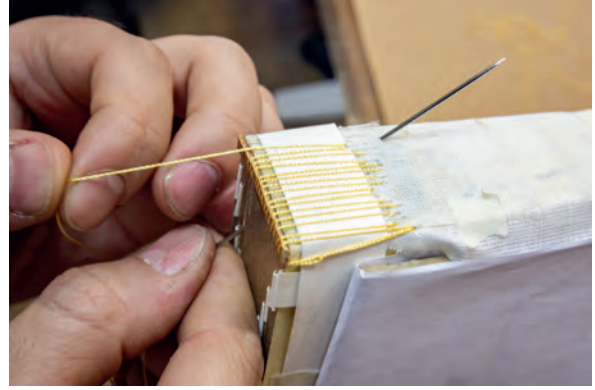

Görsel 2.140: Kolonların tamamlanması

15. Kolonu, son forma ortasından sırta attıktan sonra aynı formadan ipi tekrar geçirin ve kitabın yan kenarına alınız (Görsel 2.141).



Görsel 2.141: Son kolonu yan tarafa alma

UYGULAMA

16. İpin geri kalan kısmı ile hareketli düğüm yapınız ve ipin ucunu sırta çıkarınız. İpin sırta en yakın kenarına kördüğüm atınız (Görsel 2.142).

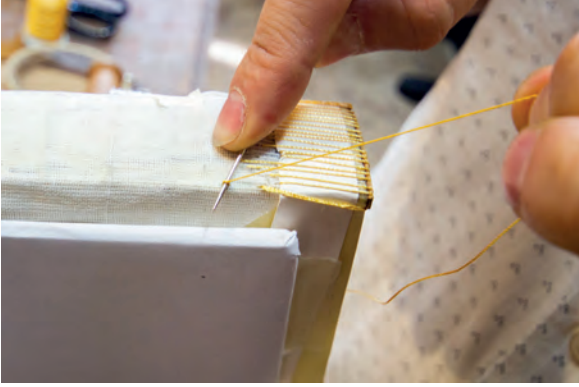

Görsel 2.142: Kolon bitişine düğüm atma

17. Kördüğümünden sonra ipe aralarında 5 mm boşluk olacak şekilde iki düğüm daha atınız ve ipin düğümünden sonraki fazla kısmını kesiniz (Görsel 2.143).



Görsel 2.143: İpin fazla kısmını kesme

Çalışmanız aşağıda verilen kontrol listesine göre değerlendirilecektir.

Uygulama Kontrol Listesi

Ölçütler	EVET	HAYIR
Malzemelerini eksiksiz olarak hazırladı.		
Şiraze örülecek kenara kâğıt şerit yapıştırdı.		
Şiraze kolonu için gerekli ipi hesapladı.		
Kolon ipini ilk forma ortasından girerek sırta çıkardı.		
İpin başlangıç ucunu şiraze örülecek bölüme yapıştırdı.		
Şiraze örülecek bölüme deri yastık yapıştırdı.		
Hareketli düğüm oluşturup sabitledi.		
Bütün formaların kolon atma işlemini tamamladı.		
İpin geri kalan kısmı ile hareketli düğüm yaptı.		
İpin ucunu sırta çıkardı.		
İpin sırta en yakın kenarına kördüğüm attı.		
Kördüğümünden sonra aralarında 5 mm boşluk bırakarak iki düğüm attı.		
İpin düğümünden sonraki fazla kısmını kesti.		

2.4.3. Şiraze Çeşitleri

Selçuklu ve Osmanlı Dönemi'nde çok farklı çeşitlerde şiraze örgüsü yapılmıştır (Görsel 2.144, 145, 146). Bunlardan bazıları: "balıksırtı", "sıçan dişi", "geçmeli", "alafranga", "sağ sol yolu", "tek baklava" ve "çift baklava"dır.

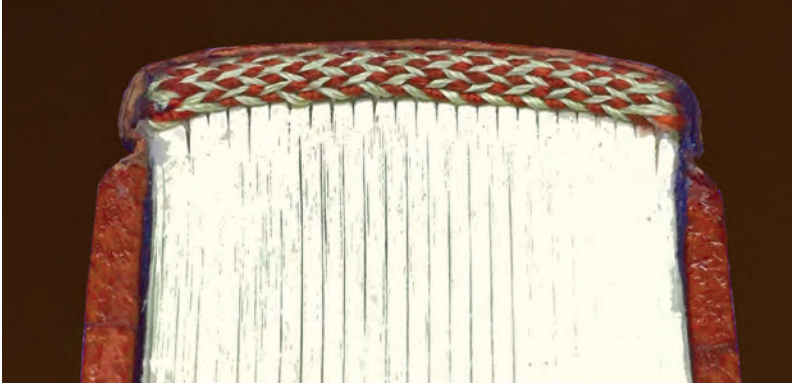

Görsel 2.144: Şiraze örgüsü örneği (Çalışma Selman Küçükkömürler)



Görsel 2.145: Geniş örülmüş şiraze (Selman Küçükkömürler)



Görsel 2.146: İnce bir kitabın şirazesini (Selman Küçükkömürler)

Bilgi Kutusu

Cilt sanatında, kitabın sırtını örten derilerin baş ve etek yönlerine doğru uzun bırakılıp şirazenin üzerini örten ve korumaya alan uçlarına **Mücellit Gürcan Mavili şiraze başlığı** adını vermiştir (Görsel 2.147).



Görsel 2.147: Şiraze başlığı (Selman Küçükkömürler)

9. UYGULAMA

Süre: 4 ders saati

Şiraze Örgüsü Hazırlama

Amaç

Sizden bu uygulamada aşağıdaki işlem basamakları doğrultusunda şiraze örgüsü hazırlamanız beklenmektedir.

Kullanılacak Araç Gereç

- İki farklı renk şiraze ipi
- Makas
- İğne
- Yapıştırıcı tutkal
- Fırça
- Cetvel

Uygulama İçin Öneriler

İş sağlığı ve güvenliği ile ilgili kuralları dikkatlice okuyunuz.

İşlem Basamakları

1. İş önlüğünüzü giyiniz.
2. Listede verilen malzemeleri çalışma masasına yerleştiriniz.
3. Şiraze ipi için kitabın kalınlığının 6-7 katı uzunlukta farklı iki renk ip ölçünüz ve bu ölçüye yaklaşık 25 cm daha ekleyiniz (Görsel 2.148).



Görsel 2.148: Kitap üzerinde ölçerek ip uzunluğu ayarlama

4. Hazırladığınız ipleri, şiraze kolununun sırtta ucu bırakılan kısmında, sırtta en yakın düğümün altına gelecek şekilde kördüğüm ile düğümleyiniz (Görsel 2.149, 150).



Görsel 2.149: Birinci renk ipi düğümleme



Görsel 2.150: İkinci renk ipi düğümleme

5. İki ipten bir tanesini iğneye takınız. İpleri kendinize doğru çekerek boştaki ipi iğneye takılı ipin üzerine 4-5 kez sarınız (Görsel 2.151, 152).

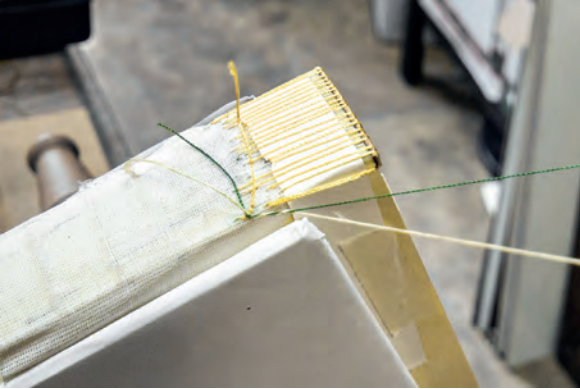

Görsel 2.151: İpleri gergin hâle getirme

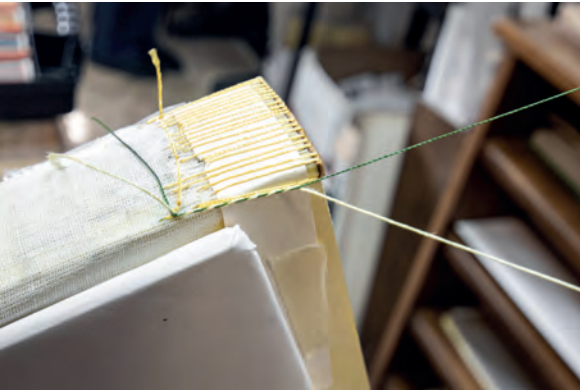

Görsel 2.152: Boşta olan ipi iğnede olan ipin üzerine sarma

6. İğneye takılı ipi hareketli düğümün (kolon) arasından geçiriniz (Görsel 2.153).

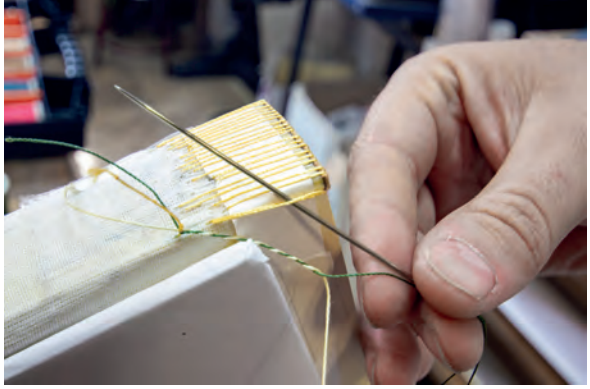

Görsel 2.153: İğnedeki ipi hareketli düğüm arasından geçirme

7. Boştaki ipi iğnedeki ipin üzerine sarmaya devam ediniz, sarma işlemine sargı ilk kolon ipine ulaşana kadar (yaklaşık 4-5 kez) devam ediniz (Görsel 2.154).

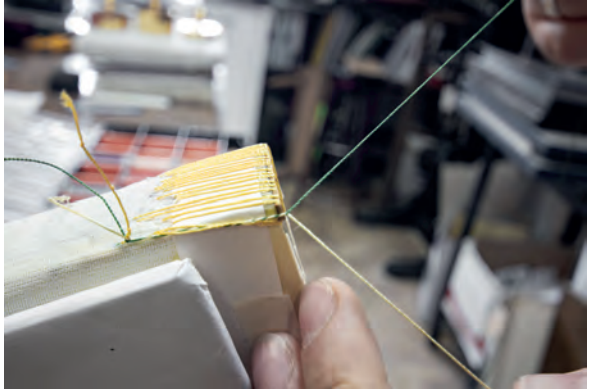

Görsel 2.154: İp sarma işlemi

8. İğnedeki ipi sırttaki şerit üzerinden ilk kolonun altından geçirin. Boştaki ipi iğnedeki ipin üzerinden atınız ve yastığın en alt kısmına çekiniz (Görsel 2.155).



Görsel 2.155: Şiraze örme başlangıcı

9. İğneyi ikinci kolonun altından geçirin ve boştaki ipi iğne olan ipin üzerinden atınız. Bu işlemi kaç kolon varsa hepsinde sırası ile tekrar ediniz (Görsel 2.156).



Görsel 2.156: İğnenin ikinci kolon altından geçirilmesi

10. Son kolonda da aynı işlemi tekrar ediniz ve boştaki ipi hareketli düğüme ulaşana kadar diğer ipin üzerine sarınız (Görsel 2.157).

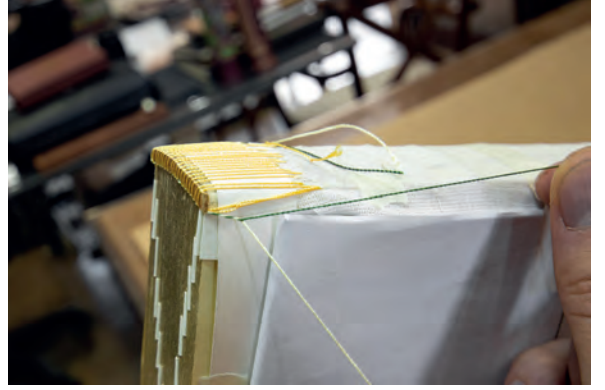

Görsel 2.157: Boştaki ipin diğer ip üzerine sarılması

11. İğneyi hareketli düğümün içinden geçirin (Görsel 2.158).

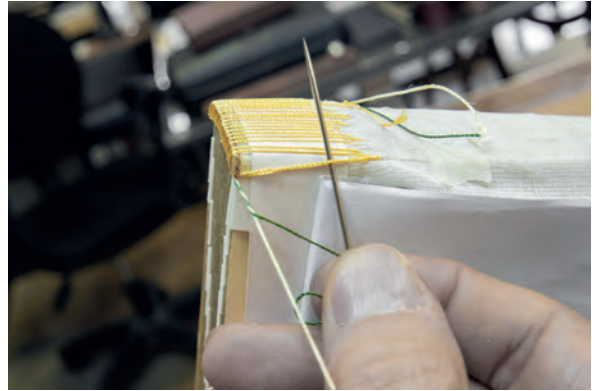

Görsel 2.158: İğnenin hareketli düğüm içinden geçirilmesi

12. İğnedeki ipin tamamını, boştaki ipin ise son sargısını hareketli düğüm arasından geçirin (Görsel 2.159).

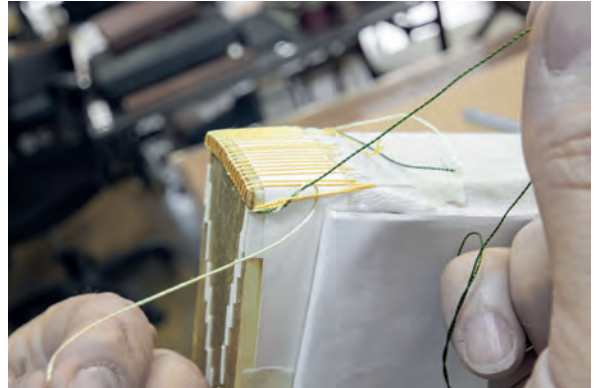

Görsel 2.159: İplerin hareketli düğümden geçirilmesi

13. İğnedeki ipi üstten, boştaki ipi de alttan olacak şekilde iki ipi de kendinize doğru tutarak birbirine sarınız. İlk kolona ulaşan sargıdan sonra şiraze örme işlemine tekrar başlayınız (Görsel 2.160). Bu işlemi her sırada tekrar ediniz.

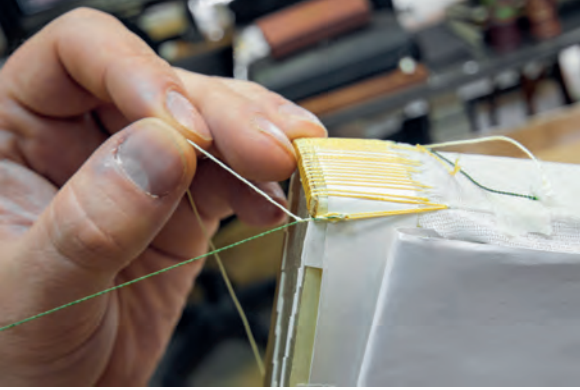

Görsel 2.160: İkinci sıra şiraze örme işlemi

14. Şiraze sıraları üst üste örüldükçe başparmağınızın tırnağı ile şiraze örgüsünü aşağıya doğru bastırarak oturtunuz (Görsel 2.161).

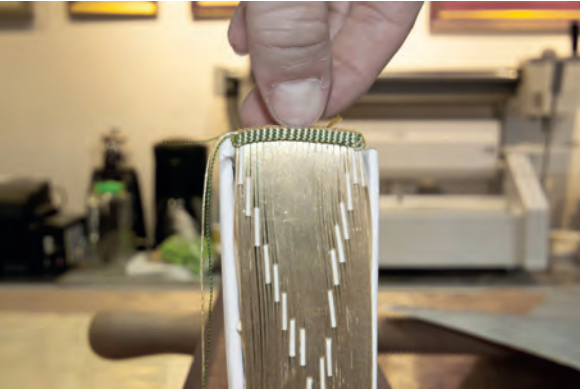

Görsel 2.161: Şiraze örgülerinin sıkıştırılması

15. Son sıra örüldükten sonra iğnedeki ipi hareketli düğümün arasından geçirin ve boştaki ip ile iki kez kördüğüm yaparak şiraze örme işlemi tamamlayınız (Görsel 2.162, 163).

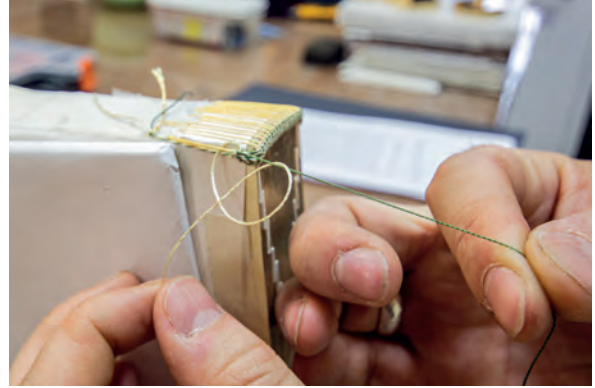

Görsel 2.162: İplerin birinci düğümü



Görsel 2.163: İplerin ikinci düğümü

16. Şiraze iplerinin ucunda 2 cm uzunluk bırakınız ve fazla ipleri kesiniz (Görsel 2.164).



Görsel 2.164: Fazla iplerin kesilmesi

17. Şiraze kolonlarının altında kalan kâğıt şeridin bir tarafını koparınız (Görsel 2.165).



Görsel 2.165: Kolon altında kalan kâğıt şeridin koparılması

18. Kâğıt şeridi yavaş hareketlerle diğer yöne doğru çekerek çıkarınız (Görsel 2.166).



Görsel 2.166: Alttaki kâğıdın çekilerek çıkarılması

19. Düğümlediğiniz ilk şiraze kolonunun ve şiraze iplerinin uçlarını kitabın sırtına, dibe yakın olacak şekilde yapıştırınız. Şiraze kolonlarının üzerini de hafifçe tutkallayarak kolonları kurumaya bırakınız (Görsel 2.167, 168).



Görsel 2.167: Şiraze iplerinin yapıştırılması



Görsel 2.168: Şiraze kolonlarının yapıştırılması

UYGULAMA

Çalışmanız aşağıda verilen kontrol listesine göre değerlendirilecektir.

Uygulama Kontrol Listesi

Ölçütler	EVET	HAYIR
Malzemelerini eksiksiz olarak hazırladı.		
Şiraze (Görsel 2.169) örmek için gereken ip ölçüsünü hesapladı.		
Örgü iplerini kolon ipinin bırakılan kısmı ile düğümledi.		
İki ipten birini iğneye takarak ipleri birbirine sardı.		
İğneyi hareketli düğüm arasından geçirdi.		
İğnedeki ipi sırttaki şerit üzerinden ilk kolonun altından geçirdi.		
Boştaki ipi yastığın alt kısmına çekti.		
Bütün kolonlara aynı işlemi tekrarladı.		
Boştaki ipi hareketli düğüme ulaşana kadar diğer ipin üzerine sardı.		
İğneyi hareketli düğümün içinden geçirdi.		
Şiraze sıralarını başparmağının tırnağı ile sıkıştırarak oturttu.		
Son sırayı bitirdiğinde boştaki ip ile iki kez kördüğüm yaptı.		
Kolon altına yerleştirilen şerit kâğıdı çıkardı.		
Şiraze kolonlarının dibe yakın kısmına yapıştırıcı sürdü.		



Görsel 2.169: Örgü işlemi tamamlanmış şiraze



2.5. KLASİK CİLDE KAP İÇİ VE YAN KÂĞIDI OLUŞTURMA

Klasik ciltte kaplar, yan kâğıdı veya köstek denilen deri menteşe ile metin kısmına birleştirilebilir. Yan kâğıdı ile birleştirme yapılacaksa su yönü kitabın sırtı ile paralel olacak şekilde doğal boyalı, ebrulu (Görsel 2.170), kalbur zerefşanlı (altın yaprağı parçaları ile bezenmiş) veya serpmeye zerefşanlı (altın suyu serpilmiş) kâğıtlardan yan kâğıtlar seçilmektedir. Ayrıca yan kâğıdı olarak deri de kullanılmaktadır. Yan kâğıtları veya kap içi kâğıtları (köstekli ciltlerde kullanılan ismi) kitap açıldığında karşılaşılabilecek ilk kısım olduğu için estetik açıdan önem arz eder. Selçuklu ciltlerinde yan kâğıtlarına dağlama yöntemi ile desenlerin uygulandığı çok sayıda eser mevcuttur. Osmanlı'da kâti' sanatı uygulanarak yapılan oyma deriden ve kâğıttan eserler yan kâğıtlarına uygulanmıştır. Ayrıca Osmanlı cilt sanatında deriden yan kâğıtları üzerine yekşah ve şükûfe uygulamaları da görülmektedir.

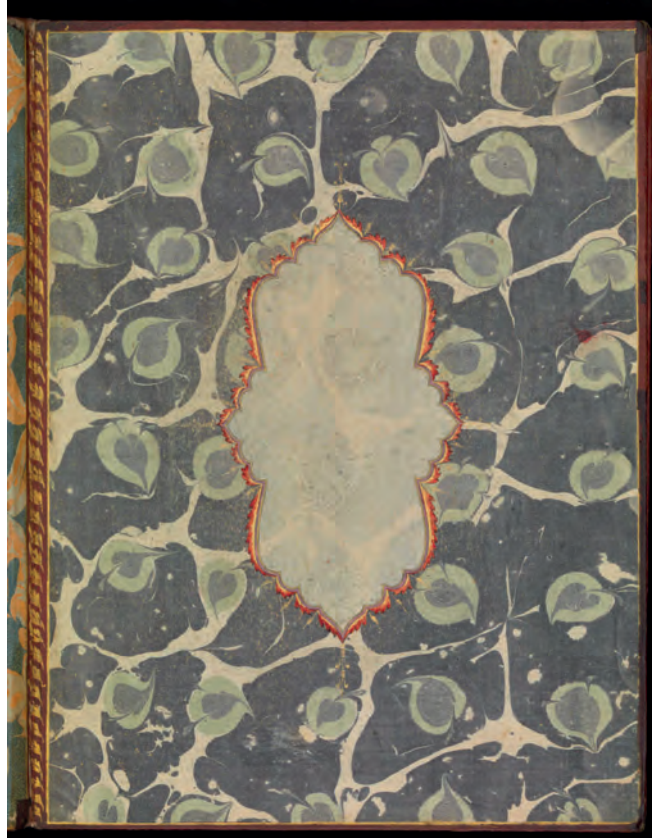

Görsel 2.170: Ebru olarak hazırlanmış yan kağıdı (Selman Küçükömürler koleksiyonu)

2.5.1. Yan Kâğıdı Ölçüsü Alma

Yan kâğıdı olarak kullanılacak kâğıt, ortadan ikiye katlandığında kitabın ağız, baş ve etek kenarlarından bir miktar (örneğin 1 cm) büyük olmalıdır. Kitabın en ve boy ölçüleri cetvel ile tespit edilir. Örneğin 20x30 cm ebatlarında bir kitap için 42x32 cm ebatlarında bir kâğıt ortadan ikiye katlanıp yan kâğıdı için hazırlanmalıdır.

10. UYGULAMA

Süre: 1 ders saati

Yan Kâğıdı Ölçüsü Alma

Amaç

Sizden bu uygulamada aşağıdaki işlem basamakları doğrultusunda yan kâğıdı ölçüsü almanız beklenmektedir

Kullanılacak Araç Gereç

- Metal cetvel
- 2 adet A3 ebatında kâğıt

İşlem Basamakları

1. İş önlüğünüzü giyiniz.
2. Listede verilen gerekli malzemeleri çalışma masasına yerleştiriniz.
3. Kitabın en ve boy ölçülerini cetvel ile tespit ediniz (Görsel 2.171, 172).



Görsel 2.171: Kitabın en ölçüsünün alınması



Görsel 2.172: Kitabın boy ölçüsünün alınması

Uygulama İçin Öneriler

İş sağlığı ve güvenliği ile ilgili kuralları dikkatlice okuyunuz.

4. Yan kâğıdı olarak seçtiğiniz özel kâğıtları ortadan ikiye katlayınız (Görsel 2.173, 174).



Görsel 2.173: Yan kâğıtların kat yerlerinin belirlenmesi



Görsel 2.174: Yan kâğıdı olarak kullanılacak kâğıdın ortadan katlanması

Çalışmanız aşağıda verilen kontrol listesine göre değerlendirilecektir.

Uygulama Kontrol Listesi

Ölçütler	EVET	HAYIR
Kitabın en ve boy ölçülerini aldı.		
Yan kâğıdı olarak hazırladığı kâğıtları ortadan katladı.		
Yan kâğıtlarını hazırladı.		



Okuma Metri

İSLAM SEÇEN (1936-2019)

1936 yılında Kosova'nın Priştine kentinde doğan klasik cilt sanatçısı İslam Seçen (Görsel 2.175), 1952 yılında Kosova'da Güzel Sanatlar Akademisinde eğitimine başlamış, 1957'de İstanbul Güzel Sanatlar Akademisine geçiş yapmış ve 1960 yılında da mezun olmuştur. Prof. Dr. Sacit Okyay'dan klasik cilt dersleri, Prof. Dr. Emin Barın'dan modern cilt ve kaligrafi dersleri almıştır.



Görsel 2.175: İslam Seçen

1961 yılında Süleymaniye Kütüphanesinde cilt ve patoloji servisini kuran sanatkar, adı geçen kütüphaneye yirmi yedi yıl hizmet etmiştir. İslam Seçen, bu süre içinde Portekiz'in başkenti Lizbon'daki Kalust Gülbenkyan Müzesinde (Museu Calouste Gulbenkian) bulunan İslami el yazmalarının restorasyon çalışmalarında bulunmuştur.

2001 yılında emekli olan İslam Seçen, 2007 yılına kadar Mimar Sinan Üniversitesi Güzel Sanatlar Fakültesi Geleneksel Türk Sanatları Bölümü, Cilt Ana Sanat Dalında klasik ciltçilik dersleri vermiştir. Klasik kitap sanatlarına yarım yüzyılı aşkın süreyle hizmet eden sanatkar 2019 yılında vefat etmiştir.

Düzenlenmiştir. (<https://aregem.ktb.gov.tr/>)



2.5.2. Yan Kâğıdı Hazırlama

Ortadan ikiye katlanan iki adet (sağ ve sol taraf için) kâğıt, dip kenarına yaklaşık 5-6 mm boşluk bırakılarak üst üste konur ve kâğıdın üzerine bir müsvedde kâğıt yerleştirilir. 5-6 mm kalınlıktaki boşluklara tutkal sürülür. Tutkal sürülen taraflar kitabın iki yüzüne yapıştırılır ve kuruması beklenir. Yan kâğıdı dip kenarından sırtta doğru taşmamalıdır; yalnızca ağız, baş ve etek kenarlarından taşmalıdır. Yan kâğıdının dip kenarında bulunan sırt bezinin uçları kadar mesafeye tutkal sürülür. Sırt bezinin uçları yan kâğıdının üzerine yapıştırılır ve kuruması beklenir. Kitabın kenarlarından taşan yan kâğıtları ağız, baş ve etek kısımlarından ikişer nokta ile biz kullanılarak işaretlenir. Bizin kitabın kenarından tam olarak işaretleme yapılacak şekilde kullanılması önemlidir. Bu aşamada kitabın yan kâğıtlarının fazla kısımları, kitapla aynı ölçüde olacak şekilde kesilmelidir. Bunun için yan kâğıtları ile kitabın ilk sayfası açılır ve araya kesim yapılacak büyük bir mukavva yerleştirilir. Daha sonra demir cetvelin kenarı, yan kâğıdındaki iki nokta üzerinden geçecek şekilde kitabın üzerine konur. Cetvelin doğru noktalarda olup olmadığı kontrol edilir ve maket bıçağı ile fazla kısımlar kesilir. Klasik ciltte kitap ile cilt aynı ölçüde yapıldığı için yan kâğıdının kap içine yapıştırılacak kanadı ağız, baş ve etek kenarlarından, kitabın büyüklüğüne oranla 3 ile 5 mm arasında küçültülmelidir (Görsel 2.176). Bu işlem için yan kâğıdının üst kanadı açılır ve arasına kesim yapılacak mukavva konur. Ağız, baş ve etek kenarlarından kesilmek istenen kalınlıkta işaretleme yapılır. Metal cetvel yardımı ile bu kısımlar kesilir. Böylece kitabın metin kısımları üzerindeki işlemler tamamlanmış olur.



Görsel 2.176: Ağız, baş ve etek kenarlarından küçültülmüş yan kâğıdı (Selman Küçükkömürler)

11. UYGULAMA

Süre: 4 ders saati

Yan Kâğıdı Hazırlama

Amaç

Sizden bu uygulamada aşağıdaki işlem basamakları doğrultusunda yan kâğıdı hazırlamanız beklenmektedir.

Kullanılacak Araç Gereç

- Metal cetvel
- Katlanmış 2 adet yan kâğıdı
- Biz
- Fırça
- Tutkal
- Müsvedde kâğıdı
- Kesim mukavvası
- İsteka

Uygulama İçin Öneriler

İş sağlığı ve güvenliği ile ilgili kuralları dikkatlice okuyunuz.

İşlem Basamakları

1. İş önlüğünüzü giyiniz.
2. Listede verilen gerekli malzemeleri çalışma masasına yerleştiriniz.
3. Katlayarak hazırladığınız iki adet (sağ ve sol taraf için) yan kâğıdını kitabın dip kenarına yaklaşık 5-6 mm boşluk bırakarak üst üste koyunuz ve üzerine bir müsvedde kâğıt yerleştiriniz (Görsel 2.177).



Görsel 2.177: Yan kâğıdını müsvedde kâğıt arasına yerleştirme

4. Yan kâğıdında bulunan 5-6 mm genişlikteki boşluklara tutkal sürünüz (Görsel 2.178).



Görsel 2.178: Boşluklara tutkal sürme

5. Tutkal sürdüğünüz kısımları kitabın iki yüzüne yapıştırınız (Görsel 2.179).



Görsel 2.179: Yan kâğıdını kitaba yapıştırma

7. Yan kâğıtlarının dip kenarında bulunan sırt bezinin uçları kadar mesafeye tutkal sürünüz (Görsel 2.181).



Görsel 2.181: Yan kâğıdının sırt bezi ile yapışacağı bölüme tutkal sürme

6. İsteke ile kitabın üzerinden giderek pekiştiriniz ve kurumasını bekleyiniz (Görsel 2.180).



Görsel 2.180: Yapıştırılan bölümleri isteka ile pekiştirme

8. Sırt bezinin uçlarını yan kâğıdının üzerine yapıştırınız ve kurumasını bekleyiniz (Görsel 2.182).



Görsel 2.182: Sırt bezini yan kâğıdının üzerine yapıştırma

9. Kitabın kenarlarından taşan yan kâğıtlarını ağız, baş ve etek kısımlarından biz ile ikişer nokta koyarak işaretleyiniz (Görsel 2.183).

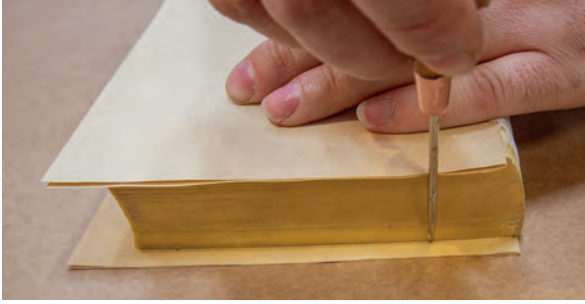

Görsel 2.183: Biz ile baş ve etek kısımlarını işaretleme

10. Bizi, işaretleme sırasında kitabın tam kenarından iz bırakacak şekilde kullanınız. Arada boşluk (mesafe) bırakmayınız (Görsel 2.184).



Görsel 2.184: Biz ile ağız kısımlarını işaretleme

11. Yan kâğıtlarının fazla olan kısmını kesebilmeniz için, yan kâğıtları ile kitabın ilk sayfasını açınız; araya üzerinde kesim yapabileceğiniz kalınlıkta ve kitabın ölçülerinden daha büyük bir mukavva yerleştiriniz (Görsel 2.185).



Görsel 2.185: Kesim mukavvası yerleştirme

12. Metal cetvelinizi, yan kâğıdı üzerine koyduğunuz iki işaret noktası üzerinden geçecek şekilde kitabın üzerine yerleştiriniz (Görsel 2.186).

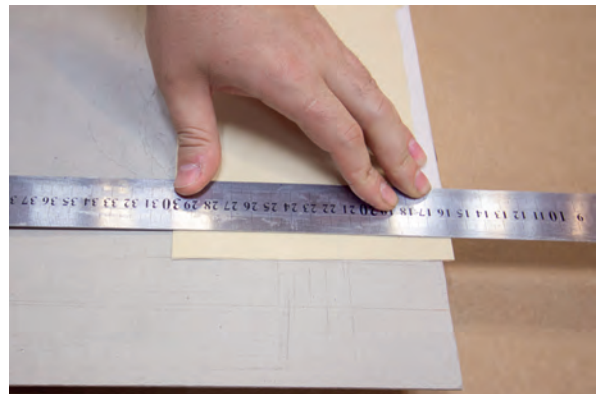

Görsel 2.186: Yan kâğıdını ölçülendirme

13. Cetvelin doğru noktalarda olduğunu kontrol ediniz ve maket bıçağı ile yan kâğıdının fazla kısımlarını kesiniz (Görsel 2.187, 188, 189).



Görsel 2.187: Kısa kenarın fazla kısımlarını kesme



Görsel 2.188: Uzun kenarın fazla kısımlarını kesme



Görsel 2.189: Ölçülendirilmiş yan kâğıdı

14. Yan kâğıdının kap içine yapıştırılacak karnadını ağız, baş ve etek kenarlarından, kitabın büyüklüğüne oranla 3-5 mm arasında küçültmek için açınız ve arasına kesim yapma mukavvasını yerleştiriniz (Görsel 2.190, 191).



Görsel 2.190: Kâğıdın katının açılması



Görsel 2.191: Kâğıdın arasına kesim mukavvası yerleştirme

UYGULAMA

15. Ağız, baş ve etek kenarlarını kesilmesine karar verdiğiniz ölçüde (3-5 mm) işaretleyiniz (Görsel 2.192).



Görsel 2.192: Yan kâğıdını küçültme işlemi

16. Demir cetvel yardımı ile işaretlediğiniz kısımlardan kesiniz (Görsel 2.193).



Görsel 2.193: Kapak içi ölçülerinde hazırlanmış yan kâğıdı

Çalışmanız aşağıda verilen kontrol listesine göre değerlendirilecektir.

Uygulama Kontrol Listesi

Ölçütler	EVET	HAYIR
Yan kâğıtları üst üste koydu.		
Yan kâğıtları müsvedde kâğıdın arasına yerleştirdi.		
Yan kâğıdında bulunan boşluklara tutkal sürdü.		
Tutkalı yüzeyleri kitabın iki yüzüne yapıştırdı.		
Sırt bezinin olduğu tarafa tutkal sürdü.		
Sırt bezinin uçlarını yapıştırdı.		
Kitabın ağız, baş ve etek kısımlarına işaret koydu.		
Yan kâğıdıyla sayfa arasına mukavva yerleştirdi.		
Yan kâğıdının fazla olan bölümünü kesti.		
Yan kâğıdını kapak ebadının altına düşürdü.		

2.6. METİN KISMINA UYGUN KAPAK OLUŞTURMA

İç formaların (metin kısmı) hazırlanmasının ardından gerekli malzemelerle formanın ölçülerine uygun olarak hazırlanan koruyucu kısma **kapak** denir. Kapak, kitabı koruma görevinin yanında estetik kaygılar ve çeşitli bezemelerin gelenekselleşerek kullanıldığı bir sanat dalı olarak karşımıza çıkmaktadır. Kitap sayfaları; yıpranma ve dağılma gibi etkenlere karşı korunmak için formalar birbirine dikildikten sonra içi murakka (mukavva), dışı deriyle kaplanmış kapakların içine yerleştirilir. Bir kitap kabı: sağ kap, sol kap, sırt, mikleb, sertab ve şiraze bölümlerinden oluşmaktadır (Görsel 2.194).

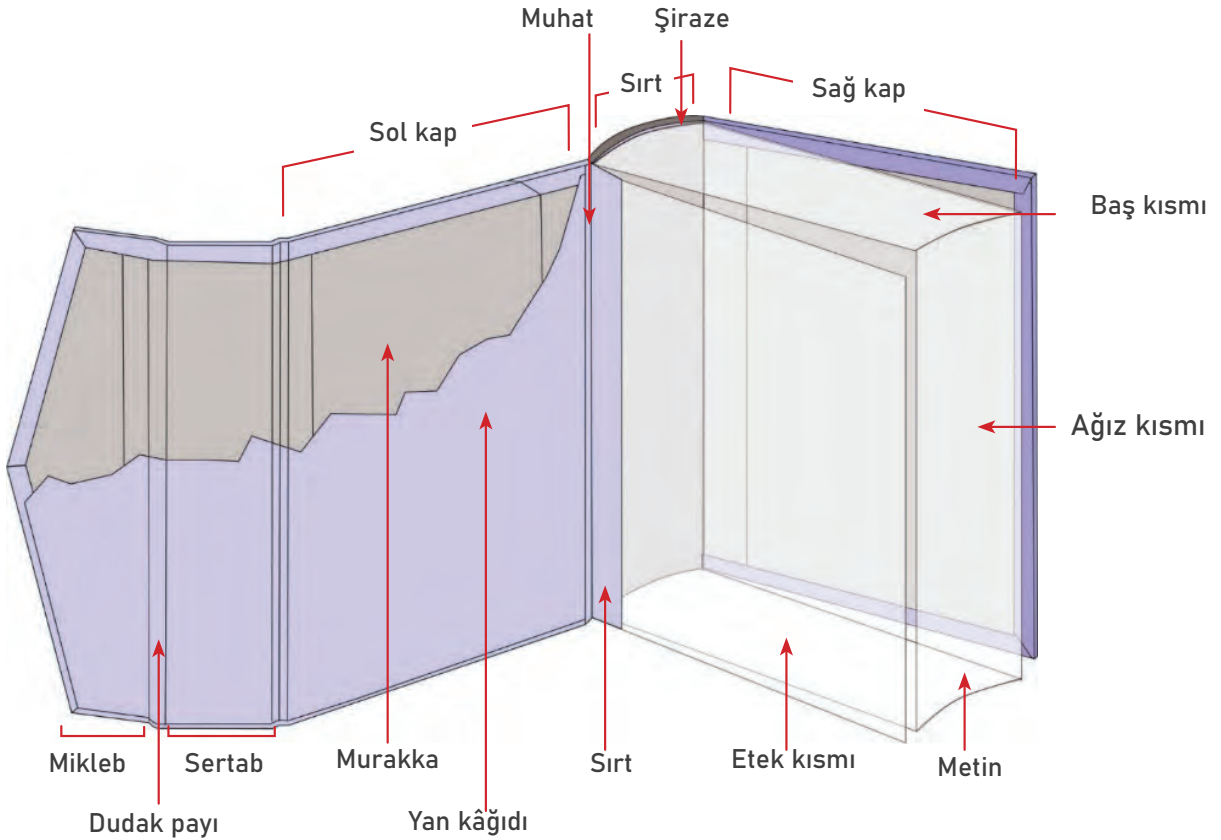

Görsel 2.194: Klasik cildin bölümleri



2.6.1. Klasik Cilt Uygulamalarında Ölçü Alma

Klasik Türk İslam kitap ciltleme sanatında cilt, Avrupai ciltlerde olduğu gibi kitabın kenarlarından taşmaz; kitabın kenarları ile aynı ebatta hazırlanır. Kitabın her iki tarafı için ayrı ayrı ölçü alınır ve kitap kapları ayrı ayrı hazırlanır. Bu şekilde cilt hazırlamak çok ince hesaplamalar ve özel şekillerin murakka üzerine aktarılmasını gerektirdiği için özel ölçü alma yöntemleri uygulanır.

2.6.2. Sağ ve Sol Kaplar

Kitabın altını ve üstünü kapatan, koruyan, dış yüzeyini oluşturan ve görünen ilk kısım sağ ve sol kaplardır. Alt ve üst kabın her biri “deffe” diye de adlandırılmıştır. Üst kap sağa, alt kap ise mikleb ile birlikte sola doğru açılır. Cildin bölümlerinden sağ ve sol kaplar, kitabın sağ ve solunda yer alan murakka, mukavva veya ahşap plakaların deri, kumaş ve kâğıt gibi malzemelerle kaplanmasıyla oluşturulan cilt bölümleridir. Cilt tezyinatının büyük kısmı bu yüzeyler üzerine yapılır.

Kitabın sağ başındaki kaba **sağ kap** veya İslam yazısının sağdan sola yazılması, böylelikle kitabın başladığı yerin sağ taraf olması nedeniyle **üst kap** denilmiştir. Kitabın sol başındaki kaba da **sol kap** veya **alt kap** denir. Sol kabın ucunda sertab ve mikleb bölümleri yer alır. Genellikle sol kap denildiğinde cildin dışı anlaşılır ancak cildin iç yüzeyleri de ifade edilecekse sol kap dışı ve sol kap içi ifadeleri kullanılır.

2.6.3. Cildin Baş, Etek ve Dip Kısımı

Klasik ciltte cildin yüzeyindeki belirli alanları tanımlamak ve ifade edebilmek için özel isimler kullanılır. Ciltli kitaplarda okuma yönüne göre cildin üst kenarına yakın alanlara **baş**, cildin alt kenarına yakın alana **etek**, cildin sırta yakın kenarına **dip**, cildin açılacağı kenara yakın alanlara **ağız** denir (Görsel 2.195). Formalar üst üste dikildikten sonra sağ ve sol kapların kitaba takıldığı yere **cildin baş, etek ve dip kısmı** denir.

Cildin baş, etek ve dip kısmı kitabın arkasını (sırt) örten, kitabın alt ve üst kaplarını birbirine bağlayan ve kitabı dağılmaktan koruyan kısımdır. İslam ciltlerinde kitap sırtları düz

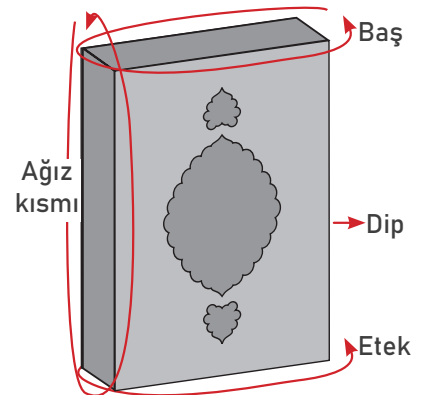

Görsel 2.195: Cildin baş, etek, dip ve ağız bölümleri



olarak yapılmakta, sağ ve sol kaplar ayrı ayrı takılmaktadır. Kitap sırtının en çok hareket eden ve tahribata uğrayan yerlerden biri olması, zaman içerisinde de kitabın restore edilmesi gibi sebeplerden kapların kitaptan ayrılması gerekebilir. Bu nedenle İslam yazmalarında kitap sırtlarına, nadiren rastlanan birkaç örnek dışında, bezeme yapılmamıştır (Görsel 2.196).



Görsel 2.196: Türk İslam kitap sırtı örneği (Selman Küçükkömürler koleksiyonu)

2.6.4. Sağ Kap, Sol Kap ve Kap İçi Ölçüleri

Ölçü alma işlemlerine başlanmadan önce kitabın yan kâğıtları üzerine silinebilir kurşun kalem ile kitabın hangi tarafı olduğu ve baş kısmının neresi olduğu yazılır. Kitabın sağ tarafında baş kısmına yakın kenara “sağ baş”, sol tarafında baş kısmına yakın kenara “sol baş” yazılır. Ölçü hazırlığı içinde kitabın muhat genişliğinin tespiti de yer almaktadır. Muhat boşluğu 5 mm ile 1 cm arasında değişen kalınlıkta, kitabın ebadına göre belirlenir. Yaklaşık A4 ölçülerinde olan kitap veya defter için muhat 7-8 mm olarak bırakılabilir. Kitabın ölçüsü büyüdükçe muhat payı 1 cm'ye kadar büyür, ölçü küçüldükçe muhat 5 mm'ye kadar küçültülür. Belirlenen muhat kalınlığı kitabın dip kenarına çizilir veya göz kararı olarak hafızada tutulur.

Ölçü alma işlemlerine başlanırken kitabın ebatlarından birkaç cm büyük, kitabın veya defterin sayfaları ile su yönü aynı olacak şekilde iki adet kâğıt hazırlanır. Kâğıtlardan 1 cm kadar büyük bir mukavva, kâğıdın önüne yerleştirilir ve kâğıt muhat boşluğuna gelecek kenardan



birkaç cm dışarı taşırılır. Elde düzgün şekilde bir arada tutulan ölçü kâğıdı ve mukavva, kitabın ölçü alınacak tarafının üzerine muhat boşluğu verilerek konur. Bu aşamadan sonra ölçü kâğıdı ve mukavva kitabın üzerindeki yerinden hiçbir şekilde oynamamalı, sabit durmalıdır. Aksi takdirde cilt yanlış ölçülerde hazırlanmış olur. Kitap, bir elin başparmağı üstteki mukavvayı, diğer parmaklar ise kitabın sırtında olacak şekilde masadan dışarıya doğru çekilir; diğer el kitabın altında bir tepsi taşıyıcı gibi tutulur. İki el arasında tutulan kitap, mukavva ve ölçü kâğıdı sağ veya sol taraftan takla attırılarak ters çevrilir; yerlerinden kesinlikle oynatılmadan masanın üzerine yerleştirilir. Bir el ile kitabın üzerine basılıp kitap sabitlenirken diğer ele alınan biz ile kitabın baş kısımlarından, etek ve ağız kenarlarından ikişer adet işaret, ölçü kâğıdına geçirilir. Bu işaretler kitabın köşelerine çok yakın olmayacak şekilde, köşelerden yaklaşık 2-3 cm içeriden konulmalıdır. Üç kenardan ikişer adet işaret deliği konulduktan sonra kitap, sırt kenarına doğru çevrilerek ölçü kâğıdına bakan yüzü yukarıya gelecek şekilde yatırılır. İşaret deliklerinin etrafı silinmeyecek bir kalem ile daire içine alınır. Kitabın üzerindeki yazı, ölçü kâğıdındaki yerine yazılır (Kitabın sol tarafının ölçüsü alındı ise kitabın üzerinde sol baş yazar, ölçü kâğıdındaki yerine sol baş yazılır.). Ölçü kâğıdının sırta yakın kenarına "dip", ortasına "iç yüz" veya "iç" yazılır. Bu aşamada ölçü kâğıdı kitabın cildi olarak düşünülür; ölçü kâğıdının kitaba bakan yüzü hazırlanacak cildin iç ölçülerini, ölçü kâğıdının mukavvaya bakan yüzü ise cildin dış ölçülerini verir. Ölçü kâğıdı sağdan sola doğru ters çevrilir, kâğıdın iç yüzündeki yazılar ve daire içine alınan bütün işaretler bu yüzde de işaretlenir. Yalnızca ortaya "dış yüz" veya "dış" yazılır, kitabın bir yüzü için ölçü alma işlemi tamamlanır.

Bu işlemler kitabın diğer yüzü için de sırası ile uygulanır. Böylece sol kap ve sağ kap için ölçü alma işlemi bitirilmiş olur. Klasik ciltte mikleb, sol veya sağ kaplar arasında bariz bir fark yok ise sol kapak ölçüsünden hazırlanır. Mikleb için ayrıca bir ölçü alınmaz.

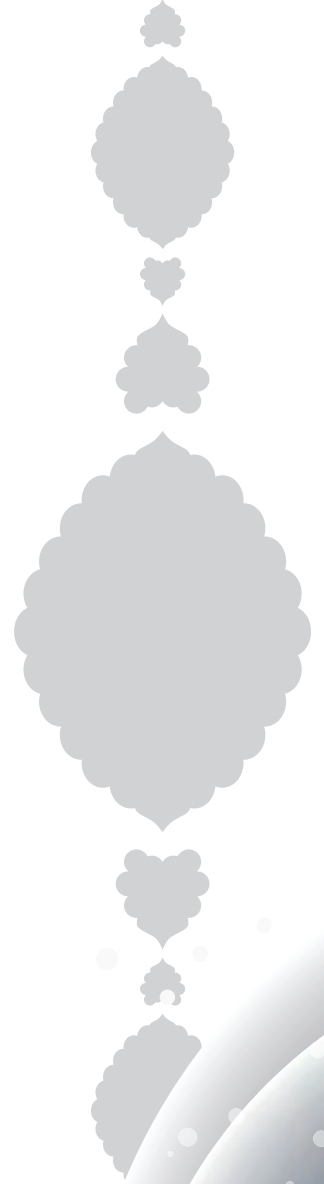

Sağ Kapak, Sol Kapak ve Kap İçi Ölçüsü Alma

Amaç

Sizden bu uygulamada aşağıdaki işlem basamakları doğrultusunda sağ kap, sol kap ve kapak içi ölçüsü almanız beklenmektedir.

Kullanılacak Araç Gereç

- Kitap iç blok
- Kurşun kalem, sabit kalem
- İki adet ölçü kâğıdı
- Mukavva
- Biz
- Cetvel

Uygulama İçin Öneriler

İş sağlığı ve güvenliği ile ilgili kuralları dikkatlice okuyunuz.

İşlem Basamakları

1. İş önlüğünüzü giyiniz.
2. Listede verilen gerekli malzemeleri çalışma masasına yerleştiriniz.
3. Kitabın yönünü belirlemek için kurşun kalem ile dış kenarlara yakın sol başa "sol baş", sağ başa "sağ baş" yazınız (Görsel 2.197).

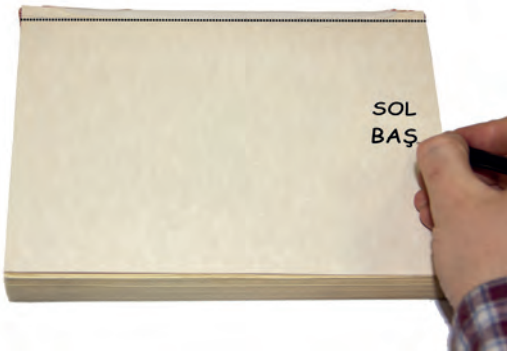

Görsel 2.197: Kitap yönünü belirleme

4. Kitabın dip kısmına, kitap boyunca muhat payını hesaplayarak kesik çizgiler koyunuz (Görsel 2.198).



Görsel 2.198: Muhat payı işaretleme

5. Ölçü kâğıtlarını, 2 cm daha büyük bir mukavvanın ön kısmına kitap kâğıtlarının su yönüne uygun olacak şekilde sıralayınız. Ölçü kâğıtlarını muhat yönüne gelecek olan bölümde 1 cm kadar mukavvanın dışına taşıyınız (Görsel 2.199).



Görsel 2.199: Ölçü kâğıtlarını hazırlama

6. Ölçü kâğıdı ve mukavvayı, kaymalarına izin vermeden kitabın ölçü alınacak tarafının üzerine, muhat boşluğu vererek yerleştiriniz (Görsel 2.200).



Görsel 2.200: Ölçü kâğıtlarını kitap üzerine yerleştirme

7. Kitabı, bir elin başparmağı üstteki mukavvayı diğer parmaklar ise kitabın sırtında olacak şekilde masadan dışarıya doğru çekiniz (Görsel 2.201).



Görsel 2.201: Kitabı çalışma masasının dış kısmına çekme

8. Bir eliniz üstte, bir eliniz altta olacak şekilde kitap ve kâğıtları tutunuz. Ölçü kâğıtları alta, kitap üste gelecek şekilde çeviriniz (Görsel 2.202).

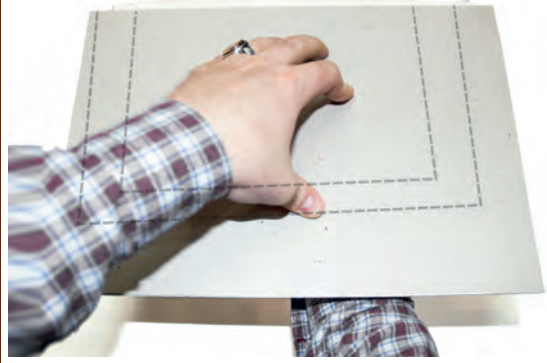

Görsel 2.202: Ölçü kâğıtlarını alta, kitabı üste çevirme

9. Ters çevirdiğiniz kitap ve kâğıtları her iki elinizle sıkıca tutarak yerlerinden oynatmadan masanın üzerine sürerek bırakınız (Görsel 2.203, 204).



Görsel 2.203: Çevrilen kitap ve kâğıtları masaya yerleştirme



Görsel 2.204: Ölçü almak için hazırlanmış kitap

10. Bir elinizi kitabın üzerine bastırıp kitabı sabitleyiniz, diğer elinize bir alarak kitabın başından, etek ve ağız kenarlarından ikişer adet işaret deliğini ölçü kâğıdına geçiriniz (Görsel 2.205).



a



b



c



ç



d

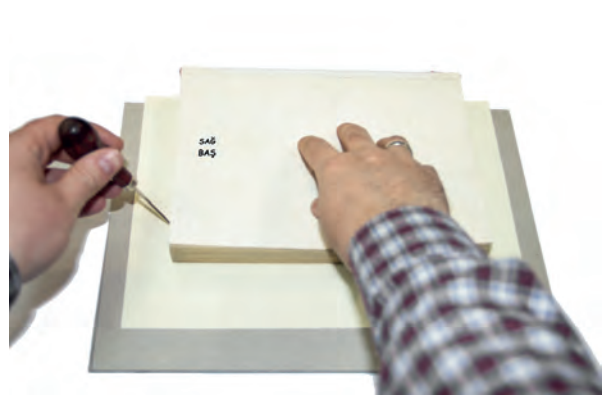

e

Görsel 2.205: Kitap ölçüsünü işaretle kâğıda aktarma

UYGULAMA

11. Biz ile, kitabın köşelerine çok yakın olmayacak şekilde, köşelerden yaklaşık 2-3 cm içeriden işaret koyunuz (Görsel 2.206).



Görsel 2.206: Biz ile işaretleme

12. Üç kenar ölçüsünü kâğıda aktardıktan sonra kitabı sırt kenarına doğru çeviriniz. Kitabı, ölçü kâğıdına bakan yüzü yukarıya gelecek şekilde çevirip masaya yatırınız (Görsel 2.207).

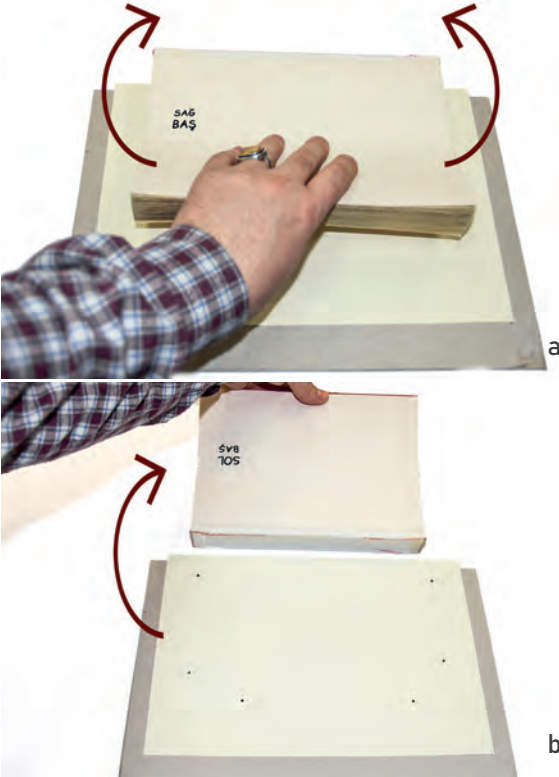

Görsel 2.207: Kitabı ölçü kâğıdından kaldırma

13. Kâğıt üzerine koyduğunuz işaret deliklerinin etrafını silinmeyecek bir kalem ile daire içine alınız (Görsel 2.208).



Görsel 2.208: İşaret deliklerinin çevresini sabit kalemle çizme

14. Ölçü kâğıdının yan tarafına yatırdığınız kitabın üzerindeki yazıyı, ölçü kâğıdındaki yerine yazınız (Görsel 2.209).



Görsel 2.209: Kitabın yön yazılarını ölçü kâğıdına yerleştirme

UYGULAMA

15. Ölçü kâğıdının sırtta yakın kenarına “dip”, ortasına “iç yüz” veya “iç” yazınız (Görsel 2.210).



Görsel 2.210: Kitabın yön yazılarını ölçü kâğıdına yerleştirme

16. Ölçü kâğıdını sağdan sola doğru ters çeviriniz, kâğıdın iç yüzündeki yazıları ve daire içine alınan bütün işaretleri bu yüzde de işaretleyiniz. Farklı olarak ortaya “dış yüz” veya “dış” yazınız (Görsel 2.211).

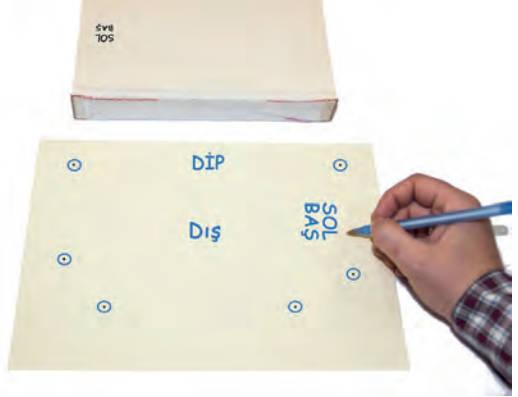

Görsel 2.211: Kâğıdın iç yüzüne alınan ölçüleri dış yüzüne aktarma

Çalışmanız aşağıda verilen kontrol listesine göre değerlendirilecektir.

Uygulama Kontrol Listesi

Ölçütler	EVET	HAYIR
Malzemelerini eksiksiz olarak hazırladı.		
Kenarlara yakın, “sol baş” ve “sağ baş” ifadelerini yazdı.		
Muhat payını hesaplayarak kesik çizgiler ile işaretledi.		
Ölçü kâğıdını muhat boşluğu bırakarak yerleştirdi.		
Ölçü kâğıtlarını alta, kitabı üste gelmesi için çevirdi.		
Biz ile kitabın her kenarının ikişer adet işaret deliğini ölçü kâğıdına geçirdi.		
Kâğıt üzerindeki işaret deliklerinin etrafını kalem ile daire içine aldı.		
Kitabın üzerindeki yazıyı, ölçü kâğıdındaki yerine yazdı.		
Ölçü kâğıdına “dip”, “iç yüz” veya “iç” yazdı.		
Kâğıdın iç yüzündeki yazıları ve bütün işaretleri geçirdi.		



2.6.4.1. Klasik Cilt Uygulamalarında Orijinal Kapakları Temel Alarak Şematik Çizim Yapma

Cilt ve ciltçiliğin gelişmesi kâğıdın icadından sonra mümkün olmuştur. Klasik cilt sanatı uygulamaları, matbaanın kullanılmasına kadar klasik tekniklerle yapılmıştır. Kütüphanelerde, müzelerde veya özel kütüphanelerde bulunan el yazması eserlerde genellikle farklı ebatlarda hazırlanmış el yapımı kâğıtlar kullanılmıştır. Her bir kitap için özel olarak hazırlanmış ya da bulunabilen kâğıtlar, katlanarak formlar hâline getirilmiş ve kitaplar oluşturulmuştur. Bu nedenle kitap boyutları birbirinden farklı ölçülerde olabilmektedir.

Eski eserlerin onarımı sırasında eserin orijinaline bağlı kalınarak ölçü alınması gerekmektedir. Sağ ya da sol kaplardan biri ya da ikisi birden dağılmış, yıpranmış (Görsel 2.212) ve biz ile işaretleme yönteminin kullanılmadığı kitaplarda sağlam kalan bölümlerin ölçülerinden yola çıkılarak yeniden kapak hazırlamak gerekmektedir.

Orijinaline bağlı kalınarak alınması gereken ölçüler, büyük bir kâğıt üzerine çizilecek olan sağ kapak, sol kapak, sırt, sertab ve miklep bölümlerinin ölçülerini içermelidir. Ölçü almak için kâğıda çizilen şema üzerinde sağ kap ve sol kabın hangileri olduğu not edilmelidir. Uzunluk ve genişlik ölçüleri ayrı ayrı alınmalı ve şema üzerindeki yerlerine yazılmalıdır. Santimetre cinsinden alınan ölçülerde santimetre altında kalan ölçülere de dikkat etmek gerekmektedir. Örneğin; bir kapağın genişliği 14 cm ve 5 mm ise şema üzerinde 14,5 cm şeklinde belirtilmelidir. Kapaklar ve mikleb ölçüsü kitabın dış kısmından, sertab ölçüsü ise kitap kabının iç kısmından alınmalıdır.



Görsel 2.212: Yıpranmış klasik cilt örneği



Dikkat

Ölçü alırken cetvel ölçü alınan bölüme tam olarak yerleştirilmeli ve milimetrik ölçüler asla kaybedilmemelidir.

13. UYGULAMA

Süre: 4 ders saati

Klasik Cilt Uygulamalarında Orijinal Kapakları Temel Alan Şematik Çizim

Amaç

Sizden bu uygulamada aşağıdaki işlem basamakları doğrultusunda orijinal kapakları temel alan şematik çizim uygulaması yapmanız beklenmektedir.

Kullanılacak Araç Gereç

- Metal cetvel
- A3 kâğıt
- A4 kâğıt
- Kurşun kalem
- Ölçüsü alınacak klasik cilt tekniği ile hazırlanmış kitap
- Silgi

Uygulama İçin Öneriler

İş sağlığı ve güvenliği ile ilgili kuralları dikkatlice okuyunuz.

İşlem Basamakları

1. İş önlüğünüzü giyiniz.
2. Listede bulunan malzemeleri çalışma tezgâhına yerleştiriniz.
3. Kâğıdınıza kitap kapaklarının şematik çizimini yapınız, çizim üzerindeki kapaklara sağ kap ve sol kap şeklinde yazıyla belirtiniz (Görsel 2.213).



Görsel 2.213: Kap ölçüsü için basit şema çizimi

4. Cetvelinizle kabın uzunluk ölçüsünü alınız (Görsel 2.214) ve bulduğunuz ölçüyü şema üzerindeki yerine yazınız (Görsel 2.215).



Görsel 2.214: Kabın uzunluk ölçüsünü alma

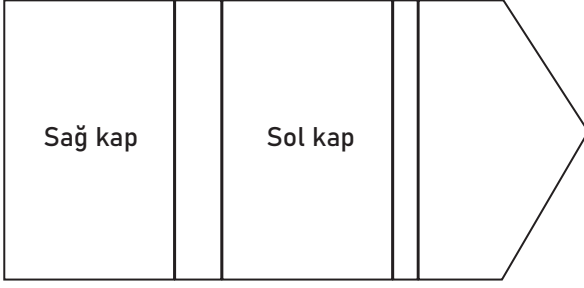

Görsel 2.215: Bulunan ölçünün yerine yazılması

5. Kitap kabının genişlik ölçüsünü alınız (Görsel 2.216) ve şema üzerindeki yerine yazınız.



Görsel 2.216: Kabin genişlik ölçüsünü alma

6. Mikleb baş kısmının ölçüsünü alınız (Görsel 2.217) ve şema üzerindeki yerine yazınız.



Görsel 2.217: Mikleb baş kısmının ölçüsünü alma

7. Miklebin orta kısım ölçüsünü alınız (Görsel 2.218) ve şema üzerindeki yere yazınız.



Görsel 2.218: Mikleb orta kısım ölçüsünü alma

8. Kabin iç kısmından sertab genişlik ölçüsünü alınız (Görsel 2.219) ve şema üzerindeki yerine yazınız.



Görsel 2.219: Sertab genişlik ölçüsü alma

9. A3 kâğıdı üzerine bulduğunuz ölçüleri kullanarak kap şeması çiziniz ve ölçüleri yerinde gösteriniz (Görsel 2.220).

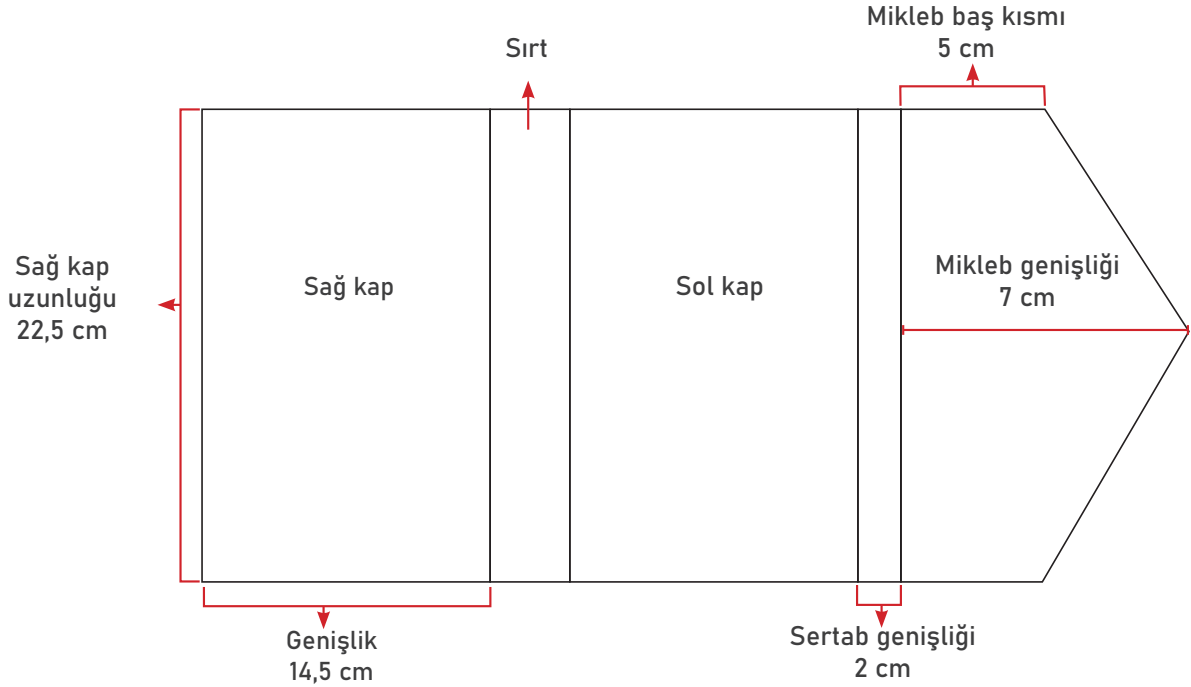

Görsel 2.220: Orijinal kitap kabı ölçüleriyle hazırlanmış şematik çizim

Çalışmanız aşağıda verilen kontrol listesine göre değerlendirilecektir.

Uygulama Kontrol Listesi

Ölçütler	EVET	HAYIR
Malzemelerini eksiksiz olarak hazırladı.		
Basit şema çizdi.		
Şema üzerine sağ ve sol kap yazdı.		
Sağ kap uzunluk ölçüsü aldı.		
Bulduğu ölçüyü şema üzerine yazdı.		
Sağ kap genişlik ölçüsü aldı.		
Bulduğu ölçüyü şema üzerine yazdı.		
Mikleb baş ölçüsü aldı.		
Bulduğu ölçüyü şema üzerine yazdı.		
Mikleb genişlik ölçüsü aldı.		
Bulduğu ölçüyü şema üzerine yazdı.		
Sertab genişlik ölçüsü aldı.		
Bulduğu ölçüyü şema üzerine yazdı.		
Bulduğu ölçüleri kullanarak şematik kitap çizimini yaptı.		



2.6.4.2. Sağ-Sol Kap, Sertab, Mikleb Ölçü Aktarma ve Çizimi

Klasik usullerde alınan sağ ve sol kap ölçülerinin aktarılabacağı murakkanın su yönü, kabın dip kısmı ile aynı doğrultuda hazırlanır. Klasik cilt sanatında gömme şemse tarzında cilt yapılırken kat kat ve üst üste yapıştırılan murakka kullanılır. Sağ ve sol kaplar ile mikleb ve sertab murakkalarının kalınlığı farklıdır. Klasik ciltte sağ ve sol kaplar ile mikleb ve sertab bölümleri zemin ve kalıp yuvalarının oyulduğu iki katmanın birleştirilmesinden meydana gelir. Bu katmanlar da üst üste yapıştırılan murakkalardan oluşur. Mikleb ve sertab kısımları sağ ve sol kaplardan daha ince şekilde yapılır (Görsel 2.221).

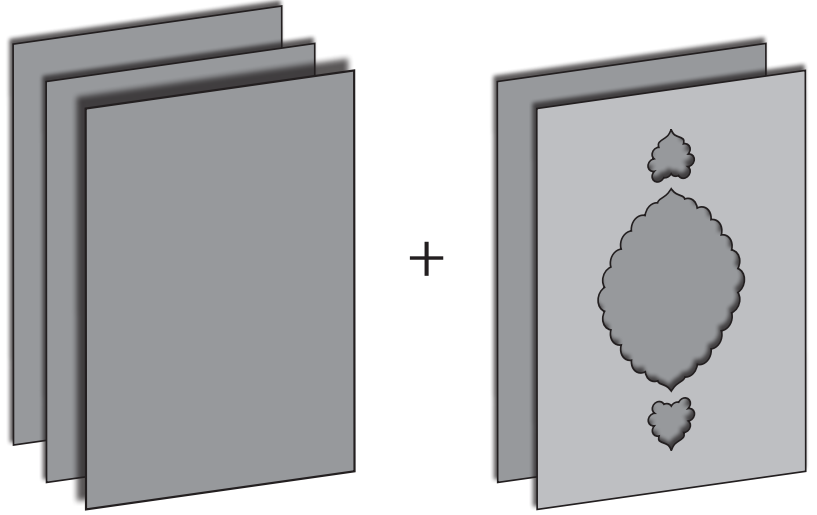

Görsel 2.221: Orijinal kitap kabı ölçüleriyle hazırlanmış şematik çizim

Örneğin sağ ve sol kap murakkaları üç kat zemin iki kat oymalı murakkadan, yani toplamda beş kattan, oluşturuluyorsa mikleb ve sertab da iki kat zemin iki kat oymalı murakka yani toplam dört katlı murakka tercih edilmelidir (Görsel 2.222).

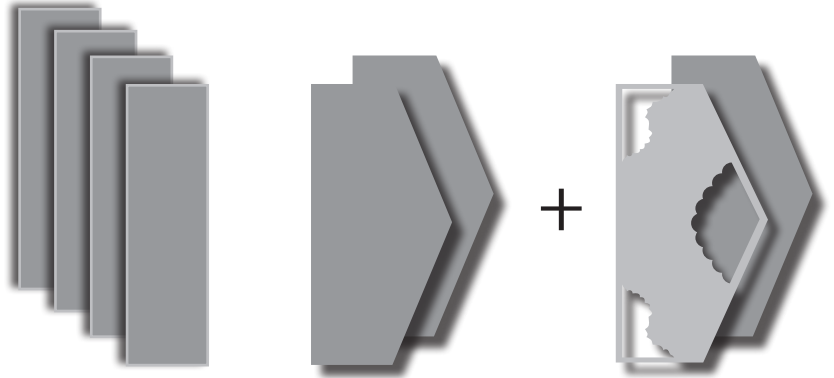

Görsel 2.222: Orijinal kitap kabı ölçüleriyle hazırlanmış şematik çizim

Ölçü kâğıdının dış tarafı, kitap ölçüsünden birkaç santimetre büyük olacak şekilde hazırlanan murakkanın üzerine ortalanarak yerleştirilir ve hareket etmemesi için kâğıdın üzerine bastırılır.

Ölçü kâğıdının dip kenar doğrultusu üzerine, köşelere fazla yaklaşmadan bir kullanılarak iki nokta ile işaret konur. Daha sonra kitabın diğer üç kenarına ikişer nokta (toplam 8 nokta) konur. Ölçü kâğıdı murakkanın üzerinde bir elle sabit tutulurken diğer elle noktalar daire içine alınarak işaretlenir. Ölçü kâğıdının dışında bulunan yazılar murakka üzerine aktarılır.



Dikkat

Ölçü kâğıdı, ölçü aktarma işlemi boyunca murakka üzerinde hiç hareket ettirilmemelidir. Kâğıt hareket ederse ölçüler yanlış aktarılır ve hazırlanan kap kitaba uymaz.



Dikkat

Klasik cilt yapımında ölçü kâğıtları cilt tamamlanana kadar saklanmalıdır.

Murakkanın her kenarında daire içine alınan iki noktanın arası düz çizgi ile birleştirilir. Bu işlemler tamamlandığında kabın dış kenarları belirlenmiş olur. Eğer düz deri ile cilt yapılacaksa bu aşamadan sonra murakkalar dış kenar çizgilerinden kesilerek deri yapıştırma işlemine geçilir.

Kalıplı klasik cilt yapımında, kenarları belirlenen kap murakkaları üzerinde dört kenarın orta noktası cetvel ile ölçülüp işaretlenir. Karşılıklı kenarların orta noktaları eksen çizgileri ile birleştirilir. Klasik cilt sanatında şemse kalıplarının eksen çizgileri ve kalıbın desen yönüne göre baş kısmı, kalıp arkasına "X" ile işaretlenir. Şemse kalıbı ve salbek kalıpları murakkadaki eksen çizgileri üzerine tam olarak yerleştirilir. Kalıbın baş kısmı kabın baş kısmı ile aynı tarafta olmalıdır. Kalıplar, kalın uçlu kalemle yerlerinde sabit tutulup, kenarları takip edilerek murakka üzerine çizilir; oyma işlemine geçmek için hazır hâle gelir.

Klasik ciltte mikleb ölçüleri sol kap dış ölçüsünden alınır. Eğer yazma bir eserin cildi yapılıyorsa ve sağ ile sol kap arasında bariz fark varsa mikleb ölçüsü sağ kap ölçüsünden alınabilir. Mikleb ölçüsü belirlenirken kabın baş ve etek kenarının yarısı üç eşit parçaya bölünür. Üç eşit parçanın 3/2'lik kısmından merkeze çizgi çekilir. Kullanılan kalıpların mikleb şemsesi olmadığı durumlarda kap şemsesi eksen üzerine yerleştirilir ve miklebin içinde kalan kenarları kalem ile çizilir. Bu oranlar bütün kitaplarda ve defterlerde mikleb için uygulanabilir. Böylece klasik cilt sanatı ile yapılan ciltlerde üslup ve teknik birliği oluşturulmuş olur.

Kap üzerine çizilen kalıpların iç boşlukları, oyma çivisi ve çekiç kullanılarak oyulur. Oyma işlemi tamamlandığında iç boşlukların tam olarak oyulup oyulmadığı çizgilerin üzerinden kontrol edilmelidir. Kalıplar yuvalara yerleştirilerek yuvanın içinde hareket ettirilir. Kalıp ile yuva kenarı arasında yaklaşık yarım mm boşluk olması, kabın üzerine kaplanacak derinin yuvaya oturması için önemlidir. Bu boşluk verilmezse kalıplar baskı işlemi esnasında deriyi keser ve cilt bozulur. Bu boşluğu sağlamanın en uygun yöntemi kalıp çizgileri çizilirken kalın uçlu tükenmez kalem kullanmaktır, böylece kalıp ile çizgiler arasında doğal bir boşluk oluşur. Mikleb kalıbının yuvası da kalıp çivisi ile oyulur ve kapların oyma işlemleri tamamlanmış olur.



Dikkat

Klasik ciltte kap içlerinde kalıplı uygulama yapılacaksa 11. uygulamada (s. 113) anlatılan teknik kullanılarak ölçü kâğıdının iç yazan yüzeyinin ölçülerinden kap içleri hazırlanır.

14. UYGULAMA

Süre: 4 ders saati

Sağ Kap, Sol Kap Ölçü Aktarma ve Çizimi

Amaç

Sizden bu uygulamada aşağıdaki işlem basamakları doğrultusunda sağ kap, sol kap ölçü aktarma ve çizimi yapmanız beklenmektedir.

Kullanılacak Araç Gereç

- Sabit kalem
- Ölçü kâğıdı
- Murakka
- Cetvel
- Biz
- Kalıp
- Çekiç
- Oyma çivisi

Uygulama İçin Öneriler

İş sağlığı ve güvenliği ile ilgili kuralları dikkatlice okuyunuz.

İşlem Basamakları

1. İş önlüğünüzü giyiniz.
2. Listede bulunan malzemeleri çalışma tezgâhına yerleştiriniz (Görsel 2.223).

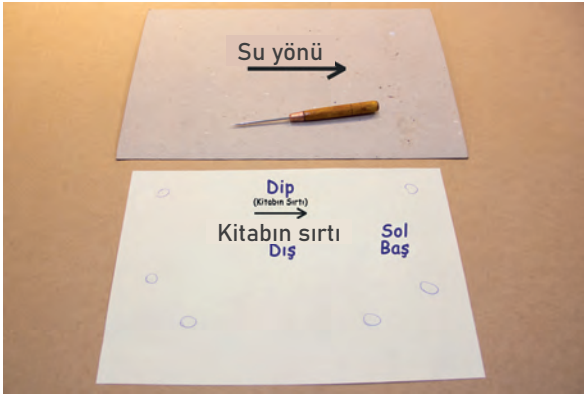

Görsel 2.223: Ölçü aktarma işleminde kullanılan malzemeler

3. Kitap ölçüsünden birkaç cm büyük murakkanın üzerine ölçü kâğıdının dış tarafını ortalayarak yerleştiriniz. Hareket etmemesi için kâğıdın üzerine bastırınız (Görsel 2.224).

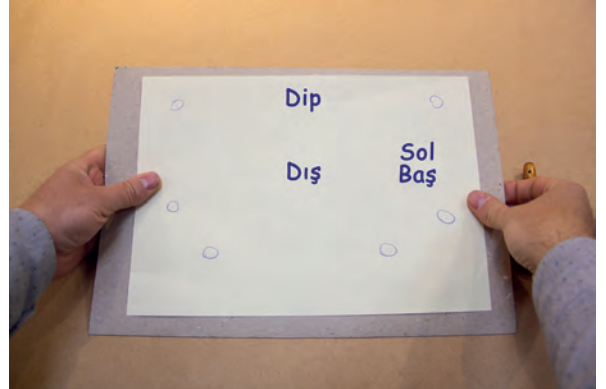

Görsel 2.224: Murakka üzerine ölçü kâğıdının yerleştirilmesi

4. Ölçü kâğıdının dip kenarı doğrultusunda, köşelere fazla yaklaşımadan biz kullanarak iki nokta ile işaret koyunuz. Sırasıyla kitabın diğer üç kenarına ikişer adet nokta ile işaret (toplam 8 işaret) koyunuz (Görsel 2.225).

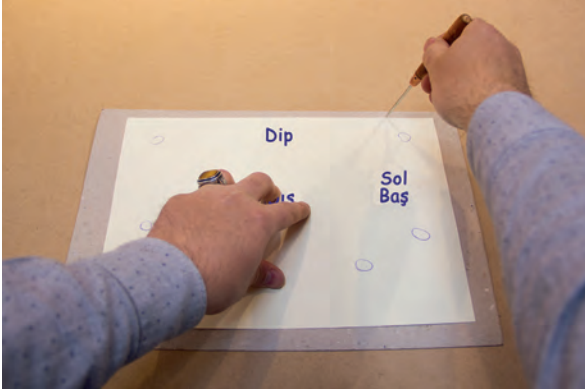

Görsel 2.225: Biz ile işaretleme

5. Ölçü kâğıdını sabit tutmak için bir elinizle murakkanın üzerinden tutunuz. Diğere elinizle işaret noktalarını daire içine alacak şekilde işaretleyiniz (Görsel 2.226, 227).

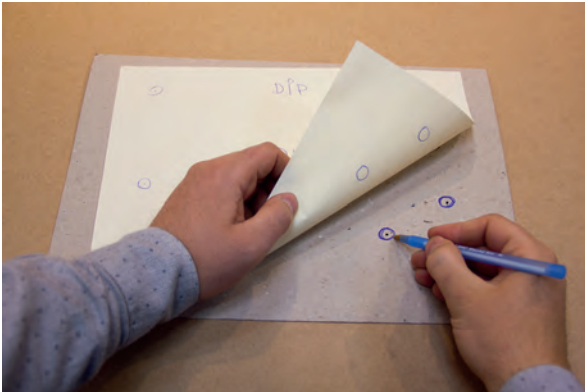

Görsel 2.226: Murakka ve ölçü kâğıdını elle sabitleme

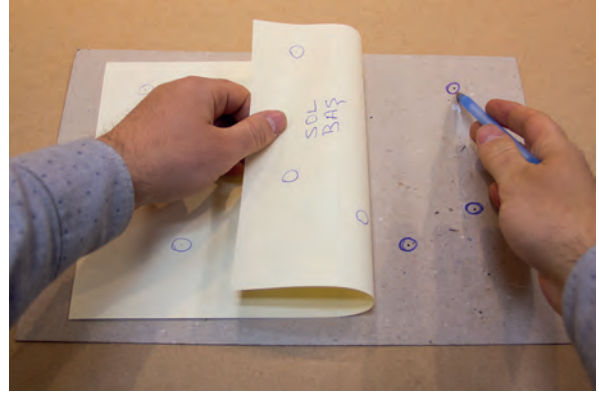

Görsel 2.227: İşaret noktalarını daire içine alma

6. Ölçü kâğıdının dış yüzünde bulunan yazıları murakka üzerinde yerlerine yazınız (Görsel 2.228).

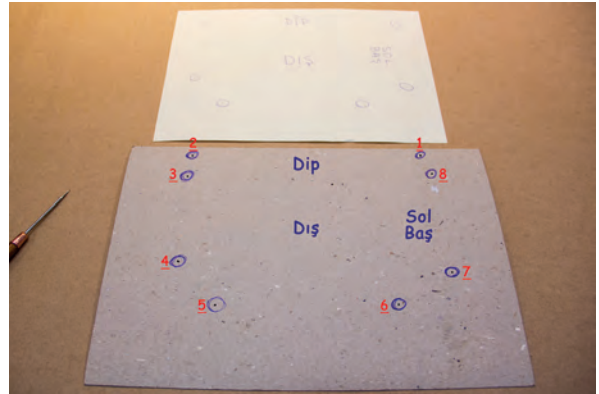

Görsel 2.228: Ölçü kâğıdında bulunan yazıların murakkaya aktarılması

7. Murakkanın üzerine geçirerek daire içine aldığınız iki noktanın arasını düz çizgi ile birleştiriniz. Bu işlemi her kenarda tekrar ediniz (Görsel 229).

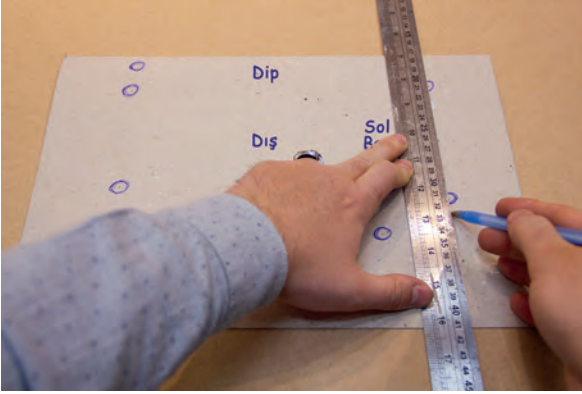

Görsel 2.229: İşaretlerin çizgi ile birleştirilmesi

8. Kenarlardaki işaretlerin arasına düz çizgiler çiziniz (Görsel 2.230).

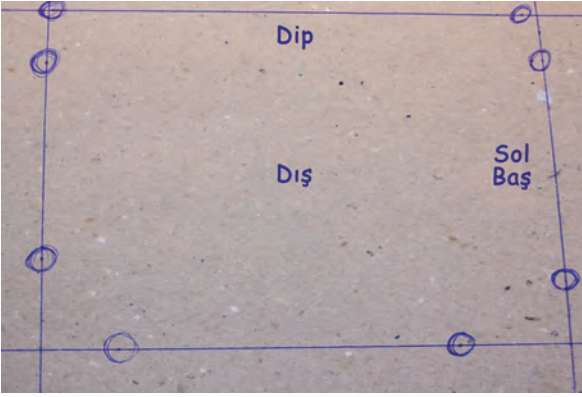

Görsel 2.230: İşaretlerin çizgilerle birleştirilmesi

9. Çizdiğiniz düz çizgilerin orta noktalarını cetvelle bulunuz ve işaretleyiniz (Görsel 2.231, 232).

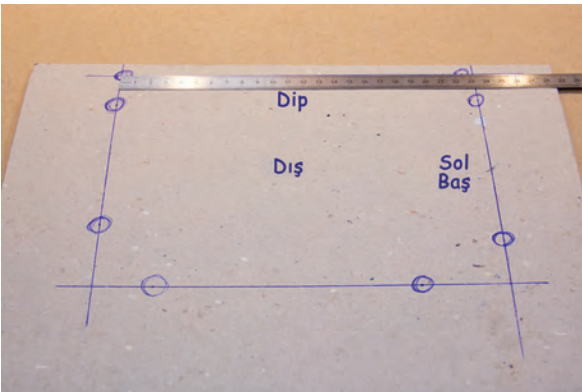

Görsel 2.231: Uzun kenar orta noktasını işaretleme

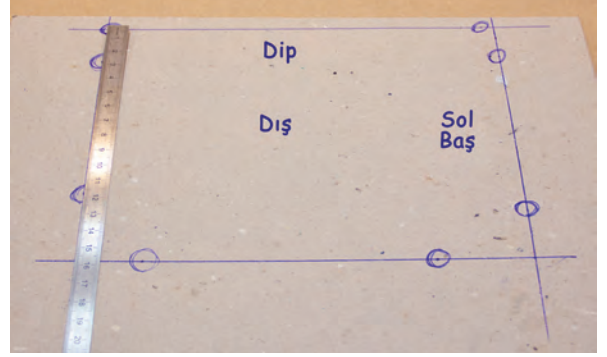

Görsel 2.232: Kısa kenar orta noktasını işaretleme

10. Karşılıklı kenarların orta noktalarına yerleştirilen işaretlerin arasına eksen çizgilerini yerleştiriniz (Görsel 2.233).

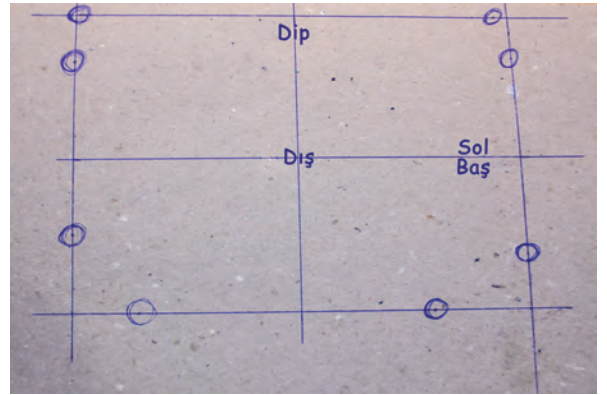

Görsel 2.233: Eksen çizgileri yerleştirme

11. Kullanılacak kalıbın arka yüzüne eksen çizgileri yerleştiriniz ve kalıbın desen yönüne göre baş kısmını arka yüzde "X" ile işaretleyerek belirleyiniz (Görsel 2.234).

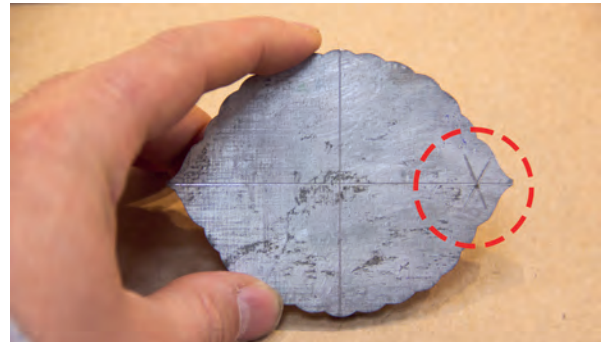

Görsel 2.234: Kalıbın işaretlenmesi

12. Şemse kalıbı veya salbek kalıplarını murağka üzerindeki eksen çizgileri üzerine tam olarak yerleştiriniz. Kalıbın baş kısmını kabın baş kısmı ile aynı tarafa yerleştiriniz (Görsel 2.235).

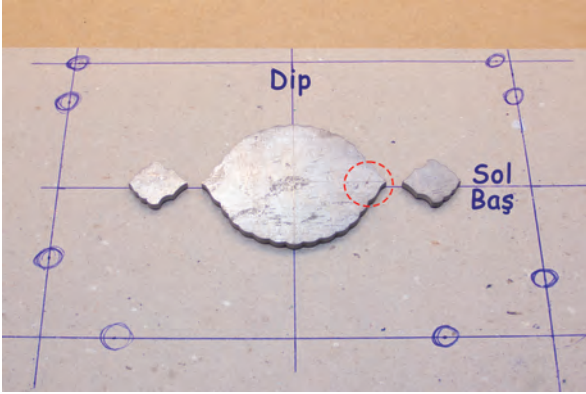

Görsel 2.235: Kalıpların kap üzerine yerleştirilmesi

13. Kalıpları, kaymaması için boş olan elinizle üstten tutunuz. Kalın uçlu kalem ile kenarlarından takip ederek kalıpları murağkanın üzerine çiziniz (Görsel 2.236, 237).

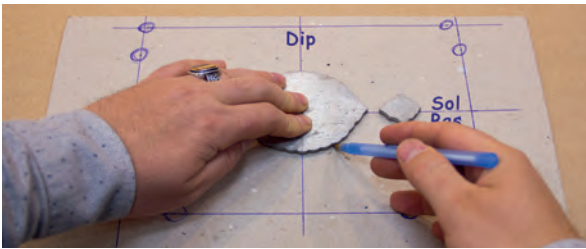

Görsel 2.236: Kalıbın şeklini kap üzerine geçirme

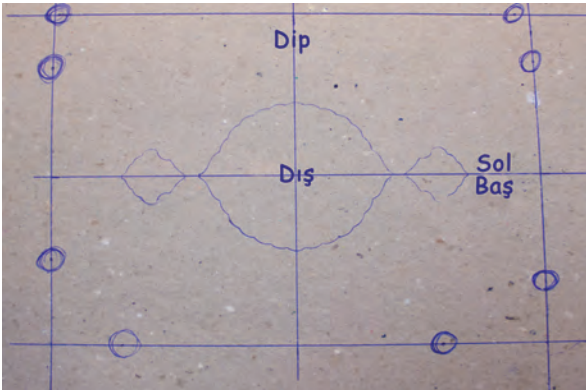

Görsel 2.237: Mikleb ölçüsünü belirleme

14. Mikleb ölçüsünü belirlemek için kabın baş ve etek kenarının yarısını üç eşit parçaya bölününüz ve işaretleyiniz (Görsel 2.238).

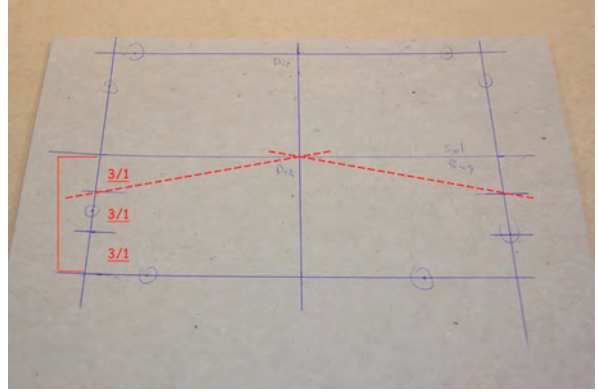

Görsel 2.238: Kalıbın şeklini kap üzerine geçirme

15. Üç eşit parçanın $\frac{3}{2}$ 'lik kısmından merkeze çizgi çekiniz (Görsel 2.239, 240).

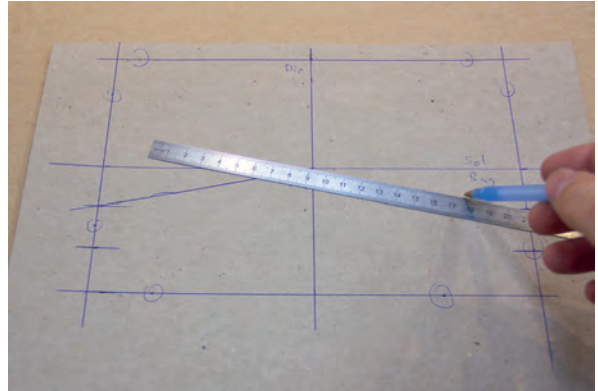

Görsel 2.239: Mikleb ölçüsünü belirleme

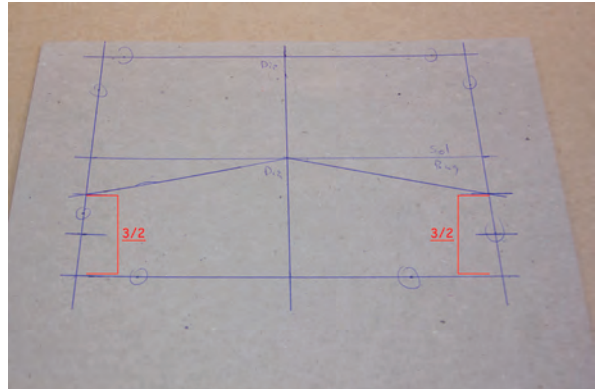

Görsel 2.240: Belirlenmiş mikleb ölçüsü

16. Elinizde mikleb şemsesi kalıbı yoksa kap şemsesi kalıbını eksen üzerine yerleştiriniz ve mikleb içinde kalan kenarları kalem ile çiziniz (Görsel 2.241, 242).

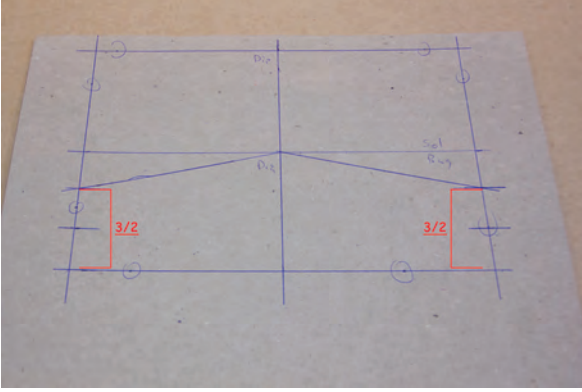

Görsel 2.241: Mikleb şemsesi için kalıp yerleştirme

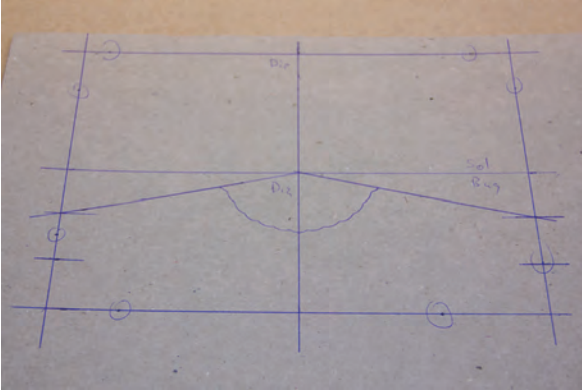

Görsel 2.242: Çizilmiş mikleb şemsesi

17. Kap üzerine çizilen kalıpların iç alanlarını, çizgi üzerinden oyma çivisi ve çekiç kullanarak oyunuz (Görsel 2.243, 244).



Görsel 2.243: Oyma çivisini çizgiye yerleştirme

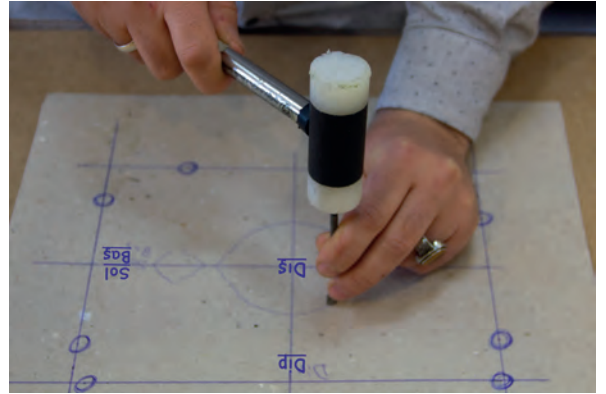

Görsel 2.244: Çekiçle oyma çivisine vurarak oyma işlemi

18. Oyma işlemini tamamladığınızda çizgi içinde oyulacak bölüm kalıp kalmadığını kontrol ediniz (Görsel 2.245).

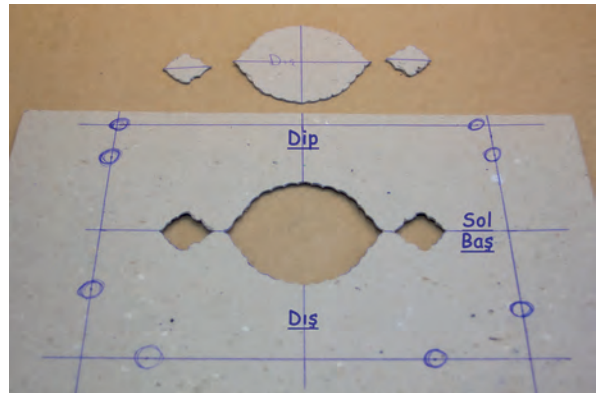

Görsel 2.245: Oyma işleminin kontrol edilmesi

UYGULAMA

19. Şemse kalıplarını oyduğunuz yuvaların içine yerleştiriniz ve yuvanın içinde hareket ettiriniz. Kalıp ile yuva kenarı arasında yaklaşık yarım milimetre boşluk olup olmadığı kontrol ediniz (Görsel 2.246).

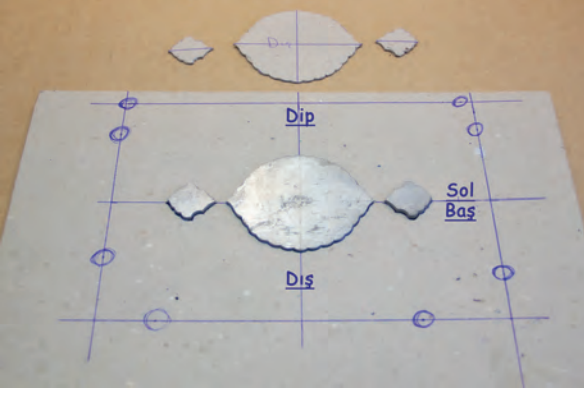

Görsel 2.246: Kalıpları oyulan bölümlere yerleştirerek kontrol etme

20. Çizdiğiniz mikleb kalıbının mikleb yuvasını, kalıp çivisi ile çizgi üzerinden oynunuz (Görsel 2.247).

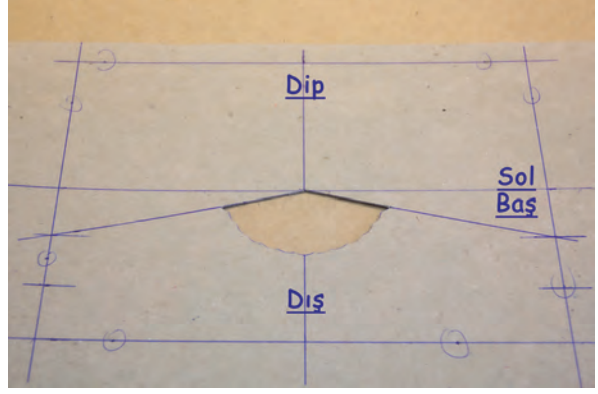

Görsel 2.247: Oyma işlemi tamamlanmış mikleb şemsesi

Çalışmanız aşağıda verilen kontrol listesine göre değerlendirilecektir.

Uygulama Kontrol Listesi

Ölçütler	EVET	HAYIR
Malzemelerini eksiksiz olarak hazırladı.		
Murakkanın üzerine ölçü kâğıdını yerleştirdi.		
Murakka üzerine biz ile her kenara ikişer adet işaret koydu.		
İşaret noktalarını kalem ile daire içine aldı.		
İşaret kâğıdındaki yazıları murakkanın üzerine yazdı.		
Her kenarda işaretleri cetvelle çizerek birleştirdi.		
Kenarlara çizdiği çizgilerin orta noktalarını işaretledi.		
Orta noktaları birleştirerek eksen çizgilerini çizdi.		
Kalıbın arka yüzüne eksen çizgisi çizdi.		
Kalıp ve mukavva üzerindeki eksen çizgilerini çakıştırarak yerleştirdi.		
Kalıbın şeklini dış kenarlarından kalem ile mukavva üzerine çizdi.		
Mikleb ölçüsünü kalıp üzerinde belirledi.		
Mikleb kalıbının içine şemse kalıbını çizdi.		
Kalıpların iç alanlarını çizgi üzerinden oydu.		
Mikleb kalıbının içini oydu.		



2.6.5. Sağ Kap ve Sol Kap Hazırlama

Sağ kap ve sol kap; hazırlanan oymalı sağ ve sol kap ile oymalı mikleb murakkasının zeminler için hazırlanan murakkalara tutkal sürülüp, ortalanarak yapıştırılması ile oluşturulur. Kemik isteka ile yapıştırılan yüzeyler üzerinden bastırılır. Hazırlanan kaplar, yapıştırma işleminin hemen ardından ince kâğıt arasına konularak ıstampa içerisinde **ayna** adı verilen yüzeyleri pürüzsüz iki çelik levha arasında **aynalama** işlemine alınır. Aynalama işleminde aynaların murakkaları tam olarak kapatması ve murakkaların ıstampanın baskı yüzeyinden taşmaması gerekmektedir. Kuvvetli baskı sayesinde birbirine düzgün olarak yapışan kap murakkaları bir miktar inceler, murakkaların esnekliği azalır ama sağlamlığı artar. Çelik aynalar sayesinde kap murakkalarının yüzeyleri pürüzsüz hâle gelir.

Cilt sanatında, yapıştırılan malzemelerin düzgün ve doğru kurutulması oldukça önemlidir. Aynalama yapılan kapların dışındaki kâğıtlar değiştirilir; mücellit presinin içinde, mukavvaların arasında veya istiflenmiş serbest mukavvalar arasında nemini atıp düz şekilde kuruması için 1-3 gün bekletilir. Yapıştırılan malzemelerin daha hızlı kuruması için dışındaki kurutma kâğıtları ve yerleri belli aralıklarla değiştirilmelidir.

Murakkalar; kurutma işlemleri tamamlandıktan sonra demir cetvel, maket bıçağı veya mukavva makası kullanılarak kenar çizgilerinden hassas biçimde kesilmelidir. Kesim işleminden sonra kitabın veya defterin kaplarının net ölçülerine ulaşılmış olur. Bu aşamada kaplar kitap üzerindeki yerlerine yerleştirilip ağız kısmına hizalanır; kapların ebatları, kitaba uyup uymadığı ve muhat boşluğunun düzgünlüğü kontrol edilir. Kontrol işleminde kitabın ağız tarafında köşelere yerleştirilen parmaklar ile kapların tam yerinde olup olmadığı kontrol edilir. Aynı şekilde mikleb de yerine konularak ölçüleri kontrol edilir. Eğer gerekiyorsa düzeltmeler bu aşamada yapılır.

15. UYGULAMA

Süre: 4 ders saati

Sağ Kap ve Sol Kap Hazırlama

Amaç

Sizden bu uygulamada aşağıdaki işlem basamakları doğrultusunda sağ ve sol kap hazırlamanız beklenmektedir.

Kullanılacak Araç Gereç

- Murakka
- Kap murakkaları
- 4 adet A3 ebadında kâğıt
- Fırça
- Tutkal
- Kemik isteka
- Metal cetvel
- Maket bıçağı veya mukavva makası

Uygulama İçin Öneriler

İş sağlığı ve güvenliği ile ilgili kuralları dikkatlice okuyunuz.

İşlem Basamakları

1. İş önlüğünüzü giyiniz.
2. Hazırladığınız oymalı sağ, sol kap ve oymalı mikleb murakkası ile zemin için hazırladığınız murakkaları masaya yerleştiriniz (Görsel 2.248).

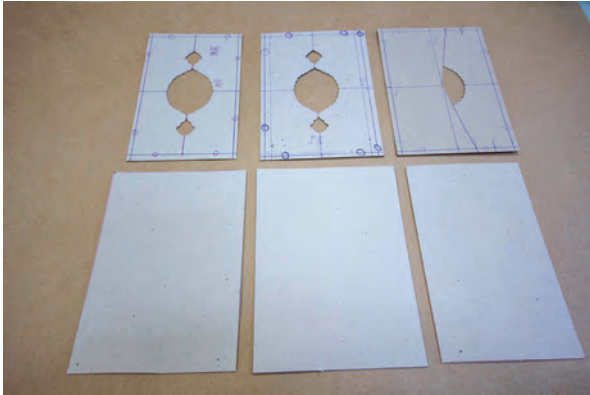

Görsel 2.248: Hazırlanmış oymalı kaplar

3. Hazırladığınız oymalı sağ, sol kap ve oymalı mikleb murakkasına tutkal sürünüz (Görsel 2.249, 250).

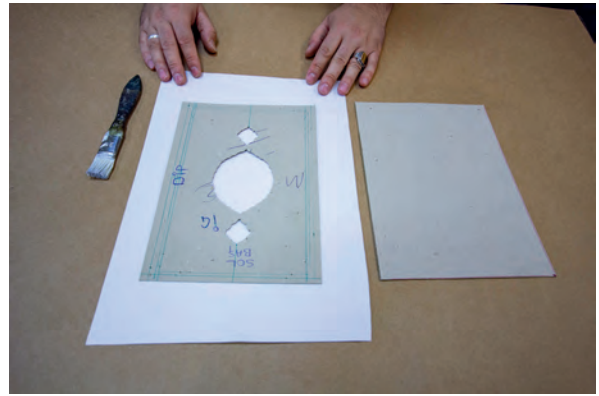

Görsel 2.249: Tutkal sürme işlemine hazırlık

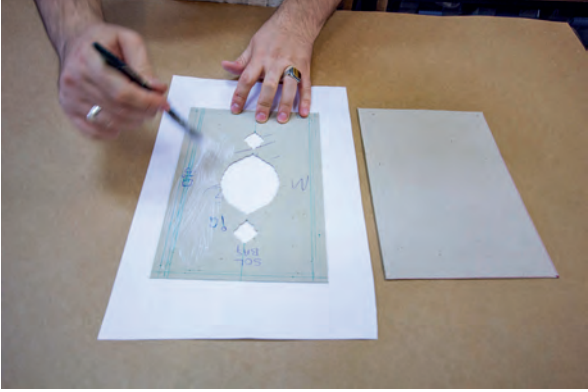

Görsel 2.250: Tutkal sürme işlemi

4. Tutkal sürdüğünüz kapları, zemin için hazırladığınız murakkalara ortalararak yapıştırınız (Görsel 2.251).



Görsel 2.251: Zemin murakkasına yapıştırma işlemi

5. Yapıştırdığınız murakkaların arasında boşluk kalmaması için üzerine kemik isteka ile bastırınız (Görsel 2.252).



Görsel 2.252: Murakkaların yapıştırılması

6. Hazırladığınız kapları, yapıştırma işleminden hemen sonra ince kâğıt arasına yerleştiriniz (Görsel 2.253).



Görsel 2.253: Yapışan kapları ince kâğıt arasına yerleştirme

7. Beyaz kâğıdın arasındaki kapları aynalama işlemi için istampaya yerleştiriniz ve daha sonra aynalama işlemi yapınız (Görsel 2.254, 255).



Görsel 2.254: Istampaya yerleştirme



Görsel 2.255: Aynalama işlemi

8. Aynalama işlemi için yerleştirdiğiniz murakkaları istampanın baskı yüzeyinden dışarı taşırmayınız (Görsel 2.256).



Görsel 2.256: Aynalama işlemi

9. Kuruyan murakkaların üzerindeki kenar çizgilerinden cetvel ve maket bıçağı ile keserek kitabınızın net ölçülerini ortaya çıkarınız (Görsel 2.257, 258).



Görsel 2.257: Murakkaları kenar çizgilerinden kesme

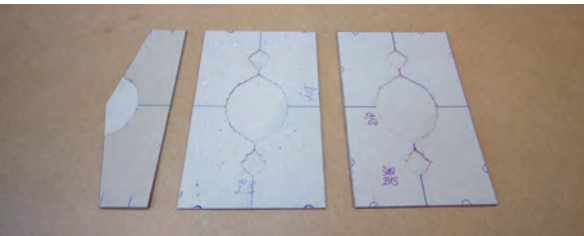

Görsel 2.258: Kitabın net ölçüleri

10. Kapları kitabın üzerindeki yerlerine yerleştiriniz, kitabın ağız kısmına hizalayınız. Kapların ebatlarının kitaba uyup uymadığını ve muhat boşluğunun düzgünlüğünü kontrol ediniz (Görsel 2.259).

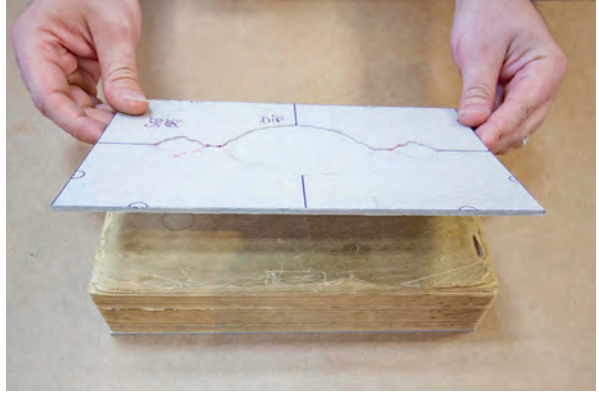

Görsel 2.259: Kapların ebatları ile kitap ölçülerini karşılaştırma

11. Kitabın ağız tarafından, köşelere yerleştirdiğiniz parmaklarınızla kapların tam yerinde olup olmadığını kontrol ediniz (Görsel 2.260).

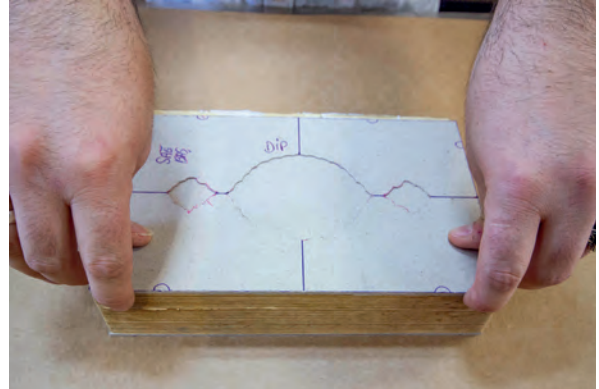

Görsel 2.260: Kapların yerinin kontrol edilmesi

UYGULAMA

12. Hazırladığınız miklebi yerine koyarak ölçülerini kontrol ediniz. Eğer gerekiyorsa düzeltmelerini yapınız (Görsel 2.261).

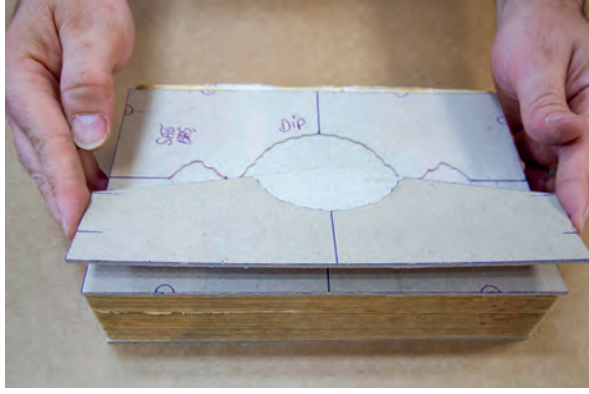

Görsel 2.261: Mikleb ölçüsünün kontrol edilmesi



Çalışmanız aşağıda verilen kontrol listesine göre değerlendirilecektir.

Uygulama Kontrol Listesi

Ölçütler	EVET	HAYIR
Malzemelerini eksiksiz olarak hazırladı.		
Kaplara ve miklebe tutkal sürdü.		
Kapları zemin murakkalarına yerleştirdi.		
İsteka ile murakkaları yapıştırdı.		
Kapları ince kâğıt arasına yerleştirdi.		
Murakkaları aynalama işlemi için ıstampaya yerleştirdi.		
Murakkaları kenar çizgilerinden kesti.		
Kapların ölçülerini kitap üzerinde karşılaştırarak kontrol etti.		
Miklebin ölçüsünü kitap üzerinde karşılaştırarak kontrol etti.		



2.6.6. Mikleb ve Sertab Hazırlama

Klasik cilt sanatında mikleb için hazırlanan sol kap murakkasının diğer yarısından sertab yapılır. Böylece mikleb ve sertab bölümleri aynı kalınlıkta hazırlanmış olur.

Sertab ölçüsü alınırken sağ ve sol kaplar kitap üzerindeki yerlerine konur, mikleb de sağ kabin üzerindeki yerine yerleştirilir. Mikleb murakkası kitabın ağız kenarına yaslanacak şekilde tutulur. Kaplara bastırılmadan miklebin sertaba yakın kenarından mukavva üzerine işaret konur. Belirlenen ölçü eşit şekilde diğer tarafa da aktarılır ve çizgi ile birleştirilir. Sertabın iki yanında kalan “dudak boşluğu” denilen boşlukların ölçüsü bu aşamada belirlenir. Bu boşluklar tıpkı muhatap payının belirlenmesinde olduğu gibi kitabın büyüklüğü ile orantılı bir şekilde mücellidin tecrübesi ile karar vereceği bir unsurdur. Yaklaşık A4 boyutunda bir kitabın sertabında 7-8 mm dudak boşluğu verilir. Dudak boşluğu çok küçük kitaplarda en az 5 mm, çok büyük kitaplarda ise 1,5 cm’ye kadar çıkartılabilir.

Dikkat

Kitabın kalınlığı sertab ve dudak paylarının yapılamayacağı kadar ince ise (örneğin 2 cm kalınlıkta bir kitap) bu cilde sertab mukavvası konmaz sadece sol kap ile mikleb arasında boşluk bırakılır.

Belirlenen boşluk ölçüsünün yanına aynı boşluk tekrar çizilir. Murakkaya sertab için çizilen üç çizgi üzerinden kesim yapılır. İki adet mukavva çita ve bir adet sertab mukavvası yan yana konur, iç yüzden kâğıt bant ile birbirine tutturulur.

Bir kitaba sertab ve mikleb yapılmasının üç önemli nedeni vardır: kitabı bir arada tutmak, metin kısmını korumak ve metin kısmının zaman içinde ortamdaki nem nedeniyle şişerek kabarık bir hâl almasını önlemek. Mikleb ve sertab sayesinde metin kısmının büyük bölümü kapatılmış olduğundan hava ile teması önemli ölçüde engellenmektedir. Mikleb ve sertab bölümlerinin daha uzun ömürlü olabilmesi için kitap ya dip kısmı yere tam olarak oturtularak dik şekilde ya da arka kap yere tam temas edecek şekilde bırakılmalıdır. Yere dik veya paralel olarak yerleştirilmeyen kitapların ömürleri kısa olacaktır.

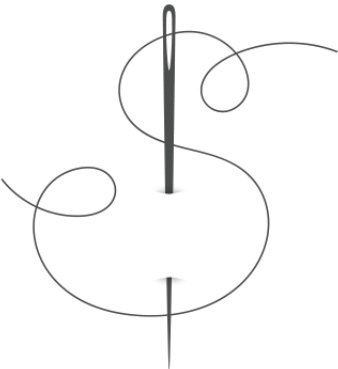

16. UYGULAMA

Süre: 2 ders saati

Mikleb ve Sertab Hazırlama

Amaç

Sizden bu uygulamada aşağıdaki işlem basamakları doğrultusunda mikleb ve sertab hazırlamanız beklenmektedir.

Kullanılacak Araç Gereç

- Kap murakkaları
- Metal cetvel
- Maket bıçağı
- Kalem
- Kâğıt bant

Uygulama İçin Öneriler

İş sağlığı ve güvenliği ile ilgili kuralları dikkatlice okuyunuz.

İşlem Basamakları

1. İş önlüğünüzü giyiniz.
2. Gerekli malzemeleri çalışma masanıza yerleştiriniz.
3. Hazırladığınız sağ ve sol kapları kitap üzerindeki yerlerine koyunuz, miklebi sağ kabin üzerindeki yerine yerleştiriniz (Görsel 2.262).

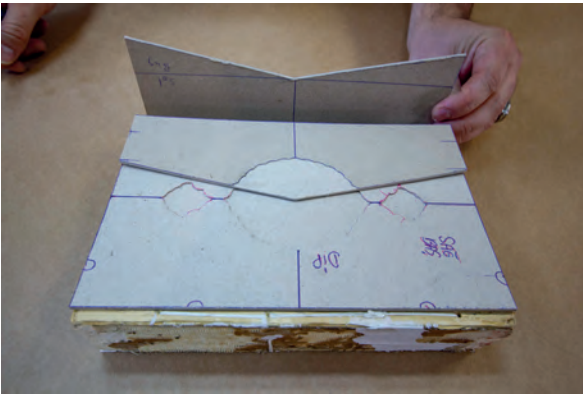

Görsel 2.262: Miklebi sağ kap üzerine yerleştirme

4. Mikleb murakkasını kitabın ağız kenarına yaslanacak şekilde tutunuz. Miklebin sertaba yakın kenarından ve kaplara bastırmadan murakka üzerine işaret koyunuz (Görsel 2.263).

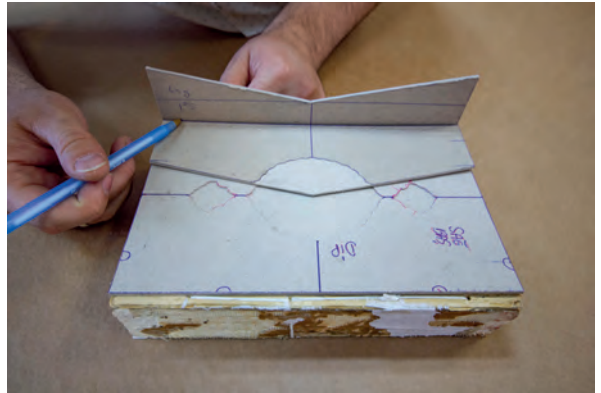

Görsel 2.263: Mikleb murakkasına ölçü işaretleme

5. Belirlediğiniz ölçüyü eşit şekilde diğer tarafa aktarınız ve çizgi ile birleştiriniz (Görsel 2.264, 265, 266, 267).

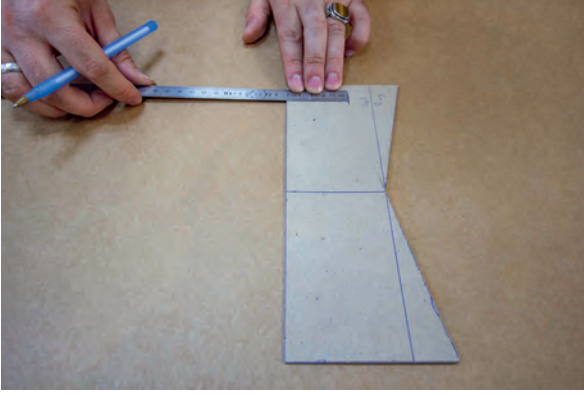

Görsel 2.264: Sertab ölçüsünü belirleme



Görsel 2.265: Ölçüyü murakka üzerinde karşıya taşıma

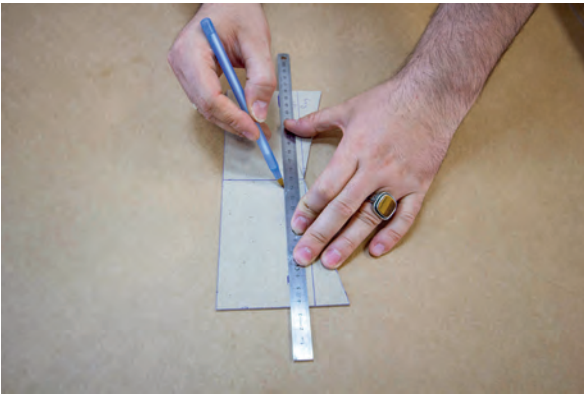

Görsel 2.266: İki işaret arasını çizme

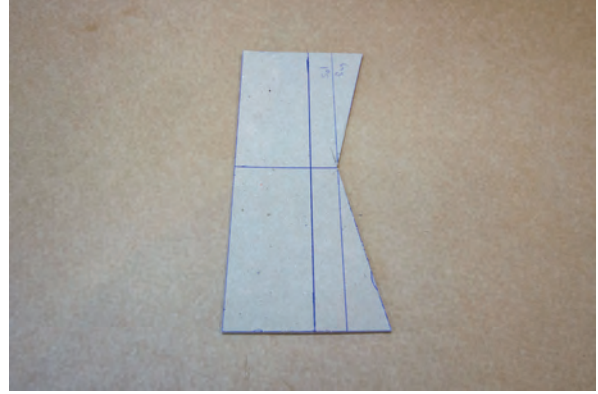

Görsel 2.267: Belirlenmiş sertab ölçüsü

6. Sertabın iki yanında kalan dudak boşluğunu, kitabın kalınlığı ile orantılı olarak, 7-8 mm boşluk bırakacak şekilde hesaplayınız (Görsel 2.268).



Görsel 2.268: Dudak payı belirleme

7. Belirlediğiniz boşluk ölçüsünün yanına tekrar aynı ölçüde bir boşluk çiziniz (Görsel 2.269, 270).

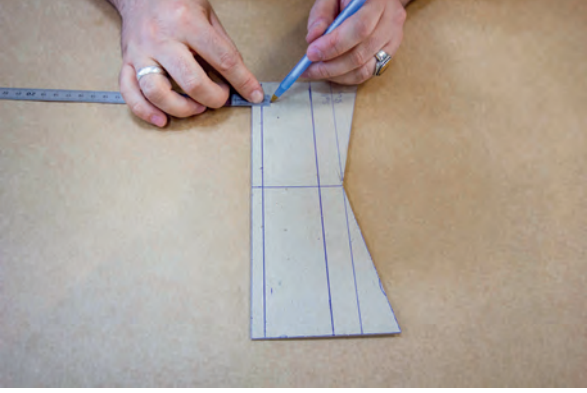

Görsel 2.269: İkinci boşluk ölçülerini işaretleme



Görsel 2.270: İkinci boşluk çizgisi

8. Hazırladığınız sertab için murakkanın üzerinde toplam üç çizgi çiziniz (Görsel 2.271).



Görsel 2.271: Sertab murakkasında ölçü çizgileri

9. Çizdiğiniz çizgilerin üzerine cetvelinizi yerleştiriniz ve maket bıçağı ile çizgi üzerinden kesiniz (Görsel 2.272, 273).



Görsel 2.272: Dudak payları murakkalarının kesilmesi



Görsel 2.273: Hazırlanmış dudak paylı murakka

UYGULAMA

10. Sertab murakkası ortada kalacak şekilde dudak payı şeritlerini sertabın iki yanına yerleştiriniz. Üst yüzeyinden kâğıt bant ile üç murakkayı birbirine tutturunuz (Görsel 2.274, 275).

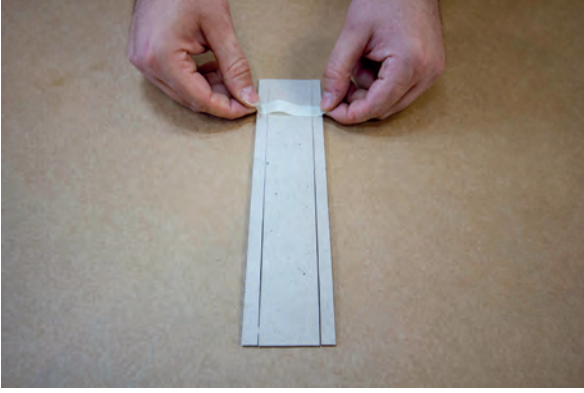

Görsel 2.274: Murakkaları yan yana yerleştirme



Görsel 2.275: Üç murakkayı kâğıt bantla yapıştırma

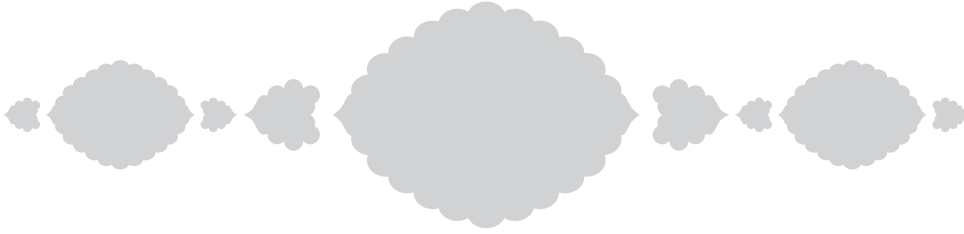

Çalışmanız aşağıda verilen kontrol listesine göre değerlendirilecektir.

Uygulama Kontrol Listesi

Ölçütler	EVET	HAYIR
Malzemelerini eksiksiz olarak hazırladı.		
Miklebi kitabın sırt kısmına yerleştirdi.		
Ölçüyü murakka üzerine işaretledi.		
İşareti cetvelle karşı tarafa yerleştirdi.		
Cetvelle iki noktayı birleştirdi.		
Dudak paylarını hesaplayarak işaretlerini koydu.		
Çizgilerin üzerinden kesme işlemini yaptı.		
Kestiği murakkaları kâğıt bantla birleştirdi.		



Sıra Sizde

Aşağıdaki görsellerle ilgili istenen soruları cevaplayınız. Cevaplarınızı yan tarafta bulunan boşluğa yazınız.

Kâğıdın farklı yönde iki yanını neden ıslatılır? Aşağıdaki görselde gösterilen kâğıtta doğru yön hangisidir?

a)

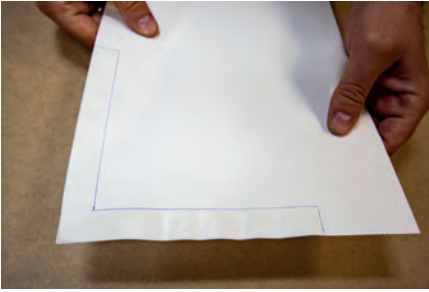

Aşağıdaki görselde yapılan işlem ve bu işlemden sonra yapılması gereken işlem nedir?

b)

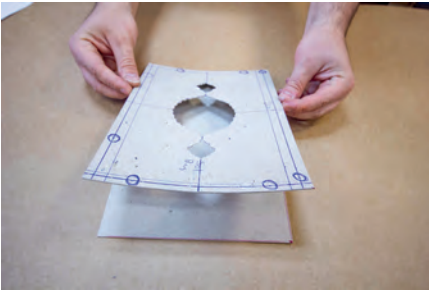

Aşağıdaki görselde kaç duraklı dikiş tekniğine hazırlık yapılmaktadır?

c)

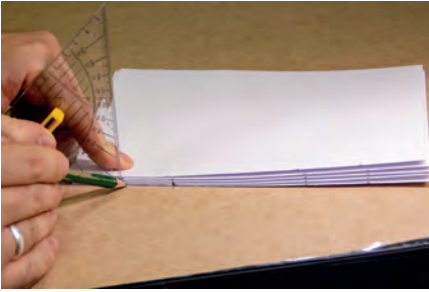

Aşağıdaki görselde yer alan yastığın amacını ve yapılan işlemin adını yazınız.

ç)

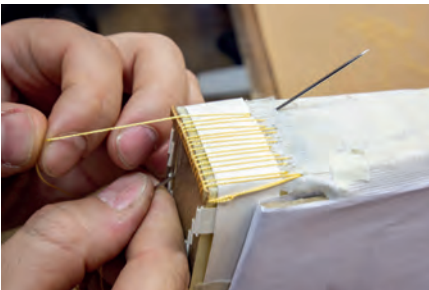



A. Aşağıda verilen ifadeler doğru ise ifadenin başındaki paranteze "D", yanlış ise "Y" yazınız.

1. () Klasik ciltlemede sol kabin ucunda sertab ve mikleb bölümleri yer alır.
2. () İki duraklı dikiş uygularken forma sırtında ortaya yakın iki adet delik açılır.
3. () Klasik Türk İslam ciltlerinde varaklar yapıştırma yöntemi kullanılarak birleştirilir.
4. () Yazma eser formları restore edilirken orijinal dikişine ek yapılarak sağlamlaştırılır.
5. () Klasik Türk İslam kitap ciltleme usulünde cilt, kitabın kenarları ile aynı ebatta hazırlanır.
6. () Yazma kitaplar veya baskı kitaplar için en uygun bir araya getirme yöntemi formalamadır.
7. () Cilt sanatında sol kap, mikleb ve sertab hazırlanırken aynı kalınlıkta murakka kullanılır.
8. () Sırt bezinin kitabın ön ve arka yüzüne taşan kısımları yan kâğıdından önce yapıştırılır.
9. () Yan kâğıdı, ikiye katlandığında kitabın ağız, baş ve etek kenarlarından biraz büyük olmalıdır.
10. () El yazması için kâğıt hazırlığında dörder varaklı formalar boş olarak katlanarak hazırlanır.
11. () Mikleb ölçüsü belirlenirken kabin baş ve etek kenarının yarısı 3 eşit parçaya bölünür.

B. Aşağıda boş bırakılan yerleri, uygun ifadelerle doldurunuz.

12. Dört varaktan oluşturulan bir forma sayfayı barındırır.
13. Cildin açılacağı kenara yakın alanlara adı verilir.
14. Formalar üst üste dikildikten sonra, sağ ve sol kapların kitaba takıldığı yere denir.
15. Formalar masa üzerinde ön yüzleri görülecek şekilde sayfalık kümeler hâline getirilir.
16. Şiraze ören kişiye denir.
17. Klasik cilt sanatında..... dikişi kitabın sırt derisi altından belli olduğu için kullanılmaz.
18. Kitap ciltlerinin iki ucunda bulunan ve yaprakları muntazam tutan, ibrişimden örülmüş ince şeride denir.
19. Formanın ortasından kolon atılarak örülen şirazeye şiraze denir.
20. Okuma yönüne göre ele alınan ciltli kitapta cildin üst kenarına yakın alana denir.





C. Aşağıda verilen sorularda doğru seçeneği işaretleyiniz.

21. Sağ ve sol kapların kitaba takıldığı yere verilen isim aşağıdakilerden hangisidir?

- A) Mikleb B) Sertab C) Sırt D) Şemse E) Şiraze

22. Aşağıdakilerden hangisi klasik cilt kabı bölümlerinden biri değildir?

- A) Cetvel B) Köşebent C) Muhat D) Salbek E) Zencirek

23. Şiraze örgüsü ile ilgili aşağıda verilen özelliklerden hangisi yanlıştır?

- A) Şiraze örülürken kolon ipi ilk forma ortasından sırtta çıkartılır.
 B) Kitabın sayfaları kalınsa şiraze kolonları forma ortalarından yapılır.
 C) Şiraze örülürken kolonlarının başına ve sonuna hareketli düğüm yapılır.
 D) Şirazenin örgü kısmına ve hareketli düğümlerin üzerine yapıştırıcı sürülür.
 E) Geleneksel yapılan şiraze; kitabın kullanılışlılığını, görseelliğini ve kalitesini artırır.

Ç. Aşağıdaki soruların cevaplarını noktalı alanlara yazınız.

21. Geleneksel cilt sanatında kâğıdın, mukavvanın veya murakkanın su yönünü tespit etmenin önemini açıklayınız.

.....

22. Kullanılacak kâğıt tabakaların kitap boyutuna göre hesaplanmasının nedenlerini açıklayınız.

.....

23. El yazması kitaplarda görülen yan kâğıt örneklerinin süsleme özelliklerini açıklayınız.

.....

24. Cilt sanatında formaları dikiş yaparak tutturmanın nedenlerini açıklayınız.

.....



3. Öğrenme Birimi

Klasik Cilde Bezeme(Süsleme)

KONULAR

- ◆ 3.1. KLASİK CİLT DIŞ KAPAĞININ BEZENMESİ
- ◆ 3.2. CİLT VE METİN KISMININ BİRLEŞTİRİLMESİ
- ◆ 3.3. KLASİK CİLDİN CİLALANMASI

ANAHTAR KELİMELELER

- bezeme
- şemse
- cetvel
- cila
- alttan ayırma
- üstten ayırma

HAZIRLIK ÇALIŞMASI

1. Kitap satın alırken kitabın dış yüzeyi sizi etkiliyor mu? Düşüncelerinizi arkadaşlarınızla paylaşınız.
2. Taşınabilir kültür varlıklarının korunmasında cildin önemi nedir? Araştırınız.





3.1. KLASİK CİLT DIŞ KABININ BEZENMESİ

Ciltçilik, Müslümanlığın yayıldığı bölgelerde Kur'an'ın çoğaltılması ve saklanması amacı ile önemli bir sanat kolu hâline gelmiştir. Yapılan ciltler teknik özelliklerinden çok malzemelerine ve süslemelerine göre birbirlerinden ayrılmış, ortaya çıkan üsluplar daha çok ait oldukları kültürel bölgeler ile birlikte anılmıştır. Bu üsluplar: Hatâyî (Kâşî, Horasan, Buhara, Dihlevî), Herat (Herat, Şiraz, İsfahan), Arap (Elcezire, Halep, Fas), Rûmî (Selçuklu), Memlûk (Mısır), Mağribî (İspanya, Sicilya, Fas), Türk (Diyarbakır, Bursa, Edirne, İstanbul, Şükûfe, Lake, Barok) ve Buhârâ-yı cedîd'dir.

Bilgi Kutusu

Klasik dönem eserleri sâatsal olarak en üst seviyeye ulaşan eserler olmuştur.

Mimari ve el sanatları alanlarında çok güzel eserler bırakan Selçukluların rûmî adı verilen cilt üslubunda, aynı ince sanat zevkini yansıttıkları göze çarpmaktadır. Cilt örnekleri incelendiğinde süslemelerin dönemindeki ahşap, çini, taş, mezar taşı, maden ve minyatür sanatlarındaki motiflerle benzerlikler taşıdığı görülmektedir. Anadolu Selçuklu cildini diğer ciltlerden ayıran en belirgin fark, ön ve arka kapakların ayrı süsleme karakterlerinde yapılmış olmasıdır. Bu şekilde bir üslup oluşturan Selçuklu cildi, karakteristik özelliği ile XIII. yüzyılın ikinci yarısından itibaren Memlûklerde, XIV. yüzyıldan itibaren İlhanlılarda ve Karamanoğulları başta olmak üzere Anadolu Beyliklerinde devam ederek Osmanlı cilt sanatına geçişi sağlamıştır.



Görsel 3.1: III. Murat Divanı, murassa cilt (Topkapı Sarayı Müzesi)

Cilt sanatı Osmanlı Devleti'nin himayesinde gelişmiş, çeşitlenmiş ve klasikleşmiştir. Osmanlı Dönemi'nde kaliteli ciltlerin üretildiği merkezlerden biri başkent İstanbul'dur. XV. yüzyıl, en değerli cilt örneklerinin verilmeye başlandığı dönemdir. (Görsel 3.1).

Bu dönemde Fatih Sultan Mehmet, Mushaf-ı Şerif ve farklı konularda yazdırdığı



kitaplar için özel bir kütüphane, kitapların süslemeleri için de Saray'da bir Nakkaşhane kurdu muştur. Osmanlı Dönemi'nde yapılan ciltlerin birçoğunda bitkisel desenlerden oluşan kapak tasarımları görülmektedir. Klasik bir cilt kabı: şemse, salbek, köşebent, kitabeli arasuyu, zencirek ve cetvel bölümlerinden oluşmaktadır.

3.1.1. Cilt Bezemesinde Kullanılan Araç ve Gereçler

Cilt bezemelerinde birbirinden farklı birçok teknik kullanılmaktadır. Bezeme için karar verilen tekniğe göre malzemelerde de değişiklik olmaktadır. Ciltler genel olarak **deri zemin** (Görsel 3.2) ile yapılır ancak üzerinde kullanılan malzemeler bezeme tekniğine göre farklılık gösterir. Cilt çeşidine göre **altın, gümüş, kutnu kumaş** (Gaziantep'te dokunan ipekli bir kumaş), **ebru sanatı ile hazırlanmış kâğıtlar, simdüzi** (gümüş işlemeli) **kumaş ve zerdüzi** (altın işlemeli) **kumaş; çeşitli çiçek desenleri için renkli boyalar; elmas, yakut, zümrüt, akik, firuze ve sedef gibi değerli taşlar** bezeme için kullanılabilir.



Görsel 3.2: Fatih Sultan Mehmet Dönemi cilt örneği (YEK)

3.1.2. Bezeme Çeşitleri

Klasik cildin bezemesinde kullanılan tekniklerin geçmişten günümüze uygulanmakta olan geleneksel kitap sanatlarının bazılarında tek başına ya da ikisi bir arada kullanıldığı örneklerle rastlanmaktadır. Klasik cilt sanatında sağlamlığı ve uzun ömürlü olması nedeniyle genellikle deri tercih edilse

bile bazı özel ve sanatsal çalışmalarda deri ile birlikte diğer malzemelerin kullanıldığı da görülmektedir. Geleneksel Türk desenlerinin özel hazırlanmış kumaşlara altın veya gümüş tellerle işlenmesiyle hazırlanan kitap kapları bu çalışmalara örnek verilebilir.

Türk kâğıt süsleme sanatı olan “ebru” ile hazırlanmış özel kaplama kâğıtları, cilt sanatında kullanılarak bir tekniğe adını vermiştir.

Saray Nakkaşhanesinde hazırlanan bazı özel kitap kaplarında değerli taşların kakma ve yapıştırma yöntemleri ile cilt bezemesinde kullanıldığı görülmektedir.

Kendine özgü desenlerin özel yöntemlerle renklendirilmiş kâğıt veya inceltilmiş derilerden kesilip yapıştırılması ile uygulanan “kâti” sanatı cilt bezemesinde kullanılmaktadır (Görsel 3.3).



Görsel 3.3: Katı cilt örneği (Selman Küçükkömürlü koleksiyonu)

Bazı kitapların ciltlerinde insan ve hayvan figürleri ile doğa betimlemelerinde geleneksel “minyatür” sanatı kullanılmaktadır.

El yazması kitaplarda seri üretim olmaması, kitapların özel olarak hazırlanmaları, sunulacak kişinin makamca büyüklüğü veya hazırlatan kişinin ekonomik gücü ile bağlantılı olarak kitap kaplarının bezemesinde farklı malzemeler kullanılmaktadır. Bu malzemelere ve kullanım tekniğine göre kitap kapları farklı isimler almıştır.

Tüm bu farklı tekniklerin ortak noktası; kitapları mümkün olduğunca sağlamlaştırma, anlatılan konuya uygun olacak şekilde olabildiğince okuma isteği oluşturma ve görsel açıdan kitabın albenisini yükseltme çabasıdır.



3.1.2.1. Şemse Cilt

Eski kitap ciltlerinin üzerine yapılan güneş biçimindeki süsleme motifine Arapçada “güneş” anlamına gelen **şemse** denir. Cildin yalnızca üst kapağına ya da iki kapağa, iç kapaklara ve mıklebe şemse yapılmaktadır. Şemsenin alt ve üst tarafa doğru uzantılarına **salbek**, kapağın dört köşesindeki üçgen biçiminde süsleme alanlarına **köşebent** denir. Salbek, şemse ve köşebent kompozisyonunu zencirek ve cetvel çerçeveler. Şemse ciltlerin tezyinatına göre isimleri de değişmektedir.

a) Alttan Ayırma Şemse Cilt

Kalıplı uygulamalarda motiflerin zeminine altın sürülüp motiflerin deri renginde bırakılmasıdır. Tek başına kullanılarak cilt oluşturulabileceği gibi diğer çeşitler ile bir arada da kullanılmaktadır (Görsel 3.4, 5).

b) Üstten Ayırma Şemse Cilt

Kalıplı uygulamalarda altının motiflere sürülüp zeminin deri renginde bırakılmasıdır. Tek başına bir cilt çeşidi olduğu gibi diğer çeşitler ile bir arada da kullanılmaktadır (Görsel 3.6)



Görsel 3.4: Alttan ayırma şemse cilt (Walters Museum)



Görsel 3.6: Mücellit Selman Küçükkömürler'e ait üstten ayırma şemse mülevven cilt

Bilgi Kutusu

Motiflerin kabartma şeklinde belirtildiği ve kitap cilt kapaklarının mukavvaları oyularak içine oturtulduğu şemselere **gömme**, motiflerin ezme altın yaldız ve fırça kullanılarak yapıldığı şemselere **yazma**, cildin zemininden farklı renkte boyanmış şemselere **mülevven**, altın yaldızla basılmış şemselere **mülemma** denir.



Görsel 3.5: Alttan ayırma şemse cilt, detay (WM)



Görsel 3.7: Mücellit Gürcan Mavili'ye ait yekpare kalıplı kenar kitabeli mülevven cilt

c) Mülevven Şemse Cilt

Kalıplı veya kalıpsız (müşebbek) uygulamalarda çift renk deri veya boya kullanılmaktadır. Bezemeler cilt kapağında kullanılan deriden başka bir renkte deri ile kaplanır. Bu şekilde renkli derilerle yapılan mülevven şemse ciltte de motifleri üstten ve alttan ayırma tarzında altınla bezemek mümkündür (Görsel 3.7). Tek başına bir cilt çeşidi olduğu gibi diğer çeşitler ile bir arada da kullanıldığı örnekler mevcuttur.



Görsel 3.8: Mülemma şemse cilt (TSM)

ç) Mülemma Şemse Cilt

Farklı renklerde altının bir arada kullanıldığı veya altının yüzeyin tamamını kapatacak şekilde sürüldüğü cilttir (Görsel 3.8).

d) Soğuk Şemse Cilt

Ciltlerde kalıp uygulanan yerlerin hiç altınlanmamasına **soğuk şemse** denir. "Soğuk şemse yazma cilt" denildiğinde kalıp alanlarının altınsız, diğer kısımlarda fırça ile altın işçiliği olduğu anlaşılır (Görsel 3.9, 10). Başka teknikler ile bir arada kullanılabilir.



Görsel 3.9: Ahmet Karahisari Mushafı, soğuk şemse cilt (TIEM)



Görsel 3.10: Soğuk şemse cilt, mikleb şemsesi detayı (TIEM)



3.1.2.2. Çarkûşe Cilt

Klasik ciltler kullanılan malzemeye veya bezeme üslup ve tekniklerine göre çeşitlenmiştir. Farsçada “çar” dört, “kûşe” ise köşe anlamına gelmektedir. **Çarkûşe cilt** dört kenarı deri ile çevrelenmiş cilt demektir. Kenarları yaklaşık birer santimetre eninde deri ile çevrilmiş; ortası ebru, kumaş veya kâğıt kaplı cilt çeşididir. Pek çok kumaş çeşidi ile çarkûşe uygulaması yapıldığı bilinmektedir. Kullanılan kumaşlar genellikle küçük çiçek desenli, kareli veya ince çizgi desenlidir.

a) Çarkûşe Kumaş Cilt

XI. yüzyıldan kalma kumaşlarla hazırlanmış cilt örneklerine rastlanmaktadır. Ancak en güzel örneklerin XVI. yüzyılda yapılmış olduğu bilinmektedir. II. Beyazıd Dönemi'nde klasik deri ciltlerin yanında çarkûşe kumaş ciltler de görülmektedir. Bu eserler, cilt kapaklarının etrafı deri ile çevrilmiş; ortası iki renkli küçük kareli, küçük desenli veya çizgili iki renk kumaşla kaplanmıştır (Görsel 3.11, 12, 13).



Dikkat

Metinler, geleneksel yöntemlerle elle yazılarak hazırlanabileceği gibi günümüz teknolojik imkânları kullanılarak da hazırlanabilir.



Görsel 3.11: Çarkûşe kumaş cilt (Walters Art Museum)



Görsel 3.12: Mücellit Selman Küçükkömürler'e ait çarkûşe kutnu kumaş cilt



Görsel 3.13: Mehmed Şevki Efendi meşk murakkası çarkûşe kumaş cildi (Süleymaniye Kütüphanesi)



Görsel 3.14: Mücellit Selman Küçükkömürler'e ait çarkûşe ebru cilt

b) Çarkûşe Ebru Cilt

Ebru, klasik cilt sanatı ile en fazla yakınlığı olan geleneksel sanatlardan biridir. Sayısız örnekte cilt kapağında yer alan ebru, hemen her devirde alt ve üst kapak ile mikleb üzerinde de çok kullanılmış; yine her devirde cilt yan kâğıdı olarak kitabı süslemiştir (Görsel 3.14). Çarkûşe ebru ciltlerin gömme deri şemse ve köşebentli olanları da mevcuttur.

c) Çarkûşe Simdüzi Cilt

Dört kenarı deri ile ortası gümüş rengi sim kullanılarak işlenen kumaşlarla yapılan ciltlere denir (Görsel 3.15).



Görsel 3.16: Çarkûşe simdüzi cilt (SK)

ç) Çarkûşe Zerdüzi Cilt

Dört kenarı deri ile ortası altın (zer) iplikler kullanılarak işlenen kumaşlarla yapılan ciltlere denir (Görsel 3.16).



Görsel 3.15: Zerdüzi cilt, Mushaf-ı Şerif kabı (İstanbul Üniversitesi Nadir Eserler Kütüphanesi)



3.1.2.3. Murassa Cilt

Kıymetli taşlarla bezenmiş ciltlere **murassa cilt** adı verilmektedir. Diğer cilt tekniklerinden biri veya birkaçı kullanılarak yapıp üzerine mücevher yerleştirilen cilttir. Maddi değeri yüksek bir cilt çeşididir. Fildişi, oymalı, altın kaplamalı, mozaik, yeşim kabartma, yakut, zümrüt, inci ve elmas süslemede kullanılabilir. (Görsel 3.17). Gümüş veya altın plakaların mukavva veya tahtaya sabitlendiği, plakaların üzerine mücevher yerleştirildiği örnekler de mevcuttur.

Not
Murassa cilt daha çok Kur'an-ı Kerim ciltlerinde uygulanmıştır.

3.1.2.4. Yekşah Cilt

Cilt yüzeyi üzerine fırça ile altın sürülmesi ve sürülen altınların üzerine ucunda çizgilerin bulunduğu yekşah denilen alet ile bastırılarak çizgi çekilmesiyle yapılan cilt çeşididir. Bu uygulama altın ile yapılan bir şükûfe ya da rûmî motifinin üzerine de yapılabilir. (Görsel 3.18, 19).



Görsel 3.17: Yedikuleli Seyyid Abdullah Mushaf'ı, murassa cilt (İÜNEK)



Görsel 3.18: Hasan Rıza Efendi Mushaf'ı, yekşah cilt (İÜNEK)

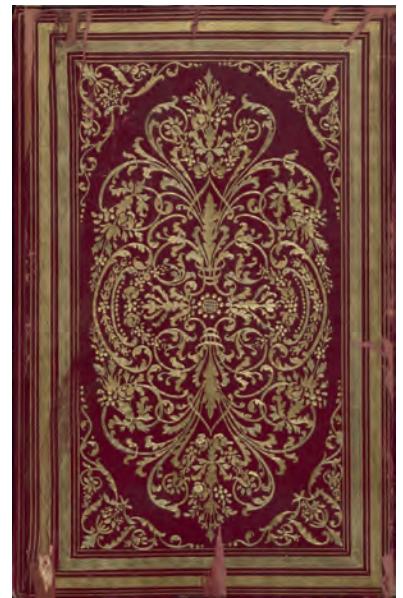

Görsel 3.19: Kayışzade Hafız Osman Mushaf'ı, yekşah cilt (TSM)



Görsel 3.20: Mücellit Gürcan Mavili'ye ait mülevven zerbahar cilt



Görsel 3.21: Mücellit Selman Küçükömrülere ait mülevven zerbahar cilt



Görsel 3.22: Mücellit Ali Üsküdarî'ye ait yazma cilt (Murakka Albüm, TSM)



Görsel 3.23: Kayışzade Hafız Osman Mushaf'ı kap içi, yazma cilt (TSM)



Görsel 3.24: Lake cilt (Metropolitan Sanat Müzesi)



Görsel 3.25: Manzara ve çiçek demetleri ile süslenmiş lake cilt (TSM)

3.1.2.5. Zerbahar Cilt

Zerbahar veya zilbahar olarak isimlendirilen bu cilt çeşidi "kafes şemse" olarak da bilinmektedir. Kafes biçimindeki altın bahar dallarının üzerine altın yaprakların yerleştirilmesiyle yapılır. Süsleme, kapağın ortasını veya bütün yüzeyi kaplayacak şekilde yerleştirilmektedir (Görsel 3.20, 21). Cilt, dikkat çekici ve geniş uygulama alanları ile ön plana çıkmaktadır.

3.1.2.6. Yazma Cilt

Süslemede genellikle altın, bazen boya kullanılan cilt yüzeyine tezhip gibi ince işçilikli uygulamalar yapılan eserlere yazma cilt denir (Görsel 3.22, 23).

3.1.2.7. Lake Cilt

Cilt yüzeyinde ağırlıklı olarak boya kullanıldığı zaman lak veya lake adı verilen şeffaf bir vernik sürülerek boya korumaya alınmaktadır. Deri, mukavva veya tahta üzerine altın ve çeşitli boylarla yapılan nakışların vernikle kaplanarak korunduğu eserlere rugani veya lake cilt denmektedir (Görsel 3.24, 25).



a) Edirnekâri Cilt

Türk cilt sanatı çeşitlerinden biridir. XVIII. yüzyılda ilk örneklerine rastlanan, daha çok şükufe tarzı tasarımların boya ile uygulandığı ve üzerinin lake ile korunduğu ciltlerdir (Görsel 3.26, 27).



a

b) Acemkâri Cilt

İran ve Hindistan'da uygulanan cilt çeşitidir. Resimsel tarzda doğa ve savaş betimlemeleri ağırlıkta olmak üzere bitkisel motifli tasarımlar veya minyatür örneklerini de ifade eder (Görsel 3.28).



b

Görsel 3.26: Mücellit Ali Üsküdarî'ye ait Edirnekâri cilt (TSM)



Görsel 3.27: Mücellit Ali Üsküdarî'nin imzası, Edirnekâri cilt detayı (TSM)



Görsel 3.28: Acemkari cilt (Selman Küçükkömürler koleksiyonu)

3.1.2.8. Şükûfe Cilt

Şükûfe cilt, çiçek demetlerinin cilt yüzeyine natürel (doğal) üslupta boya veya altın kullanılarak uygulanması ile ortaya çıkmıştır. XVII. yüzyılın ikinci yarısından itibaren örneklerine rastlanmaktadır (Görsel 3.29).



Görsel 3.29: Yahya Hilmi Efendi Mushaf'ı, şükûfe cilt (SK)

3.1.2.9. Müşebbek (Kâtrı) Cilt

Klasik Türk desenlerinin deri (Görsel 3.30) veya kâğıttan (Görsel 3.31) oyulup cilt yüzeyine yapıştırılması ile oluşturulan bezemeye **müşebbek (kâtrı) cilt** denir.



Görsel 3.30: Müşebbek (kâtrı) cilt (TIEM)



Görsel 3.31: Müşebbek (kâtrı) cilt (TIEM)



Görsel 3.32: Zencirekli düz deri cilt

3.1.2.10. Düz Deri Cilt

Cilt süsleme çeşitlerinden hiçbiri kullanılmadan yalnızca deri ile kaplanan ciltlere **düz deri cilt** denir. Kitabın ölçüsündeki murakkaya tıraşlanmış deri kaplanarak yapılır. Çok sayıda kopya edilmiş ve çok okunan eserler bu şekilde ciltlenmiştir. Düz deri olarak yapıldıktan sonra kabin kenarlarına cetvel çekilmiş ciltlere **zencirekli cilt** denmektedir (Görsel 3.32). Düz deri ciltlerin yanı sıra yalnızca kapakların çevresi zencirekli ciltlere de sıkça rastlanmaktadır.



3.1.3. Kapak Murakkalarını Deri İle Birleştirme ve Bezeme

Klasik ciltte hazırlanan zemin murakkalarının deri veya kumaş gibi malzemelerle kaplanarak kapatılması aynı zamanda da koruyucu ve uzun ömürlü olmalarının sağlanması gerekmektedir. Klasik cilt (Görsel 3.33) uygulamalarında kaplama işleminin geleneksel yöntemlerle düzgün ve sağlam, bezemelerinin de son derece hassas ve tekniğe uygun olarak yapılması gerekmektedir. Deri veya başka bir malzeme ile kaplanan kapakların bezenmesinde geleneksel motif ve desenlere yer verilen klasikleşmiş bezeme uygulamaları yapılmaktadır.



Görsel 3.33: Klasik cilt uygulaması (Selman Küçükkömürler koleksiyonu)

3.1.3.1. Kapak Murakkalarını Deri İle Birleştirme

Murakkalara kaplanacak cilt derisi kesilerek hazırlanır. Kanatlar; baş, etek ve kâğıt kenarlarından cildin içine kıvrılacak şekilde, yaklaşık 1 cm büyük kesilmelidir. Dip kenarında ise muhat boşlukları ve sırt kalınlığına yaklaşık 1 cm eklenir ve kesilir. Örneğin; muhat boşluğu 7 mm, sırt kalınlığı 5 cm olan bir cilt yapılırken iki muhat için $0,7 \text{ cm} \times 2 = 1,4 \text{ cm}$, sırt için 5 cm ve artı 1 cm ile toplam 7,4 cm dip kenarına deri bırakılmalıdır. Murakkalar yapıştırılmadan önce, ölçülerek kesilen derilerin iç ve dış yüzü fazla ıslatılmadan süngerle nemlendirilmelidir. Nemlendirilen sol kap, yerine yapıştırılır. Yapıştırılan sol kabın dip kenarında bırakılan fazla derinin (muhat payının) ölçülerek kontrol edilmesi faydalı olacaktır. Bu aşamadan sonra bu işlemin telafisi olmaz. Eğer dip kenarındaki deri kısa kalırsa cildin sırttaki ek yeri kitap tamamlandığında görünecek ve klasik cilde asla uymayan bir görüntüye neden olacaktır.

Derinin kıvrma payları üzerinde kalan tutkal, kuruyup sertleşmemesi için bir mukavva parçası yardımı ile temizlenir.

Kalıplar, tam olarak yuvalarda olup olmadığı (Görsel 3.34) kontrol edilerek ıstampaya yerleştirilir ve ıstampa dikkatli bir şekilde kapatılır. İstampa kullanılırken baskıyı yapan uzun demir çubuk iki el ile tutulmalı, iki kolun kuvveti ile baskı yapılmalıdır. Tek kol ile yapılacak baskı kol kaslarına ciddi zarar verebilir. Yukarıya kaldırılan demir kol yerine oturana kadar iki el ile tutulmalıdır. İstampa sıkıştırılıp açıldığı sırada oluşan basınç kuvveti nedeniyle demir kol geriye tepebilir, mücellidin yüzüne veya demir kolün çarpacağı bir uzvuna zarar verebilir. Bu nedenlerle ıstampa kullanılırken oldukça kontrollü ve dikkatli olmak gerekir.

Dikkat

İstampa çok sıkıştırılarak baskı yapılmaz. İstampa fazla sıkıştırılırsa kalıplar deri ve murakkayı ezerek parçalar ve ıstampanın demirine dayanır, yapılan cilt kullanılmaz hâle gelir, kalıplar da bozulup düzleşir.



Görsel 3.34: Kalıpların dengeli şekilde yerleştirilmesi

Fazla güç kullanmadan kalıp basma işlemine başlanır. İlk baskılar yapılırken hemen ıstampanın tablası çekilir ve kalıpların yuvalarda olup olmadığı kontrol edilir. Baskı hafif hafif artırılarak devam edilir, her baskı arasında ıstampa açılarak temiz bir bez veya peçete ile fazla su alınırsa çok daha iyi bir sonuca ulaşılır.

Kalıp basma işlemi tamamlandıktan sonra sağ ve sol kaplar mukavvalar arasında ve baskı altında en az 1-2 gün kurutulur. Kaplar kurutulduktan sonra kenar derilerini kıvrma işlemine geçilir. Kenar kıvrma işleminde köşe kıvrma, klasik cilt sanatının en özel ve gerekli uygulamalarından biridir; sanatın detaylara verdiği önemin görülmesi açısından oldukça önemlidir.

Sertab içi derisi için dudak boşluklarından mikleb ve sol kap üzerine 1 cm deri taşıyacak şekilde ölçü alınır. Dudak boşluğunu oluşturan mukavvaların kalınlıkları da sertab içi derisinin enine eklenmelidir. Sertab içi derisinin boyu ise sertabın boyundan yaklaşık 4 mm kısa olacak şekilde ayarlanır. Bu 4 mm, baş ve etek kenarlarında ikişer mm boşluk kalacak şekilde paylaşılacaktır.

1. UYGULAMA

Süre: 8 ders saati

Kapak Murakkalarını Deri İle Birleştirme

Amaç

Sizden bu uygulamada aşağıdaki işlem basamakları doğrultusunda kapak murakkalarını deri ile birleştirmeniz beklenmektedir.

Kullanılacak Araç Gereç

- Tıraşlanmış deri
- İşaret kalemi
- Sünger
- Su
- Maket bıçağı
- Fırça
- Tutkal
- Tornavida
- Kretuar
- 6 adet A3 kâğıt
- Deri
- Ağırlık taşı

Uygulama İçin Öneriler

İş sağlığı ve güvenliği ile ilgili kuralları dikkatlice okuyunuz.

İşlem Basamakları

1. İş önlüğünüzü giyiniz.
2. Listede bulunan malzemeleri çalışma tezgâhına yerleştiriniz.
3. Hazırlanan cilt murakkalarını yerlerine göre yan yana diziniz ve dış yüzeyde yer alan yazıları iç yüzeyde yerlerine yazınız (Görsel 3.35).

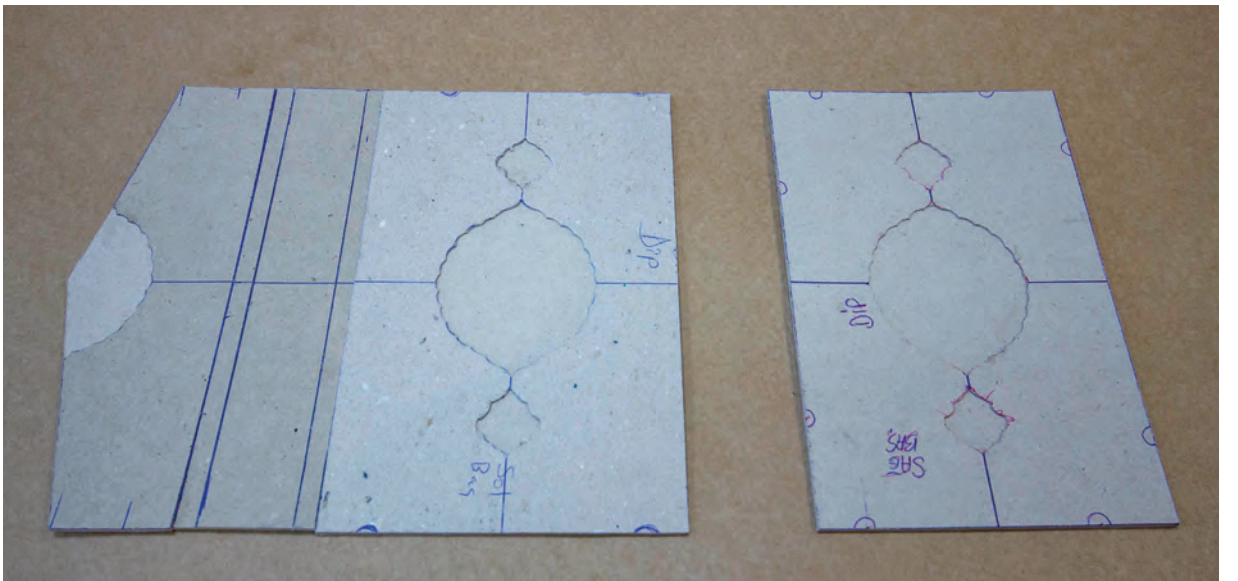

Görsel 3.35: Murakkaların yan yana dizilmesi ve yazıların aktarılması

4. Önceden tıraşlanmış olan cilt derisini çalışma masasına yerleştiriniz. Cilt murakkalarını deri üzerine yerleştiriniz. Kalıp olarak kullandığınız murakkaların çevresinden işaret kalemi ile çiziniz (Görsel 3.36).

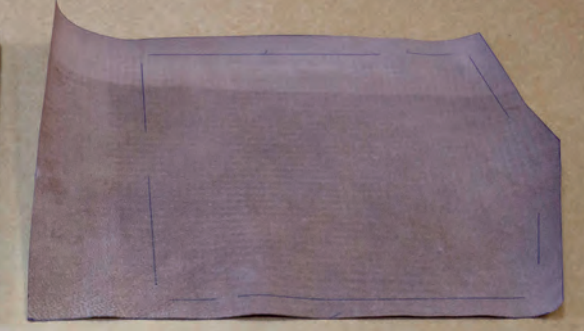

Görsel 3.36: Murakkaların çevresinden deri üzerine işaret alma

5. Kapakların baş etek ve ağız kenarlarından cildin içine kıvrılacağı yaklaşık 1 cm pay bırakarak deriyi kesiniz. Dip kenarında, muhat boşlukları ve sırt kalınlığı ölçüsüne 1 cm fazlalık veriniz ve kesiniz (3.37).

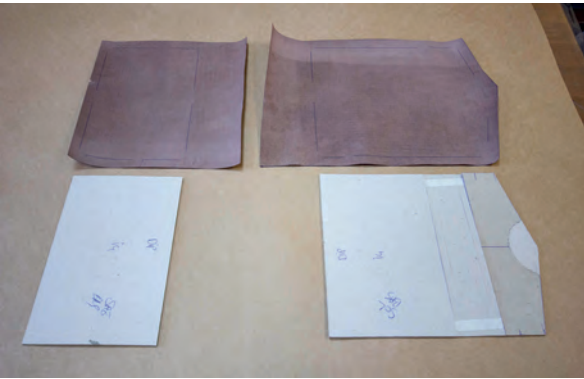

Görsel 3.37: Cilt olarak kullanılacak derinin kesilmesi

6. Kestiğiniz kapak derilerinin iç ve dış yüzünü su ve sünger ile nemlendiriniz (Görsel 3.38).



Görsel 3.38: Kapak derilerinin nemlendirilmesi

7. Sol kap murakkasının yapıştırılacağı derinin iç yüzüne tutkal sürünüz (Görsel 3.39).



Görsel 3.39: Sol kap murakkasının yapıştırılacağı derinin iç yüzüne tutkal sürme

8. Sol kap murakkasını dipteki muhat boşluğuna girmeyecek şekilde yerine yapıştırınız (Görsel 3.40).



Görsel 3.40: Sol kap murakkasını deri üzerine yapıştırma

9. Sertab ve miklebi yapıştıracağınız kısımlara tutkal sürünüz (Görsel 3.41).



Görsel 3.41: Sertab ve miklebi murakkalarının yapıştırılacağı bölüme tutkal sürme

10. Murakkaları, yapıştırdığınız sol kabin etek kenarına hizalayarak yan yana yapıştırınız (Görsel 3. 42, 43, 44).



Görsel 3.42: Sertab murakkasının yapıştırılması



Görsel 3.43: Miklebi murakkasının yapıştırılması



Görsel 3.44: Sol kap murakkalarının deri üzerine yapıştırılması

11. Yapıştırdığınız sol kap derisinin kıvrma payları üzerinde kalan tutkalı, bir mukavva parçası ile deriyi yıpratmadan kazıyarak temizleyiniz (Görsel 3.45).



Görsel 3.45: Kıvrma payları üzerindeki tutkalı temizleme

12. Sol kabin üst yüzünde kalıp yuvaları üzerine gelen deri kısımlara parmaklarınızla bastırınız ve yuvaların görünmesini (belirginleşmesini) sağlayınız (Görsel 3.46).



Görsel 3.46: Kalıp yuvalarını parmakla belirginleştirme

13. Deri ile murakka arasında kalan havayı çıkarmak için biz ile kalıp yuvalarının kenarlara yakın kısımlarında küçük delikler açınız (Görsel 3.47).



Görsel 3.47: Deri altında kalan havayı çıkarma

14. Kalıpları derinin üzerindeki yuvalarına yerleştirerek kontrol ediniz (Görsel 3.48, 49, 50).



Görsel 3.48: Salbek kalıbını yuvaya yerleştirme



Görsel 3.49: Şemse kalıbını yuvaya yerleştirme



Görsel 3.50: Yuvalarına yerleştirilmiş kalıplar

15. Kalıpları yerleştirdiğiniz cildi, ıstampanın tablası üzerine ortalayarak koyunuz. Kalıpların yuvalara tam oturup oturmadığını kontrol ediniz (Görsel 3.51).

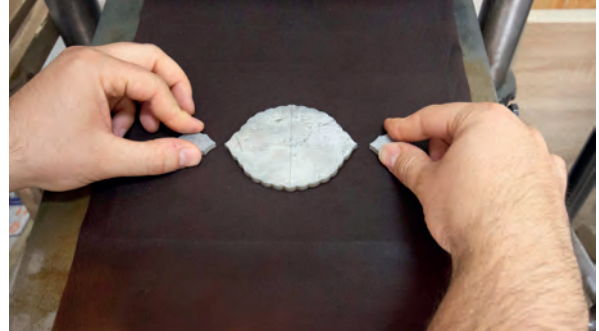

Görsel 3.51: Cildi ıstampaya yerleştirme

16. İki elinizle ıstampanın baskı çubuğunu tutarak kol kuvveti ile baskı yapınız. ıstampayı dikkatli şekilde kapatınız. Kalıp basma işlemine en hafif baskıdan başlınız. İlk baskıları uyguladığınızda ıstampanın tablasını çekiniz ve kalıpların yuvalarında olup olmadığını kontrol ediniz (Görsel 3.52).

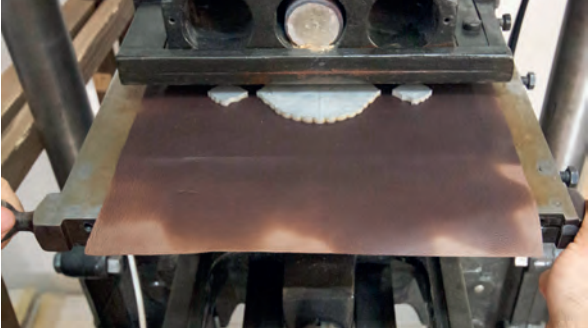

Görsel 3.52: İstampa ile baskı uygulama

17. İstampa ile baskıyı hafif hafif artırarak devam ediniz, her baskı arasında ıstampayı açınız ve baskı nedeniyle açığa çıkan suyu temiz bir bez veya peçete ile alınız (Görsel 3.53).



Görsel 3.53: Baskı aralarında deri üzerine çıkan suyun peçete ile alınması

18. Mikleb şemsesinin kalıbını yerine oturtunuz (Görsel 3.54).



Görsel 3.54: Mikleb şemsesi kalıbını yerine yerleştirme

19. Mikleb şemsesi baskısını yapmak için şemsenin boşa kalacak diğer yarısının altına mikleb zemininde kullanılan mukavva kalınlığında bir mukavva yerleştiriniz (Görsel 3.55).

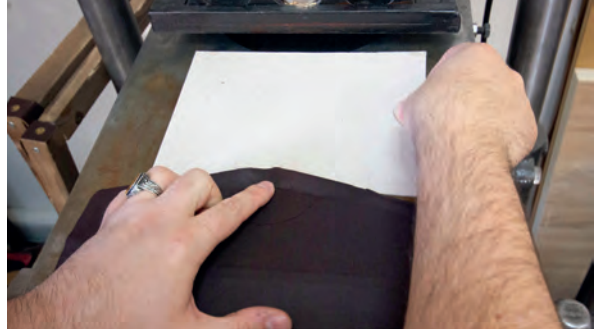

Görsel 3.55: Mikleb şemsesinin açığa kalan kısmına mukavva yerleştirme

20. Şemse kalıbını, yarısı miklebe diğer yarısı mukavva üzerine gelecek şekilde yerleştiriniz (Görsel 3.56).



Görsel 3.56: Mikleb şemsesi kalıbının yerleştirilmesi

21. İstampa tablasını yavaşça sürünüz ve tablaya baskı yapınız (Görsel 3.57, 58).



Görsel 3.57: Mikleb şemsesine baskı yapma



Görsel 3.58: Baskısı yapılmış mikleb şemsesi

22. Cildin dış kısmının aynalama işlemi için ıstampa tablası üzerine çelik levha yerleştiriniz ve levhayı silerek temizleyiniz. Cilt dış yüzeyini çelik levhaya bakacak şekilde yerleştiriniz (Görsel 3.59).



Görsel 3.59: Cilt dış yüzeyini çelik levha üzerine yerleştirme

23. Üstte kalan cildin iç yüzeyinin üzerine ahşap plaka yerleştiriniz (Görsel 3.60). İstampa ile hafif hafif baskı uygulayarak aynalama işlemini yapınız.

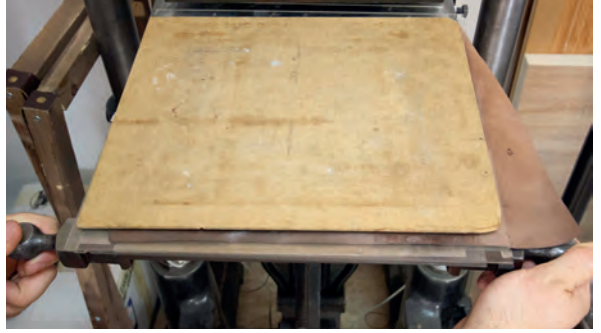

Görsel 3.60: Cildin iç yüzeyinin üzerine ahşap plaka yerleştirme

24. Aynalama işleminden sonra sertabın dudak boşluklarını bir arada tutan bantları sökünüz (Görsel 3.61).



Görsel 3.61: Dudak boşluklarını bir arada tutan bantların çıkarılması

25. Dudak boşluklarına yerleştirilen çıtaları (mukavva şeritleri) dikkatlice yerlerinden çıkartınız (Görsel 3.62).



Görsel 3.62: Çıtaların yerlerinden çıkarılması

26. Çıtaları çıkardıktan sonra kalan mukavva artıklarını fırça yardımı ile ıslatınız (Görsel 3.63).



Görsel 3.63: Çıkartılan çıta yerlerinin ıslatılması

27. Yapışmış mukavva artıklarını, ıslattığınız boşluklara uygun genişlikte bir tornavida ile deriye zarar vermeden, kazıyarak temizleyiniz (Görsel 3.64).



Görsel 3.64: Boşlukların tornavida ile temizlenmesi

28. Mikleb kenarlarında kalan mukavva artıklarını fırça ile ıslatınız ve tornavida ile kazıyarak temizleyiniz (Görsel 3.65). Temizlediğiniz kapları 1-2 gün kurumaya bırakınız.



Görsel 3.65: Mikleb kenarlarında kalan mukavva artıklarının temizlenmesi

29. Kapların kenar derilerini kıvrıma işlemi için kenar paylarını içeriden ve dışarıdan sünger yardımı ile hafifçe ıslatarak nemlendiriniz (Görsel 3.66).

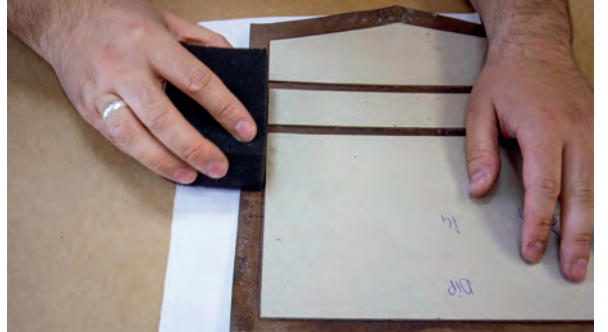

Görsel 3.66: Kıvrıma paylarının nemlendirilmesi

30. Çalışma masanıza temiz bir kâğıt yerleştiriniz ve işlem yapmakta olduğunuz kabi üzerine yerleştiriniz. Nemlendirdiğiniz kıvrırma paylarına fırça ile tutkal sürünüz (Görsel 3.67). Üzerinde tutkal sürdüğünüz kâğıdı temizi ile değiştiriniz.



Görsel 3.67: Kıvrırma paylarına tutkal sürme

31. İşlem yaptığınız kaba kullanmadığınız elinizle bastırınız. Kâğıdın kabin dışında kalan bölümünü elinizle tutarak tutkal sürdüğünüz kıvrırma payını kap mukavvasının üzerine çevirerek yatırınız (Görsel 3.68). Kâğıdın dış kısmından isteka yardımı ile kıvrırma payının dönmesini sağlayınız (Görsel 3.69).



Görsel 3.68: Kıvrırma payının mukavva üzerine yatırılması



Görsel 3.69: İsteka yardımı ile kıvrırma payını çevirme

32. Kâğıt yardımı ile çevirdiğiniz kıvrırma payı üzerinden isteka ile geçerek mukavvaya yapışmasını sağlayınız (Görsel 3.70).



Görsel 3.70: İsteka ile kıvrırma paylarını mukavvaya yapıştırma

33. Kıvrırma paylarının kabin iç kenarına düzgün yapışıp yapışmadığını kontrol ediniz (Görsel 3.71).

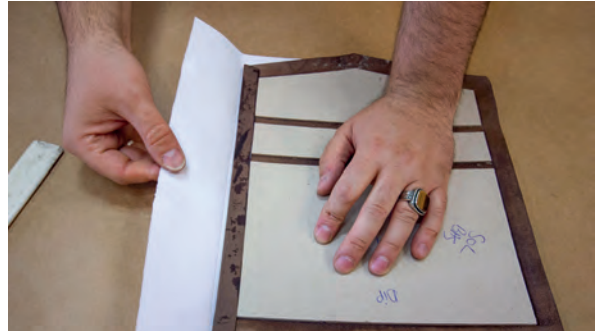

Görsel 3.71: Kıvrırma paylarının düzgün yapışıp yapışmadığını kontrol etme

34. Uzun kenarın köşe ucunda yapıştırdığınız kıvrıma payına (Görsel 3.72) kretuar yardımı ile düz, küçük bir kesik atınız (Görsel 3.73).



Görsel 3.72: Uzun kenarın köşe ucu



Görsel 3.73: Kretuarla kesme işlemi

35. Maket bıçağı ile kesik attığınız bölümden başlayarak köşede kalan küçük parçayı (Görsel 3.74) keserek çıkartınız (Görsel 3.75).



Görsel 3.74: Kıvrıma payının köşesinin kesilmesi



Görsel 3.75: Köşe kısmı kesilmiş kıvrıma payı

36. Sol kap kenarlarını kıvrırken sertab içinin üzerine gelen derinin sol kap ve mikleb üzerine gelen kısımlarından (Görsel 3.76) ince kesikleri içeriye doğru yaklaşık 20 derecelik (Görsel 3.77) bir açı ile kesiniz.



Görsel 3.76: Sol kap mikleb içi



Görsel 3.77: Kıvrıma paylarına 20 derecelik açı ile kesik atma

37. Kestiğiniz yerleri dudak boşluğunun içine isteka yardımı ile yerleştirerek yapıştırmış (Görsel 3.78, 79).



Görsel 3.78: Kesilen bölümü dudak payı içine yerleştirme



Görsel 3.79: Kesilen bölümün yapıştırılması

38. Dudak paylarından çıkardığınız çıtalari, derinin daha iyi oturması ve yapışması için çekiç ile vurarak yerlerine yerleştiriniz (Görsel 3.80). Daha sonra çıtalari tekrar yerlerinden kaldırınız.



Görsel 3.80: Dudak paylarının içinden çıkarılan çıtalari yerine yerleştirilmesi

39. Köşelerde kalan küçük deri parçalarını isteka yardımı ile mukavvanın kenarına yapıştırmış (Görsel 3.81).



Görsel 3.81: Köşelerde kalan deri parçalarını mukavva kenarına yapıştırma

40. Kenara yapışan derinin üçgen parçasını kesiniz (Görsel 3.82) ve kısa kenarın derisini tekrar açınız (Görsel 3.83).



Görsel 3.82: Üçgen parçanın kesilmesi



Görsel 3.83: Kısa kenar derisinin tekrar açılması

41. Kısa kenar derisinin uzun kenar tarafına taşan kısmını uzun kenara paralel olacak şekilde kesiniz (Görsel 3.84).



Görsel 3.84: Uzun kenara taşan deriyi kesme

42. Sol kaba bağlı olan miklebin ucundan, kenar derisini dışarıya doğru kesiniz (Görsel 3.85).



Görsel 3.85: Miklebin ucunun kesilmesi

43. Çalışma masanıza temiz bir kâğıt yerleştiriniz. Çalıştığınız kabı bu kâğıdın üzerine yerleştiriniz. Miklebin açılı kenarlarından birine (kıvrırma payına) tutkal sürünüz (Görsel 3.86).



Görsel 3.86: Miklebin kıvrırma payına tutkal sürme

44. Kâğıt ve isteka yardımı ile deri kıvrırma payını iç kenara doğru kıvrınız (Görsel 3.87) ve isteka yardımı ile dip kısmından başlayarak yapıştırınız (Görsel 3.88). İstekayı, yapıştırdığınız kısmın üzerinde gezdiriniz ve iç kenara yapışmasını sağlayınız (Görsel 3.89). Aynı işlemi miklebin diğer açılı kenarında tekrar ediniz.



Görsel 3.87: Kıvrırma payının kâğıtla geri kıvrılması



Görsel 3.88: İsteka ile yapıştırma



Görsel 3.89: İstekayı yapışan yüzey üzerinde gezdirme

45. Mukavva üzerine yapıştırılan kıvrırma payını, köşeden iç köşeye doğru maket bıçağı ile kesiniz (Görsel 3.90).



Görsel 3.90: Kıvrırma paylarının köşesini kesme

46. Üst üste gelen derinin uç kısmının fazlalığını kesiniz (Görsel 3.91).



Görsel 3.91: Köşede üst üste gelen derinin kesilmesi

47. Uç kısmını attığınız derinin altından diğer kenarın fazla ucunu çıkartarak atınız (Görsel 3.92).



Görsel 3.92: Diğer kenarın fazla kısmının çıkarılması

48. Derileri uç uca gelecek ve altta kat bırakmayacak şekilde isteka yardımı ile yapıştırınız (Görsel 3.93).



Görsel 3.93: Miklebin köşesinin yapıştırılması

49. Yapıştırdığınız köşenin üzerine temiz bir kâğıt yerleştiriniz ve kâğıdın üzerinden isteka ile bastırarak derilerin daha iyi yapışmasını sağlayınız (Görsel 3.94).



Görsel 3.94: İsteka yardımı ile köşenin kâğıt altında yapıştırılması

50. Miklebin iç kenarının ucunda üst üste binen derileri içeriye doğru kesiniz (Görsel 3.95).



Görsel 3.95: Miklebin ucunda üst üste binen derilerin kesilmesi

51. Üstteki ve alttaki fazlalıkları çıkartınız (Görsel 3.96). Deriyi isteka yardımı ile tek kat olarak yerine yapıştırınız.



Görsel 3.96: Mikleb ucundaki katların çıkartılması ve yapıştırılması

52. Sertab içi derisinin boyunu sertabın boyundan yaklaşık 4 mm kısa olacak şekilde ayarlayınız ve deriyi kesiniz (Görsel 3.97).

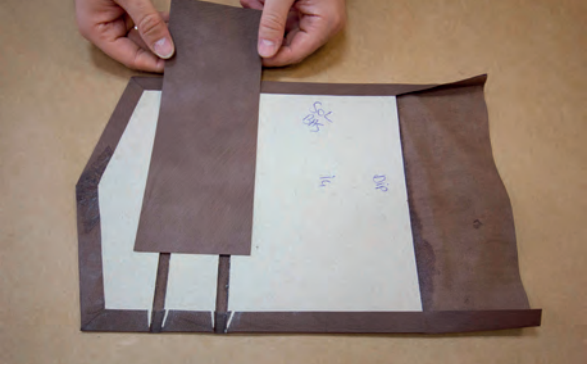

Görsel 3.97: Sertab içi derisinin hazırlanması

53. Ölçerek kestiğiniz sertab içi derisinin baş ve etek kenarlarının içinden pahlı bir kesim yapınız (Görsel 3.98).



Görsel 3.98: Sertab içi derisinin baş ve etek kısmının pahlı kesimi

54. Sertab içi derisini, iç ve dış yüzünden sünger ile nemlendiriniz (Görsel 3.99).



Görsel 3.99: Sertab içi derisinin nemlendirilmesi

55. Derinin iç yüzünün tamamına tutkal sürünüz (Görsel 3.100).

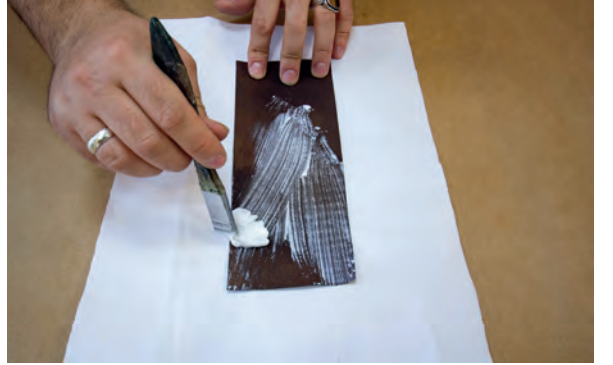

Görsel 3.100: Derinin iç yüzünün tamamına tutkal sürme

56. Hazırladığınız deriyi sertabın iç yüzüne 1 cm yapışacak şekilde yerine yerleştiriniz (Görsel 3.101).

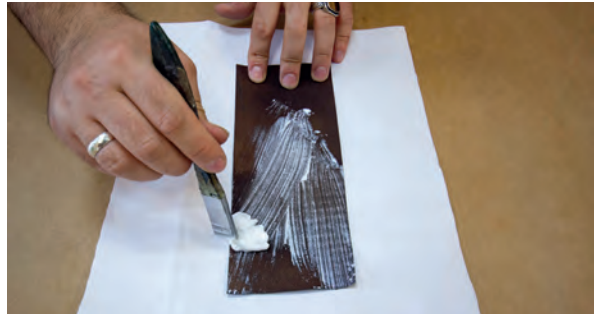

Görsel 3.101: Derinin sertab iç yüzüne yerleştirilmesi

57. Sertab içi derisi, nem ve tutkalın etkisi ile uzun kenar yönünde uzamışsa GörSEL 3.102'de gördüğünüz gibi derinin iç tarafından pahlı şekilde tekrar kısaltınız.



GörSEL 3.102: Nem etkisi ile ölçüsü uzayan deriyi sertab ölçüsünde kısaltma

58. Sertab içi derisini isteka yardımı ile dudak boşluklarına yerleştiriniz (GörSEL 3.103, 104).



GörSEL 3.103: Sertab içi derisini dudak payı içine yerleştirme



GörSEL 3.104: Deriyi dudak payı içine yapıştırma

59. İsteka yardımı ile derinin sertab yüzeyine tamamen yapışmasını sağlayınız (GörSEL 3.105).



GörSEL 3.105: Derinin sertab yüzeyine yapıştırılması

60. Dudak boşluklarından çıkardığınız çıtaları, derinin üzerinden bu boşluklara hassas bir şekilde yerleştiriniz (GörSEL 3.106).

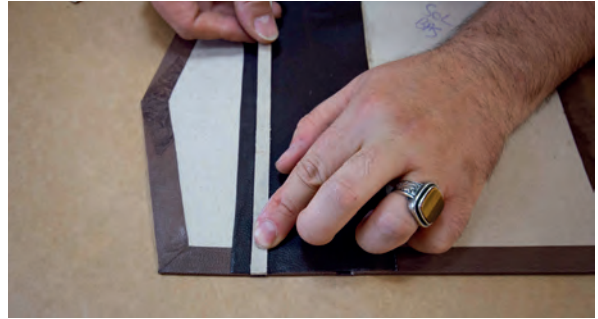

GörSEL 3.106: Dudak boşluklarına çıtaların yerleştirilmesi

61. Yerine iyi oturması ve amacını gerçekleştirmesi için çıtaların üzerine çekiçle vurunuz (GörSEL 3.107).



GörSEL 3.107: Çıtaları yerine yerleştirmek için çekiçle vurma

UYGULAMA

62. Kenarı kıvrılmış ve sertab içi derisi yapıştırılmış sağ ve sol kabı en az bir gün süre ile mukavvalar arasında, baskı altında kurumaya bırakınız (Görsel 3.108).

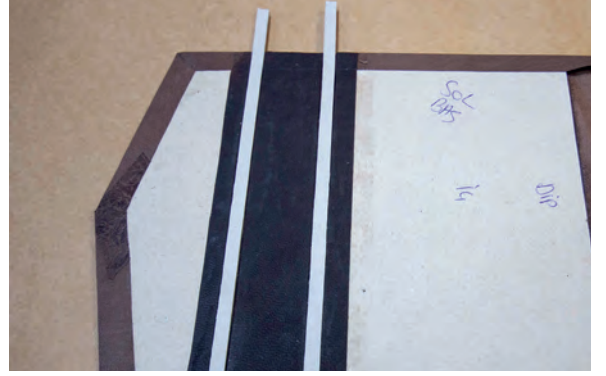

Görsel 3.108: Kenar kıvrırma işlemi yapılmış, sertab içi derisi yapıştırılmış kapak

Çalışmanız aşağıda verilen kontrol listesine göre değerlendirilecektir.

Uygulama Kontrol Listesi

Ölçütler	EVET	HAYIR
Kıvrırma payı bırakarak kap derilerini kesti.		
Sağ kap murakkasını deriye yapıştırdı.		
Sol kap murakkasını deriye yapıştırdı.		
Mikleb murakkasını deriye yapıştırdı.		
Sertab murakkasını deriye yapıştırdı.		
Sol kap murakkasında bulunan kalıp yuvalarını belirginleştirdi.		
Kalıp yuvalarında bulunan havayı biz ile çıkardı.		
Kalıpları kontrol etti.		
Istampada baskı uygulayarak kalıpların deriye çıkmasını sağladı.		
Mikleb şemsesi kalıbını bastı.		
Aynalama işlemini yaptı.		
Dudak payı çıtalarını çıkardı.		
Dudak boşluğu temizledi.		
Kıvrırma paylarını temizledi.		
Kıvrırma paylarını nemlendirdi.		
Kıvrırma paylarını yapıştırdı.		
Mikleb köşe ve uç kısımlarında bulunan katları inceltip yapıştırdı.		
Sertab içine uygun ölçüde deri kesti.		
Deriyi yapıştırdı.		
Deriyi baskı altında kurumaya bıraktı.		

Bilgi Kutusu

Zeminin deri renginde bırakılıp desenlerin altınlandığı tekniğe "alttan ayırma tekniği" denir.

Dikkat

Cetvel çeken sanatkâr işe tam yukardan bakmalı düzgün ve dik bir açı ile cetvel çekilecek yeri görmelidir. Cetvel çekme işlemleri bu sebeplerle ayakta, yüksek bir masa kullanılarak yapılırsa çok daha iyi sonuç alınır.

3.1.3.2. Kapak Bezeme

Klasik cilt sanatında kapların deri ile kaplanması ve derilerin kenar kıvrırma işlemleri bittikten sonra tezyinat süreci başlar. Cilt sanatında en yoğun kullanılan tezyini malzeme altındır. Klasik yöntemlerle ezilen altının cilde uygulanabilmesi için jelatin suyu veya Arap zamlı su, altın sürülecek yerlere sürülür ve kurumaması beklenir. Ezilmiş altının bulunduğu kâseye birkaç damla su damlatılır ve fırça ile karıştırılır. Altınlanacak desenin büyüklüğüne göre seçilen fırça ile desenlerin boyanması işlemine başlanır. Desenlerin altınlanması işlemi tamamlandıktan sonra cilt kapları cetvel çekilmesi için hazır hâle gelmiş olur.

En az 2 mm kalınlıkta olan ve cildin dış kısmına yakın yerleştirilen altın çizgilere **cetvel** denir. Cetvelin iki yanında genellikle **ıplık** adı verilen 1 mm'den daha ince altın çizgiler bulunur. İplik ile cetvel kalınlığı arasındaki (1-2 milimetre arasındaki) çizgilere ise **kuzu** denir. İplik yerleri ve cetvel kalınlıkları için kitap kenarından içeriye doğru ölçüler alınıp kurşun kalem veya biz ile işaretlenerek cetvel çekme işlemi yapılır (Görsel 3.109).



Görsel 3.109: Kenar kıvrırma işlemi yapılmış, sertab içi derisi yapıştırılmış kapak (Selman Küçükkömürler koleksiyonu)

Cetvel çekme işlemi iki ağzı arasına konulan boyayı akıtarak çizgi çekmeye yarayan **tirlin** isimindeki bir çeşit kalem ile yapılır. Sulandırılan altın, fırça yardımı ile tirlinin arasına konur. Cetvel, kenardaki iki nokta üzerinden teğet geçecek şekilde cildin üzerine konur (Kullanılan cetvelin bir tarafındaki pah alınmış kenar, cildin yüzeyine konmalıdır.). Cetvel çizgilerinin içerisi sulandırılmış altın ile boşluk kalmayacak şekilde doldurulur.

Altının parlak olması için ucunda akik gibi taşların olduğu zermühre kullanılır. Alttan ayırma veya üstten ayırma şeklinde bezenen motifli alanlar ve cetveller zermühre ile bastırılıp sürtülmek sureti ile parlatılır. Cetvelleri çekilip parlatılan kitap kaplarında cetvel çizgisi üzerine zencirek demiri ile zencirek vurulur.

2. UYGULAMA

Süre: 8 ders saati

Kapak Bezeme

Amaç

Sizden bu uygulamada aşağıdaki işlem basamakları doğrultusunda kapak bezemesi yapmanız beklenmektedir.

Kullanılacak Araç Gereç

- Ezilmiş altın
- Arap zamkı
- Su
- İnce fırça (sıfır fırça)
- Kalın fırça
- Cetvel
- Biz
- Kurşun kalem
- Tirlin
- Zencirek demiri
- Çekiç
- Ağırlık taşı

Uygulama İçin Öneriler

- İş sağlığı ve güvenliği ile ilgili kuralları dikkatlice okuyunuz.
- Çalışmaya başlamadan önce masanızı temizleyiniz.
- Çalışma yapacağınız masanın üzerinde gerekli malzemeler haricinde eşya bırakmayınız.

İşlem Basamakları

1. İş önlüğünüzü giyiniz.
2. Listede bulunan malzemeleri çalışma tezgâhına yerleştiriniz.
3. Gerekli malzemelerinizi çalışma masanıza yerleştiriniz (Görsel 3.110).

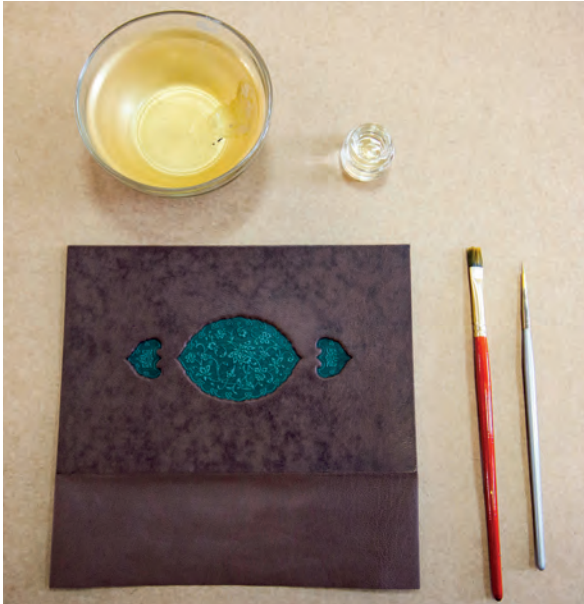

Görsel 3.110: Bezeme işlemi için gerekli malzemeler

4. Klasik yöntemle ezdiğiniz altını bir kâseye koyunuz. Başka bir kabın içine Arap zamkı ve birkaç damla su koyarak karıştırınız (Görsel 3.111). Altın uygulaması yapacağınız bölüme fırça ile Arap zamkını sürünüz (Görsel 3.112).



Görsel 3.111: Arap zamkı hazırlama



Görsel 3.112: Altın sürülecek bölüme Arap zamkı sürme

5. Ezilmiş ve kuru hâlde bulunan altın kabının içine altın miktarına uygun olarak fırça ile birkaç damla su damlatınız (Görsel 3.113).



Görsel 3.113: Toz altın içine su damlatma

6. Altın ve suyu, altını sürülebilir kıvama getirinceye kadar fırça ile karıştırınız (Görsel 3.114).



Görsel 3.114: Altını su ile karıştırarak sıvı hâle getirme

7. Desende altınlanacak bölümlerin büyüklüğüne göre fırça seçiniz ve fırçayı sadece desenin üzerinden yürüterek boyamaya başlayınız (Görsel 3.115).



Görsel 3.115: Desenin altınla boyanması

8. Altın ayırma tekniğini kullanarak desenin bütün bölümlerini sırayla boyayınız (Görsel 3.116).



Görsel 3.116: Altın ayırma tekniğiyle boyama

9. Altınla boyadığınız deseni kuruması için bir süre bekletiniz (Görsel 3.117).



Görsel 3.117: Deseni altınla boyayarak tamamlama

10. Cetvel çekmek ve iplik yerleri için kitap kenarından içeriye doğru ölçü alınız. Kurşun kalem veya biz ile işaretleme yapınız (Görsel 3.118).



Görsel 3.118: Cilt kenarına cetvel ve iplik için işaret alma

11. Sulandırılmış altını fırça ile alarak tirlinin uca yakın boşluk kısmına koyunuz (Görsel 3.119).



Görsel 3.119: Tirlin ucuna altın koyma

12. Cetvelinizin pah olmayan yere tam dik olan kısmını, kitap kenarına koyduğunuz işaretlere teğet olacak şekilde yerleştiriniz (Görsel 3.120) ve tirlinle cetvel (çizgi) çekiniz (Görsel 3.121).



Görsel 3.120: Kitap kenarındaki işaretler üzerine cetvel yerleştirme



Görsel 3.121: Tirlinle cetvel çekme

13. Cetvel çizgilerinin içini sulandırılmış altın ile boşluk kalmayacak şekilde doldurunuz (Görsel 3.122) ve altınları zermühre ile parlatınız.



Görsel 3.122: Cetvel çizgilerinin arasındaki boşluğun altınla boyanması

14. Cetvel çizgisi üzerine zencirek demirini yerleştiriniz (Görsel 3.123), çekiç ile zencirek demirinin üst kısmına vurarak demirin uç kısmında bulunan çiçek motifinin cetvel çizgisi üzerine çıkmasını sağlayınız (Görsel 3.124).



Görsel 3.123: Cetvel çizgisi üzerine zencirek yapımı



Görsel 3.124: Cetvel çizgileri üzerine yapılan çiçek motifi

Çalışmanız aşağıda verilen kontrol listesine göre değerlendirilecektir.

Uygulama Kontrol Listesi

Ölçütler	EVET	HAYIR
Kullanacağı altını hazırladı.		
Altın uygulayacağı bölüme Arap zankı sürdü.		
Desene uygun fırça ile altınla boyama işlemini yaptı.		
Cetvel çekmek için iplik yerlerinin ölçüsünü aldı.		
Tirlin hazırlığı yaptı.		
Cetvel çekti.		
Cetvel çizgilerinin arasını altın ile boyayarak doldurdu.		
Altın sürdüğü yerleri zermühre ile parlattı.		
Cetvel çizgisi üzerine zencirek uyguladı.		



3.2. CİLT VE METİN KISMININ BİRLEŞTİRİLMESİ

Klasik cilt uygulamasında, hazırlanan sağ ve sol kaplar metin kısmı ile ayrı ayrı birleştirilir. Birleştirme işlemine geçmeden önce mikleb içinin yan kâğıdının yapıştırılmış olması gerekmektedir. Mikleb içi için seçilen kâğıt genellikle metnin yan kâğıdı ile aynı olmaktadır. Seçilen kâğıt mikleb içi üzerine konur, tırnak yardımı ile kenarlarına baskı uygulanarak miklebin izinin çıkması sağlanır (Görsel 3.125).

İz yapılan kısımlar üzerinden metal cetvel ve maket bıçağı yardımı ile kesim yapılarak yan kâğıdı kabaca şekillendirilmiş olur (Görsel 3.126).

Kesilen kâğıt, miklebin içi üzerinde denenerek son düzeltmeler yapılır ve yapıştırmaya hazır hâle gelir (Görsel 3.127).

Hazırlanan yan kâğıdının arka kısmına tutkal sürülür (Görsel 3.128).

Miklebin iç yüzeyine tutkal sürülen kâğıt kenar boşlukları dikkatlice yapıştırılır (Görsel 3.129).

Mikleb yan kâğıdı, yapıştırma işleminden sonra isteka ile üzerinden geçilerek düzeltilir (Görsel 3.130).



Görsel 3.125: Mikleb kenarına tırnakla baskı uygulama



Görsel 3.126: Metal cetvel ve maket bıçağı ile kesim işlemi

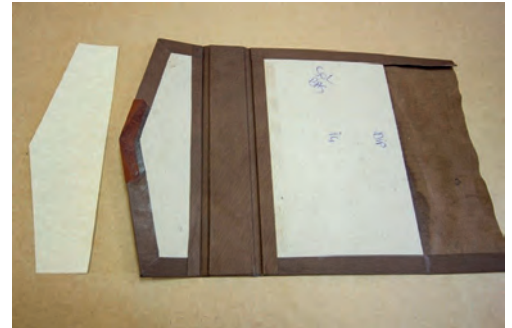

Görsel 3.127: Yapıştırma işlemine hazırlanmış mikleb içi yan kâğıdı

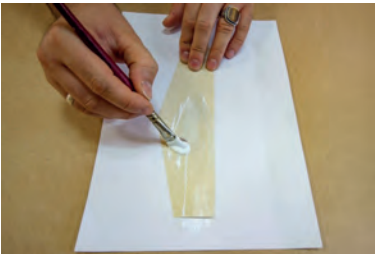

Görsel 3.128: Mikleb yan kâğıdına tutkal sürme



Görsel 3.129: Yan kâğıdı miklebin iç yüzüne yapıştırma



Görsel 3.130: Yapıştırma işlemi tamamlanmış mikleb yan kâğıdı



3.2.1. Sol Kapı Metin Kısmı İle Birleştirme

Bir kitabın sağ ve sol kapları aynı deriden olmak üzere ayrı ayrı hazırlanmakta ve her ikisinde de sırt için pay bırakılmaktadır. Önce sol kap üzerinde yapılacak bütün işlemler tamamlanmakta, sonra sol kapı metin kısmı ile birleştirme işlemine geçilmektedir.

Metin kısmına kap takma işlemine yan kâğıdın ilk sayfası arasına temiz bir kâğıt konup tutkal sürülerek başlanır. Kâğıdın ortasından dış kenarlara doğru uzun hareketler ile tutkal sürülmesi önemlidir. Yan kâğıdı düzleşene kadar fırça ile üzerinden geçilir ve aradaki kâğıt çıkarılır. Sol kap elde tutulur, mikleb kısmı kabın dışına doğru katlanır, sol kabın mukavvasının ağız kenarı ile metnin kenarı aynı hizada olacak şekilde kap yan kâğıdına yapıştırılır. Yan kâğıdının arasına tekrar dikkatli şekilde temiz bir kâğıt konur. Yapıştırılan kabın üzerine de temiz bir kâğıt konur, kolların alt kısımları ile ortadan kenarlara doğru bastırılarak kabın iç yüzeyinin yan kâğıdı eşit ve düzgün şekilde yapışması sağlanır. Yan kâğıdın arasındaki kâğıt, temiz bir kâğıt ile değiştirilir. Kitabın üzerine bir mermer parçası konur, tutkalın çekmesi ve takılan kabın bir miktar kuruması için birkaç saat bekletilir.

3.2.2. Sağ Kapı Metin Kısmı İle Birleştirme

Sağ kap üzerinde yapılacak bütün işlemler tamamlandığında sağ kap metin kısmı ile birleştirilir. Sağ kabın yapıştırma işlemine başlanmadan önce yan kâğıdının ilk sayfası arasına temiz bir kâğıt yerleştirilir, böylece miklebin iç kısmı da tutkal sıçramaması için korumaya alınmış olur. Kâğıdın ilk sayfasına tutkal sürülür. Yan kâğıdının ilk sayfası arasına konulan kâğıt çıkarılır. Sağ kap köşelerden, ağız, baş ve etek kenarlarından metin bloğuna hizalanarak yan kâğıdının üzerine yapıştırılır. Kaplar yan kâğıdına yapıştırılırken dibe yakın olan baş ve etek kenarları metin kısmı ile hizalanır. Yan kâğıdının arasına dikkatli şekilde tekrar temiz bir kâğıt konur. Yapıştırılan kabın üzerine de temiz bir kâğıt konup kolların arka kısımları ile ortadan kenarlara doğru bastırılarak kabın iç yüzeyinin yan kâğıdına eşit ve düzgün bir şekilde yapışması sağlanır. Yan kâğıdının arasındaki kâğıt, temiz bir kâğıt ile değiştirilir. Üzerine bir mermer parçası konan kitap, takılan kapların kuruması için en az bir gün bekletilir.

3. UYGULAMA

Süre: 4 ders saati

Sol Kabı Metin Kısmı İle Birleştirme

Amaç

Sizden bu uygulamada aşağıdaki işlem basamakları doğrultusunda sol kabı metin kısmı ile birleştirmeniz beklenmektedir.

Kullanılacak Araç Gereç

- 4 adet A4 kâğıt
- Fırça
- Tutkal
- Ağırlık taşı

İşlem Basamakları

1. İş önlüğünüzü giyiniz.
2. Listede bulunan malzemeleri çalışma tezgâhına yerleştiriniz.
3. Yan kâğıdın ilk sayfası arasına temiz bir kâğıt yerleştiriniz (Görsel 3.131) ve yan kâğıdının dış yüzüne tutkal sürünüz (Görsel 3.132).

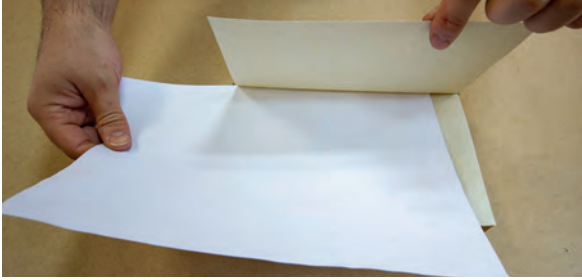

Görsel 3.131: Yan kâğıdı arasına temiz kâğıt yerleştirme



Görsel 3.132: Yan kâğıdının dış yüzüne tutkal sürme

Uygulama İçin Öneriler

İş sağlığı ve güvenliği ile ilgili kuralları dikkatlice okuyunuz.

4. Sol kabı görselde olduğu gibi iki elinizle tutunuz (Görsel 3.133).



Görsel 3.133: Sol kabı elle tutma

5. Miklebi kabın dışına doğru katlayınız, sol kabın mukavvasının ağız kenarı ile metnin kenarı aynı hizada olacak şekilde kabın yan kâğıdına yapıştırınız (Görsel 3.134).



Görsel 3.134: Sol kabın yan kâğıdına yapıştırılması

UYGULAMA

6. Yan kâğıdının arasına dikkatli şekilde temiz bir kâğıt koyunuz. Yapıştırdığınız kabın üzerine de temiz bir kâğıt yerleştiriniz. Kollarınızın dış kısımları ile ortadan kenarlara doğru bastırarak kabın iç yüzeyinin yan kâğıdına eşit ve düzgün bir şekilde yapışmasını sağlayınız. Arada boşluk, hava kabarcığı ve yapışmayan bölüm kalmamasına dikkat ediniz (Görsel 3.135).



Görsel 3.135: Kolla bastırarak yapıştırma işlemi

7. Yan kâğıdının arasındaki kâğıdı temiz ile değiştiriniz, kitabın üzerine bir ağırlık taşı yerleştiriniz. Taktığınız kabın kuruması ve tutkalın çekmesi için kitabı birkaç saat bekletiniz (Görsel 3.136).



Görsel 3.136: Yapıştırılan kabın ağırlık altında bekletilmesi

Çalışmanız aşağıda verilen kontrol listesine göre değerlendirilecektir.
Uygulama Kontrol Listesi

Ölçütler	EVET	HAYIR
Malzemelerini eksiksiz olarak hazırladı.		
Yan kâğıdının ilk sayfası arasına temiz kâğıt koydu.		
Yan kâğıdının dış yüzüne tutkal sürdü.		
Sol kap ve metin kısmını hizaladı.		
Sol kabı yan kâğıdına yapıştırdı.		
Yan kâğıdının arasına temiz kâğıt yerleştirdi.		
Kabın üzerine temiz kâğıt yerleştirdi.		
Bastırarak kap ve yan kâğıdının yapışmasını sağladı.		
Yan kâğıdının arasındaki kâğıdı değiştirdi.		
Kitabın üzerine ağırlık taşı koydu.		

4. UYGULAMA

Süre: 4 ders saati

Sağ Kabı Metin Kısmı İle Birleştirme

Amaç

Sizden bu uygulamada aşağıdaki işlem basamakları doğrultusunda sağ kabı metin kısmı ile birleştirmeniz beklenmektedir.

Kullanılacak Araç Gereç

- 4 adet A4 kâğıt
- Fırça
- Tutkal
- Ağırlık taşı

Uygulama İçin Öneriler

İş sağlığı ve güvenliği ile ilgili kuralları dikkatlice okuyunuz.

İşlem Basamakları

1. İş önlüğünüzü giyiniz.
2. Listede bulunan malzemeleri çalışma tezgâhına yerleştiriniz.
3. Metin bloğuna ve yan kâğıdına yapıştırıcı bulaşmaması için yan kâğıdının ilk sayfası arasına temiz bir kâğıt koyunuz (Görsel 3.137).



Görsel 3.137: Yan kâğıdı arasına temiz kâğıt yerleştirme

4. Yan kâğıdının dış yüzüne tutkal sürünüz (Görsel 3.138). Yan kâğıdının ilk sayfası arasına konulan koruma amaçlı kâğıdı çıkarınız.



Görsel 3.138: Yan kâğıdının dış yüzüne tutkal sürme

5. Sağ kabı köşelerinden (Görsel 139), ağız, baş ve etek kenarlarından metin bloğuna hizalayarak yan kâğıdının üzerine yapıştırınız (Görsel 3.140).



Görsel 3.139: Sağ kabı köşelerinden metin bloğuna hizalama

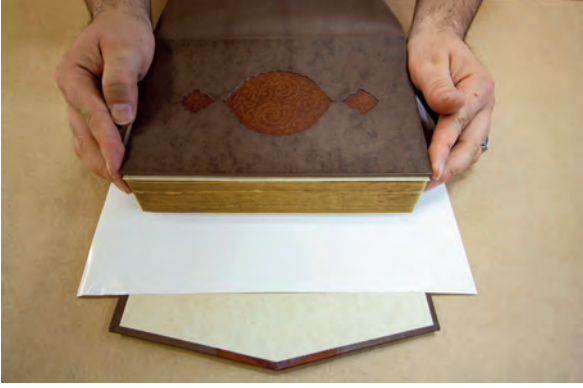

Görsel 3.140: Sağ kabı ağız, baş ve etek kenarlarından hizalama

6. Yan kâğıdının arasına dikkatli bir şekilde tekrar temiz bir kâğıt yerleştiriniz (Görsel 3.141).



Görsel 3.141: Yan kâğıdının arasına temiz kâğıt yerleştirme

7. Yapıştırılan kabın üzerine temiz bir kâğıt yerleştiriniz, kollarınızın arka kısımları ile ortadan kenarlara doğru bastırarak (bk. Görsel 3.135, s. 190) kabın iç yüzeyinin yan kâğıdına eşit ve düzgün şekilde yapışmasını sağlayınız. Yan kâğıdının arasındaki kâğıdı temiz bir kâğıt ile değiştiriniz ve kitabın üzerine bir ağırlık taşı yerleştirerek (bk. Görsel 3.136, s. 190) taktığınız kapların kuruması için en az bir gün bekleyiniz.

Çalışmanız aşağıda verilen kontrol listesine göre değerlendirilecektir.

Uygulama Kontrol Listesi

Ölçütler	EVET	HAYIR
Malzemelerini eksiksiz olarak hazırladı.		
Yan kâğıdının ilk sayfası arasına temiz kâğıt koydu.		
Yan kâğıdının dış yüzüne tutkal sürdü.		
Sağ kap ve metin kısmını hizaladı.		
Sağ kabı yan kâğıdına yapıştırdı.		
Yan kâğıdı arasına temiz kâğıt yerleştirdi.		
Kabın üzerine temiz kâğıt yerleştirdi.		
Bastırarak kap ve yan kâğıdının yapışmasını sağladı.		
Yan kâğıdı arasındaki kâğıdı değiştirdi.		
Kitabın üzerine ağırlık taşı koydu.		



3.2.3. Kitabın Sırt Kısımına Gelecek Olan Muhat Paylarını Yapıştırma

Sağ ve sol kaplar metin kısmı ile yan kâğıdına yapıştırılarak bir araya getirildikten sonra, kitabın sırtına gelecek olan muhat paylarının yapıştırma işlemine geçilir. İki yanına temiz birer mukavva konan kitap, ahşap cendere arasında sıkıştırılır ve çalışma tezgâhına konur. Muhat derilerinin baş ve etek kenarlarında katlı hâlde bulunan kısımlar maket bıçağı yardımıyla mukavvaya en yakın yerden kesilir ve açılır. Kitabın sırtına ilk önce, ucunda mikleb ve sertab bulunan sol kapağın muhat derisi yapıştırılır. Sol kap takıldıktan sonra derinin kurumması için bir gün beklenir.

Sol tarafın sırt derisi kuruduktan sonra sağ kabın sırt derisi yapıştırılabilir. Sırtta taşan muhat payı derisi, içerden ve dışardan ıslatılır. Derinin altına temiz bir mukavva konur ve bütün iç yüzeyine tutkal sürülür. Muhat kısmında dibe oturtulan deri, diğer elin yardımı ile gerdirilerek isteka ile sırtta yapıştırılır. Sırt kısmına yapıştırılan deri isteka ile düzleştirilir. Sağ kabın muhat payı derisi sol kabın dip kısmına oturacak şekilde isteka ile yapıştırılır ve dip kısmı üzerinde isteka ileri geri hareket ettirilerek iz yapılır. İz yapılan kenardan tutularak deri tekrar açılır ve altına ince



Görsel 3.142: Kitap sırtı örneği (Selman Küçükkömürler)

uzun bir mukavva parçası konur. Derinin fazla kısmındaki iz üzerinden pahlı şekilde kesilmelidir. Kesim yapıldıktan sonra derinin ilk yüzeyine tekrar tutkal sürülür. Kitabın sırtına bir miktar tutkal sürülerek tutkalın deriyi tutması sağlanır. İsteka yardımı ile sırt üzerine kapatılan deri dip kenarına oturtularak yapıştırılır. Kuruyan deri yüzeyler, istekanın rahat hareket edebilmesi için hafifçe su sürülerek nemlendirilebilir. Bu aşamada derinin altında herhangi bir boşluk kalmadığından emin olunmalı ve deri gergin bir şekilde sırtta yapıştırılmalıdır. Sırtta kalan yüzey üzerinden isteka ile geçilir deri altında kalan hava boşlukları dışarıya doğru atılır. Dip kısmına gelen deri, isteka yardımı ile düzgün ve dikkatli bir şekilde yapıştırılır. Dip kısmında boşluk kalmaması ve sağ kabın derisinin dip kısmına düzgünce yapıştırılması gerekmektedir. Kitaba takılan kapların ek yerlerinin belli olmaması için bu işleme özen göstermek ve dikkat etmek gerekmektedir (Görsel 3.142). Böylece sağ ve sol kaplar sırtta birleştirilerek kitaba eklenmiş olur. Birleştirme işlemi bitirildiğinde sırt derisinin kurumması için en az 1-2 gün beklenir ve kitap cendereden çıkarılır.

5. UYGULAMA

Süre: 4+4 ders saati

Kitabın Sirt Kismına Gelecek Olan Muhat Paylarını Yapıştırma

Amaç

Sizden bu uygulamada aşağıdaki yönergede belirtilen adımları izleyerek kitabın sirt kısmına gelecek olan muhat paylarını yapıştırmanız beklenmektedir.

Kullanılacak Araç Gereç

- Cendere
- Maket bıçağı
- Sünger
- Su
- Kitap boyutundan büyük mukavva
- Tutkal
- Fırça
- İsteke

Uygulama İçin Öneriler

İş sağlığı ve güvenliği ile ilgili kuralları dikkatlice okuyunuz.

İşlem Basamakları

1. İş önlüğünüzü giyiniz.
2. Listede bulunan malzemeleri çalışma tezgâhına yerleştiriniz.
3. Kitabın iki yanına temiz birer mukavva koyarak ahşap cendere arasında sıkıştırınız ve kitabı çalışma tezgâhına yerleştiriniz (Görsel 3.143).



Görsel 3.143: Kitabın cendere ile sıkıştırılması

4. Muhat derilerinin baş ve etek kenarlarında katlı hâlde bulunan kısımları maket bıçağı yardımıyla mukavvaya en yakın yerden kesiniz ve muhat paylarını her iki yöne açınız (Görsel 3.144, 145, 146).



Görsel 3.144: Muhat kenarlarının katlı kısımlarının kesilmesi



Görsel 3.145: Muhat kenarlarının kesilmiş hâli



Görsel 3.148: Muhat payını dışardan ıslatma



Görsel 3.146: Muhat paylarının iki yana açılması

5. Sol kabın muhat payını içerden ve dışardan sünger yardımı ile ıslatınız (Görsel 3.147, 148).



Görsel 3.147: Sol kap muhat payını içerden ıslatma

6. Derinin altına temiz bir mukavva koyunuz ve bütün iç yüzeye boşluk kalmayacak şekilde tutkal sürünüz (Görsel 3.149).



Görsel 3.149: Muhat iç yüzeyine tutkal sürme

7. İstekayı muhat payının ortasından başlayarak destek mukavvasına temas edecek şekilde muhat payının dip kısmına oturttünüz ve diğer elinizle deriyi gerdirerek sırta yapıştırdınız (Görsel 3.150, 151).



Görsel 3.150: İstekayı muhat dibine yerleştirme



Görsel 3.151: Muhat payını isteka yardımı ile yapıştırma

8. Sırt kısmına yapıştırdığınız deriyi isteka ile düzeltiniz (Görsel 3.152).



Görsel 3.152: Yapıştırılan deriyi isteka ile düzeltme

9. Sol kabın muhat payı derisinin sırttan fazla olan bölümünü, sağ kabın dip kısmına oturacak şekilde isteka ile yapıştırdınız (Görsel 3.153).



Görsel 3.153: Muhat payının uç kısmını yapıştırma

10. Dip kısmı üzerinde istekayı ileri geri hareket ettirerek iz yapınız (Görsel 3.154).



Görsel 3.154: Muhat payının dip kısmına iz yapma

11. İz yaptığınız kenardan tutarak yapıştırdığınız deriyi tekrar açınız ve altına ince uzun bir mukavva parçası yerleştiriniz (Görsel 3.155, 156).



Görsel 3.155: Yapıştırılan ve iz yapılan muhat derisini açma



Görsel 3.156: Muhat derisinin altına mukavva yerleştirme

12. Muhat derisinin fazla kısmındaki iz üzerinden pahlı şekilde kesiniz, pahlı kesim için bıçağı kesilen bölümün aksi yönüne hafifçe eğik tutunuz (Görsel 3.157).



Görsel 3.157: Muhat derisinin fazla bölümünü kesme

13. Kesme işleminden sonra derinin açık olan ilk yüzeyine tekrar tutkal sürünüz (Görsel 3.158).



Görsel 3.158: Derinin açık olan yüzeyine tutkal sürme

14. Kitabın sırtına tutkal sürünüz (Görsel 3.159).



Görsel 3.159: Kitap sırtına tutkal sürme

15. İsteke yardımı ile deriyi tekrar sırt üzerine kapatınız ve istekanızı deri dip kenarına oturtarak yapıştırınız (Görsel 3.160).



Görsel 3.160: Sol muhat derisini yapıştırma

16. Yapıştırdığınız yüzey üzerinden isteka ile geçiniz ve deri altında kalan hava boşluklarını dışarıya doğru atınız (Görsel 3.161).



Görsel 3.161: İsteke ile deri altında kalan hava kabarcıklarını çıkarma

17. Derinin dip kısmını isteka yardımı ile düzgün ve dikkatli şekilde yapıştırınız (Görsel 3.162).



Görsel 3.162: Derinin dip kısmının yapıştırılması

18. Kitabın baş ve dip kenarlarından dışarı taşan deri parçalarını şiraze kolonlarının üstüne dikkatli şekilde yapıştırınız (Görsel 3.163). Sol kabı taktıktan sonra derinin kuruması için bir gün bekleyiniz.



Görsel 3.163: Kitabın baş ve dip kısmında bulunan fazla derinin yapıştırılması

19. Sol tarafın sırt derisi kuruduktan sonra sağ kabın sırt derisini içerden ve dışardan ıslatınız (Görsel 3.164).



Görsel 3.164: Sağ kap sırt derisinin ıslatılması

20. Derinin altına temiz bir mukavva yerleştiriniz ve bütün iç yüzeyine tutkal sürünüz (Görsel 3.165).



Görsel 3.165: Derinin iç yüzeyine tutkal sürme

21. İstekayı muhat kısmında dibe oturtunuz, deriyi diğer eliniz ile gerdirek sırtta yapıştırınız (Görsel 3.166).



Görsel 3.166: Deriyi sırtta yapıştırma

22. Sırt kısmına yapıştırdığınız deriyi isteka ile düzeltiniz (Görsel 3.167).



Görsel 3.167: Yapışan deriyi isteka ile düzeltme

23. Sağ kabın muhat payı derisini sol kabın dip kısmına oturtarak isteka ile yapıştırınız ve dip kısmı üzerinde istekayı ileri geri hareket ettirerek iz yapınız (Görsel 3.168).



Görsel 3.168: Deri üzerinden iz yapımı

24. İz yaptığınız kenardan tutarak deriyi tekrar açınız (Görsel 3.169) ve altına ince uzun bir mukavva parçası yerleştiriniz (Görsel 3.170).



Görsel 3.169: İz yapılan kenardan tutarak deriyi kaldırma



Görsel 3.170: Sağ kap sırt derisinin açılması

25. Derinin fazla kısmındaki iz üzerinden fazla olan bölümleri kesiniz (Görsel 3.171, 172, 173).



Görsel 3.171: Kitabın baş kısmında iz üzerinden fazla derinin kesilmesi



Görsel 3.172: Fazla kısımların pahlı kesimi



Görsel 3.173: Fazla kısımları kesilmiş sağ kap sırt derisi

26. Kesim işleminden sonra derinin ilk yüzeyine tekrar tutkal sürünüz (Görsel 3.174).



Görsel 3.174: Fazla kısımları kesilen derinin iç kısmına tutkal sürme

27. Sirta yapıştırmış olduğunuz sol kap sırt derisi üzerine (kitabın sırtına) bir miktar tutkal sürünüz (Görsel 3.175).



Görsel 3.175: Kitap sırtına tutkal sürme

28. Sağ kap sırt derisini kitabın sırtına kapatınız. İstekayı sırt üzerine kapatılan deri dip kenarına oturtunuz ve derinin yapışmasını sağlayınız (Görsel 3.176).



Görsel 3.176: Sırt derisini yapıştırma

29. İsteka ile yapacağınız düzeltme işleminde istekanın rahat hareket edebilmesi için kuruyan deri yüzey üzerine hafifçe su sürerek deriyi nemlendiriniz (Görsel 3.177).



Görsel 3.177: Su ile derinin nemlendirilmesi

30. Derinin altında herhangi bir boşluk kalmadığından emin olunuz ve isteka ile derinin gergin bir şekilde sirta yapışmasını sağlayınız (Görsel 3.178).



Görsel 3.178: Deriyi isteka ile sirta yapıştırma

UYGULAMA

31. Dip kısmına gelen deriyi isteka yardımı ile düzgün ve dikkatli bir şekilde yapıştırdınız (Görsel 3.179).



Görsel 3.179: Dip kısmın derisini isteka ile yerleştirerek yapıştırma

32. Yapıştırdığınız derinin dip kısmında boşluk bırakmayınız ve ek yeri belli olmayacak şekilde sol kabin derisinin dip kısmına düzgünce yapıştırdınız (Görsel 3.180).



Görsel 3.180: Deri dip kısmının yapıştırılması

Çalışmanız aşağıda verilen kontrol listesine göre değerlendirilecektir.

Uygulama Kontrol Listesi

Ölçütler	EVET	HAYIR
Malzemelerini eksiksiz olarak hazırladı.		
Sırta taşan muhat payı derisini içerden ıslattı.		
Derinin altına temiz bir mukavva koydu.		
Derinin iç yüzeyine tutkal sürdü.		
Deriyi el yardımı ile gerdirerek sırta yapıştırdı.		
Derinin dip kısmı üzerinde istekayı ileri geri hareket ettirerek iz yaptı.		
İz yaptığı kenardan tutarak deriyi tekrar açtı.		
Derinin altına mukavva koydu.		
Derinin fazla kısmındaki iz üzerinden pahlı şekilde kesti.		
Derinin ilk yüzeyine tekrar tutkal sürdü.		
Kitabın sırtına tutkal sürdü.		
İstekayı sırt üzerine kapattığı deri dip kenarına oturarak yapıştırdı.		
Deri yüzeyleri su sürerek nemlendirdi.		
Deriyi gergin bir şekilde sırta yapıştırdı.		
İsteka ile deri altında kalan hava boşluklarını dışarıya attı.		
Ek yeri belli olmayacak şekilde yapıştırma işlemini yaptı.		



GÜRCAN MAVİLİ



Görsel 3.181: Mücellit Gürcan Mavili

Mücellit Gürcan Mavili (Görsel 3.181), 1965 yılında Çorlu'da doğdu. İlköğrenimini Çorlu'da bitirdikten sonra, Kepirtepe Devlet Yatılı Okulunda orta-öğrenimini tamamladı. Mimar Sinan Üniversitesi, Güzel Sanatlar Fakültesi Geleneksel Türk El Sanatları Bölümünden mezun oldu. T.C. Kültür Bakanlığı Süleymaniye Kütüphanesi, Patoloji Servisinde altı ay çalıştı. 1991-1992 öğretim yılında, Yavuz Sultan Selim Geleneksel Türk El Sanatları Kız Meslek Lisesinde Usta Öğretici olarak ciltçilik ve restorasyon dersleri vermeye başladı.

1998 yılına kadar aralıklarla bu göreve devam etti. 1992 yılında İstanbul Büyük Şehir Belediyesi Mimarlar Odasınca düzenlenen; Prof. Doğan Kuban tarafından gerçekleştirilen, "Restorasyon Kavramları ve Kuramları" isimli seminere iştirak etti. 1993 yılında Marmara Üniversitesi Teknik Eğitim Fakültesin-

de öğretmenlik formasyon kursunu tamamladı. 1998 ağustos ayında Mimar Sinan Üniversitesi, Güzel Sanatlar Fakültesi, Geleneksel Türk El Sanatları Bölümü Klasik Cilt Ana Sanat Dalında araştırma görevlisi olarak atandı. Öğretim görevlileri İslam Seçen'den "İslam Cildi", Saadet Gazi'den "Yazma Eserler Patolojisi" ile "Yazılı Belgeleri Koruma ve Onarım" derslerini aldı ve aynı anda bu derslerin asistanlığını yaptı. 2000-2002 yıllarında Güzel Sanatlar Fakültesi araştırma görevlileri temsilciliği yaptı. Mayıs 2002'de Mimar Sinan Üniversitesi, Sosyal Bilimler Enstitüsü, Geleneksel Türk El Sanatları Ana Sanat Dalı Cilt Programında "Süleymaniye Kütüphanesi'ndeki 13. ve 14. Yüzyıllara Ait Cilt Sanatı Örnekleri" isimli tezi ile yüksek lisansını tamamladı. 2010 yılı ocak-haziran ayları arasında İngiltere'de mesleki çalışmalar ve dil eğitimi için altı ay kaldı. 2015'te Mimar Sinan Güzel Sanatlar Üniversitesi, Meslek Yüksekokulu Mimari Restorasyon Bölümüne kadrolu öğretim görevlisi olarak atandı. Halen, Güzel Sanatlar Fakültesi, Geleneksel Türk Sanatları Bölümü Cilt Ana Sanat Dalında lisans ve yüksek lisans düzeyinde dersler vermektedir.

Sanatçı yurt içinde ve yurt dışında pek çok sergi ve konferans ile cilt sanatı tarihi ile restorasyon ve konservasyon çalışmalarını ilgililer ile paylaşmaktadır (Görsel 3.182).

Sanatçının yayınları:

(2005). Geleneksel Cild Sanatında Kullanılan Hatalı Terimler ve Anlatımlar. İzmir: 8. El Sanatları Sempozyumu. 9 Eylül Üniversitesi

(2005). Türk Cild Sanatında Kullanılan Kapak Süsleme Teknikleri. "B.B. Kültür Dairesi B. Nail Bayraktar'a Armağan"

Düzenlenmiştir.

<https://www.istanbulgazetesi.com.tr/>



Görsel 3.182: Gürcan Mavili'ye ait cilt kapağı örneği (Kuveyt Türk)

3.3. KLASİK CİLDİN CİLANMASI

Teclid sanatında, hazırlanan cilt kitaba takıldıktan sonra gerek deri yüzeylerin gerekse altın ile bezeme yapılan yüzeylerin korunması için gomalak cila ile cildin yüzeyi kaplanır (Görsel 3.183). Bu doğal cila, cildin yüzeyini korurken aynı zamanda yüzeyi hafif bir şekilde parlatarak daha güzel bir görünüm elde edilmesini sağlar.



Görsel 3.183: Gürcan Mavili'ye ait gomalak cila ile çalışılmış eser örneği

3.3.1. Gomalak Cila ve Cila Hazırlama

Gomalak, Hindistan ve Tayland topraklarında yaşayan, lac böceğinin salgıladığı doğal bir reçinedir. Güçlü bir koruma bariyeri görevi gören gomalak, cila olarak kullanılmaktadır. Cila, kuru ve toz hâlinde satılmaktadır. Cilayı sürülebilir hâle getirmek için dar ağızlı, kapaklı ve temiz cam bir şişenin içine yaklaşık 40-50 gram gomalak ve üzerine 400-500 cc ispirto konur. Şişe, toz hâlindeki gomalak eriyinceye kadar çalkalanır. Eriyen gomalak, şişenin ağzı kapalı hâlde en az bir gün dinlendirilir.

Gomalak cila işlemine başlanırken kitabın yan kâğıdı arasına kitaptan daha büyük bir kâğıt veya asetat yerleştirilir, bu şekilde cila sürülürken ciltten taşsa bile kitaba bulaşma imkânı bulamaz. Cila sür-

me işlemi esnasında fırça doğrusal hareketlerle kullanılmalı, sürülen kısım kurumadan diğer kısımların cilalanmasına devam edilmeli ve cila sürme işlemi bitirilmelidir. Büyük ciltlerde şemse, köşebent veya diğer kalıplı alanlara daha önce gomalak sürülebilir. Cila sürme işleminde dikkat edilmesi gereken en önemli nokta fırça izi bırakmadan hassas bir şekilde cilanın bütün yüzeye eşit olarak sürülmesidir.

Kitabı kaplayan deri bölümlerin tamamına, kap içi kenarları, sertab içi ve dudak paylarına gomalak cila sürülmelidir. Bir yüzün cilası kurumadan diğer yüzün cilasına geçilmemelidir, aksi hâlde masaya temas eden yüzeyin yapışma riski olacaktır. Gomalak cila sürüldükten sonra alkolün (ispirto) ciltten uçması ve cildin tam olarak kurumaması için 2-3 gün bekletmek gerekmektedir. Bu süreçte cilt dik ve kanatları açık vaziyette kurutulabilir.

6. UYGULAMA

Süre: 10 ders saati

Gomalak Cila Sürme

Amaç

Sizden bu uygulamada aşağıdaki işlem basamakları doğrultusunda cilt üzerine gomalak cila sürmeniz beklenmektedir.

Kullanılacak Araç Gereç

- Plastik bardak
- Geniş fırça
- Hazırlanmış gomalak
- Cila uygulaması yapılacak olan cilt
- 4 adet temiz kâğıt
- Ağırlık taşı
- Masaya sermek için gazete veya büyük kâğıt

İşlem Basamakları

1. İş önlüğünüzü giyiniz.
2. Listede bulunan malzemeleri çalışma tezgâhına yerleştiriniz.
3. Önceden hazırlamış olduğunuz gomalak ciladan bardağa 1/3 oranında koyunuz (Görsel 3.184).



Görsel 3.184: Kullanılacak olan cilanın bardağa konması

Uygulama İçin Öneriler

İş sağlığı ve güvenliği ile ilgili kuralları dikkatlice okuyunuz.

4. Cila sürme işlemine başlamadan önce kitabın yan kâğıdı arasına kitaptan daha büyük bir kâğıt veya asetat koyunuz (Görsel 3.185).



Görsel 3.185: Kitabın yan kâğıdı arasına temiz kâğıt yerleştirme

5. Fırçanızı bardağa hazırladığınız gomalak cila içine batırınız ve fırçanın cila almasını sağlayınız (Görsel 3.186). Fırçadaki fazla cilayı bardağa akıtınız, fazla cilanın yüzeyde yığıntı ve kabarıklık yapacağını unutmayınız.



Görsel 3.186: Fırçaya gomalak cila alma

6. Cilayı, fırçayı cilt üzerinde doğrusal bir şekilde hareket ettirerek sürünüz. Cila sürme işleminde cilt üzerinde fırça izi kalmamasına dikkat ediniz. Cilayı bütün yüzeye eşit kalınlıkta sürdüğünüzden emin olunuz. Sürdüğünüz kısımlar kurumadan cildin bir yüzü (yere temas eden yüzü hariç), sırt kısmı, sertab ve mikleb yüzeylerinin cilalama işlemini bitiriniz (Görsel 3.187).



Görsel 3.187: Kapak cilasının sürülmesi

7. Fırçanın uç kısımları ile kitabın kap içi kenarlarında bulunan deri kısımlara cila sürünüz. Kap içi kenarlarına cila sürerken yan kâğıtlara cila bulaştırmamaya özen gösteriniz (Görsel 3.188).



Görsel 3.188: Kap içi kenarlarının cilalanması

8. Fırça izi bırakmadan hassas bir şekilde sertab içi ve dudak paylarına cila sürünüz (Görsel 3.189).



Görsel 3.189: Sertab içi ve dudak paylarının cilalanması

UYGULAMA

9. Sürdüğünüz gomalak cilanın kurumması için kitabı kapakları açık ve yere dik (Görsel 3.190) olacak şekilde 2-3 gün bekletiniz. Sürdüğünüz cila kuruyunca yere temas eden ve cilalanmamış olan kapağın cilasını sürünüz ve kitabı kurutunuz.



Görsel 3.190: Cilalanan kitabın kurutulması

Çalışmanız aşağıda verilen kontrol listesine göre değerlendirilecektir.

Uygulama Kontrol Listesi

Ölçütler	EVET	HAYIR
Kullanacağı gomalak cilayı bir gün önceden eriterek dinlendirdi.		
Malzemelerini eksiksiz olarak hazırladı.		
Kitabın yan kâğıdı arasına kitaptan daha büyük temiz kâğıt yerleştirdi.		
Fırçasına aldığı fazla cilayı boşalttı.		
Fırçayı aynı düzlemde sürdü.		
Fırça izi yapmamaya dikkat etti.		
Cilalanacak bölümleri ara vermeden uyguladı.		
Kap içi kenarlarına, sertab içi ve dudak paylarına cila sürdü.		
Cilaladığı bölümleri kurumaya bıraktı.		
Cilasını eksik olan bölümü tamamladı.		
Kitabı kurumaya bıraktı.		

Sıra Sizde

Aşağıdaki görsellerle ilgili istenen soruları cevaplayınız. Cevaplarınızı yan tarafta bulunan boşluğa yazınız.

Aşağıda verilen görselde hangi işlem yapılmaktadır?

a)



Aşağıda verilen görselde işaretlenmiş olan bölümün adı nedir ve ne amaçla kullanılmaktadır?

b)



Aşağıda verilen görselde kalıpların yuvaya yerleştirilme nedeni nedir?

c)



Aşağıdaki görselde yapılan işlemin amacını yazınız.

ç)





Aşağıda verilen görselde yapılan işlemin adını ve amacını yazınız.

d)



Aşağıdaki görselde yapılan işlemin ve işlem yapılan bölümlerin adını yazınız.

e)





A. Aşağıda verilen ifadeler doğru ise ifadenin başındaki paranteze “D”, yanlış ise “Y” yazınız.

1. () Türk kâğıt süsleme sanatı olan ebru ile hazırlanmış özel kaplama kâğıtları, cilt sanatında kullanılmıştır.
2. () Cetvel çizgilerinin içi sulandırılmış altın ile boşluk kalmayacak şekilde doldurulur ve altınlar zermühre ile parlatılır.
3. () Murakkalar yapıştırılmadan önce ölçülerek kesilen deriler, sünger kullanılarak iç ve dış yüzünden suyla nemlendirilir.
4. () Kalıplar deri üzerinde baskı işlemi yapabilsin diye ıstampa çok sıkıştırılarak kullanılır.
5. () Klasik bir cilt kabı: şemse, salbek, köşebent, kitabeli arasuyu, zencirek ve cetvel bölümlerinden oluşmaktadır.
6. () Altın cilde uygulanmadan önce, jelatin su veya Arap zamlı su desene sürülerek kuruması beklenir.
7. () Geleneksel cilt sanatında kapağın dört köşesinde bulunan üçgen biçimindeki süsleme alanlarına **salbek** denir.

B. Aşağıda boş bırakılan yerleri, uygun ifadelerle doldurunuz.

8. Hazırlanan cilt kitaba takıldıktan sonra, deri yüzeylerin ve altın ile yapılan bezemelerin korunması için cila ile cildin yüzeyi kaplanır.
9. Kapak bezeme zeminin deri renginde bırakılıp desenlerin altınla bezendiği tekniğe denir.
10. Çiçek demetlerinin cilt yüzeyine doğal üslupta, boya veya altın kullanılarak uygulanması ile meydana gelir.
11. Ciltlerin ön ve arka kapakları döneminde farklı süsleme karakterleriyle yapılmıştır.
12. Cilt süsleme teknikleri kullanılmadan yalnızca deri ile kaplanan ciltlere denir.
13. Dört kenarı deri ile çevrelenmiş ciltlere denir.

C. Aşağıda verilen sorularda doğru seçeneği işaretleyiniz.

14. Aşağıdakilerden hangisi cilt bezeme yapılırken kullanılan sanatlardan biri değildir?

- A) Çini B) Ebru C) Katı' D) Minyatür E) Tezhip





15. Aşağıdakilerden hangisi cilt sanatının farklı teknik ve malzemelerle oluşturulma nedenlerinden biri değildir?

- A) El yazması eserlere önem verme
- B) Dikkat çekerek okuma isteğini oluşturma
- C) Matbaada basılan kitaplarla rekabet etme
- D) Kitapları mümkün olduğunca sağlamlaştırma
- E) Görsel açıdan kitabın albenisini yükseltmeye çabalama

16. Kitap ciltlerinin üzerine yapılan güneş biçimindeki süsleme motifine şemse denir. Şemse ciltlerin tezyinatına göre isimleri de değişmektedir.

Özellikleri anlatılan cilt çeşidi aşağıdakilerden hangisidir?

- A) Sıcak şemse
- B) Mülevven şemse
- C) Mülemma şemse
- D) Alttan ayırma şemse
- E) Üstten ayırma şemse

17. Cilt tekniklerinden biri veya birkaçı kullanılarak yapılan ve üzerine kıymetli taşlar yerleştirilen maddi değeri yüksek cilt çeşidine verilen ad aşağıdakilerden hangisidir?

- A) Lake cilt
- B) Yekşah cilt
- C) Murassa cilt
- D) Zerbahar cilt
- E) Acemkâri cilt

18. Aşağıdakilerden hangisi cilt bezemesi için kullanılan malzemelerden değildir?

- A) Deri
- B) Altın
- C) Gümüş
- D) Kutnu kumaş
- E) Alçı kabartmalar

Ç. Aşağıdaki soruların cevaplarını noktalı alanlara yazınız.

19. Cilt sanatı örneklerinin hayranlık uyandırma nedenleri neler olabilir? Açıklayınız.

.....

.....

.....

.....

20. Geçmişten günümüze el yazması kitapların korunmasında ciltlerin üstlendiği görevi açıklayınız.

.....

.....

.....

.....

CEVAP ANAHTARI

1. ÖĞRENME BİRİMİ

DOĞRU-YANLIŞ

1. Y, 2. D, 3. D, 4. D, 5. Y, 6. D

BOŞLUK DOLDURMA

7. akderi, 8. Somaki mermeri, 9. kâğıt giyotini, 10. tıraşlama, 11. nevregen, 12. mücellit

ÇOKTAN SEÇMELİ

13. D, 14. A, 15. B, 16. B, 17. B

2. ÖĞRENME BİRİMİ

DOĞRU-YANLIŞ

1. D, 2. Y, 3. Y, 4. D, 5. D, 6. D, 7. D, 8. Y, 9. D, 10. D, 11. D

BOŞLUK DOLDURMA

12. 16 sayfa, 13. ağız, 14. sırt, 15. ellişer, 16. şirazebent, 17. tezgâh, 18. şiraze 19. nişanlı şiraze 20. baş

ÇOKTAN SEÇMELİ

21. C, 22. C, 23. D

3. ÖĞRENME BİRİMİ

DOĞRU-YANLIŞ

1. D, 2. D, 3. D, 4. Y, 5. D, 6. D, 7. Y

BOŞLUK DOLDURMA

8. gomalak cila, 9. alttan ayırma, 10. şükûfe cilt, 11. Anadolu Selçuklu, 12. düz deri cilt, 13. çarkûşe cilt

ÇOKTAN SEÇMELİ

14. A, 15. C, 16. E, 17. C, 18. E

KAYNAKÇA

Bu ders materyalinde başvuru kaynaklar ve görsellere ait bilgilere aşağıdaki karekodu okutarak ya da tarayıcınıza aşağıdaki linki yazarak ulaşabilirsiniz.



<http://kitap.eba.gov.tr/karekod/Kaynak.php?KOD=2453>

GENEL AĞ KAYNAKÇASI

Sıra no	Ağ adresleri	Erişim tarihi ve saati
1	http://www.dergipark.org.tr/	07.01.2022 22.30
2	https://islamansiklopedisi.org.tr	11.01.2022 13.40
3	http://tesvak.com/ahilik-nedir/	23.04.2022 17.00
4	https://www.dunyabulteni.net/kultur-sanat	21.03.2022 11.10
5	https://muze.gov.tr/	18.05.2022 17.30
6	http://gomalakcila.com/	08.06.2022 22.00
7	http://www.kitapsifahanesi.yek.gov.tr	12.06.2022 23.45
8	https://www.aricilik.com.tr	27.06.2022 01.15
9	http://www.lugatim.com/	24.07.2022 10.18
10	http://www.lugatim.com/	24.07.2022 16.20
11	http://www.turkedebiyati.org/	02.08.2022 18.06
12	http://www.yazmalar.gov.tr/	12.08.2022 23.00
13	http://www.millisaraylar.gov.tr/	21.08/2022 12.30
14	http://www.ekitap.ktb.gov.tr/	10.09.2022 15.20
15	https://sozluk.gov.tr/	10.09.2022 15.30
16	http://www.eskieserler.net/	17.09.2022 20.20
17	http://www.dergi.diyamet.gov.tr/	23.09.2022 16.00
18	http://www.metmuseum.org/	03.10.2022 13.10
19	http://www.britishmuseum.org/	03.10.2022 17.35
20	https://www.academia.edu/	15.10.2022 11.40
21	https://www.flickr.com/	23.10.2022 16.30
22	https://stichting-handboekbinden.eu/	26.10.2022 22.10
23	https://eurasianmss.lib.uiowa.edu/	17.10.2022 11.45
24	https://bilgibilimi.net/yazma-eserlerde-metodoloji/	21.10.2022 19.50
25	http://www.yazmalar.gov.tr/	02.11.2022 14.20